

บทที่ 1. คำศัพท์ที่ควรรู้

KX – TVP50BX หรือ VOICE PROCESSING SYSTEM (VPS.)เป็นระบบที่มีความสามารถในการทำงานหลายอย่าง เช่น สามารถฝากข้อความได้ สามารถที่จะกดเบอร์ภายในได้เมื่อโทรผ่านระบบนี้ หรือ การกำหนดหมายเลขไว้เพื่อติดต่อแผนกต่างๆ เป็นต้น การต่อใช้งานระบบนี้คล้ายกับโทรศัพท์ธรรมดาที่สามารถต่อกับตู้โทรศัพท์สาขาอัตโนมัติโดยใช้ สายภายในผู้มาต่อเข้ากับตัว KX-TVP50BX จากนั้นก็ตั้งโปรแกรมที่ตัวตู้ให้มาตั้งที่ EXTENSION ที่นำมาต่อใช้งาน โดยเราสามารถกำหนดการบริการต่างๆในการตอบรับได้ดังนี้

1. การบริการแบบ AUTOMATED ATTENDANT คือการบริการที่เมื่อสายเรียกเข้ามาที่ระบบจะมีข้อความตอบรับ ผู้โทรเข้าสามารถกดหมายเลขเบอร์ภายในได้ทันที (คล้ายกับ DISA) ถ้าอยู่การบริการแบบอื่น ต้องการเข้าบริการนี้ให้กด #8 นอกจากนี้ ถ้า EXTENSION ภายในตู้มีการกำหนดให้มีกล่องรับฝากข้อความไว้ เราสามารถกำหนดการใช้งานของ EXTENSION นั้นได้ดังนี้

- 1.1 **CALL BLOCKING** คือ การตั้งไม่รับสาย สายที่โทรผ่านระบบนี้จะไม่สามารถกดไปหา EXTENSION ที่ตั้งการใช้งานนี้ได้
- 1.2 **CALL SCREENING** คือ การตั้งการตรวจสอบผู้เรียก สายที่เรียก EXTENSION ที่ตั้งไว้จะต้องบันทึกเสียงพูดก่อน จากนั้นเจ้าของ EXTENSION จะฟังเสียงผู้ที่เรียกเข้า และจะเลือกที่จะรับสายหรือไม่ก็ได้
- 1.3 **INTERCOM PAGING** คือ การตั้งให้ระบบ VPS. ทำการประกาศไปในกลุ่มของ EXTENSION
- 1.4 **CALLING A BEEPER** คือ การตั้งให้ระบบ VPS. สามารถเรียกไปที่เบอร์ PAGE ที่เราตั้งไว้
- 1.5 **HOLD** คือ การตั้งให้ ระบบ VPS. รอสาย กรณีที่มีการเรียกไป EXTENSION นั้นแล้วสายไม่ว่างและจะเรียกซ้ำจนกว่าสายจะว่าง หรือ ผู้เรียกยกเลิกการรอสาย
- 1.6 **LEAVING A MESSAGE** คือ การกำหนดว่า ถ้า EXTENSION สายไม่ว่าง หรือไม่มีผู้รับสาย ผู้เรียกเข้าสามารถฝากข้อความไว้ในกล่องรับฝากข้อความของ EXTENSION นั้นได้
- 1.7 **TRANSFER TO THE COVERING EXTENTION** คือ การที่เมื่อสายเรียกไป EXTENSION แล้วสายไม่ว่าง หรือไม่มีผู้รับสายก็สามารถกดไปหาหมายเลข EXTENSION ที่ตั้งไว้คู่กันได้ถ้ามีการออกแบบและเปิดให้ใช้งานไว้
- 1.8 **CALLING THE OPERATER** คือ การกำหนดว่า ถ้า EXTENSION สายไม่ว่าง หรือไม่มีผู้รับสาย ผู้เรียกเข้าสามารถกดไปหา OPERATER ได้หรือไม่
- 1.9 **RETURNING TO THE AUTOMATED ATTENDANT TOP MENU** คือการกำหนดว่าถ้า EXTENSION สายไม่ว่าง หรือไม่มีผู้รับสาย ผู้เรียกเข้าสามารถ กดหมายเลขภายในอื่นอีกได้หรือไม่

2. การบริการแบบ VOICE MAIL SERVICE คือ การบริการรับฝากข้อความในกล่องรับฝากข้อความที่กำหนดไว้ โดยกล่องรับฝากข้อความนี้จะเรียกว่า MAILBOX ซึ่งแต่ละกล่องรับฝากข้อความจะต้องมีหมายเลขประจำกล่องรับฝากข้อความนั้นๆ เช่น 101, 102 อยู่ที่มีการออกแบบกำหนดได้ตั้งแต่ 2 - 5 หลัก โดย EXTENSION ภายในตู้สาขาถ้าต้องการให้มีการบริการรับฝากข้อความของแต่ละ EXTENSION ก็ต้องมีการออกแบบ กล่องรับฝากข้อความของ EXTENSION นั้นๆ โดย 1 EXTENSION สามารถออกแบบกล่องรับฝากข้อความที่ใช้คู่กันได้ 1 MAILBOX เท่านั้น ถ้าอยู่ในการบริการแบบอื่น ต้องการเข้าบริการนี้ให้กด #6 ในบริการนี้สามารถใช้งานต่างๆได้ดังนี้

- 2.1 MESSAGE SCAN คือ การฟังข้อความทั้งหมดในครั้งเดียว แต่จะฟังได้ข้อความละ 4 วินาที
- 2.2 RECEIVE MESSAGE คือ เราสามารถฟังข้อความที่ฝากไว้ในกล่องรับฝากข้อความของเราได้
- 2.3 MESSAGE TRANSFER คือเมื่อเราฟังข้อความที่ฝากไว้แล้ว เราสามารถโอนข้อความที่ฟังนี้ไปยัง MAILBOX อื่นได้ ซึ่งอาจบันทึกข้อความเพิ่มเติมก่อนโอนข้อความไปก็ได้
- 2.4 MESSAGE DELIVERY INTERNAL คือ สามารถส่งข้อความไปที่แต่ละ MAILBOX ได้
- 2.5 MESSAGE DELIVERY STATUS คือ การตรวจเช็คสถานะของการส่งข้อความไปที่เรากำหนดถูกต้องหรือไม่
- 2.6 PRIVATE MESSAGE คือ ข้อความที่ฝากไว้เป็นข้อความส่วนตัวจะไม่สามารถโอนข้อความนี้ ไปMAILBOX อื่นได้
- 2.7 GROUP DISTRIBUTION LIST , SYSTEM / PERSONAL คือ เราสามารถส่งข้อความเดียวกันไปที่หลายๆ MAILBOX ได้ โดยการส่งเพียงครั้งเดียว
- 2.8 EXTENSION GROUP คือ การกำหนดให้หลายๆ EXTENSION มี MAILBOX ให้ใช้งานร่วมกันได้ 1 MAILBOX

3. การบริการแบบ INTERVIEW SERVICE คือ การตั้งคำถามไว้ก่อนแล้วใน MAILBOX ที่เรากำหนด เมื่อมีสายเรียกมาที่ VPS. คำถามจะถูกถามออกไป ผู้ที่เรียกเข้ามาสามารถตอบคำถามได้ทันที สามารถบันทึกคำถามได้สูงสุด 10 คำถาม

4. การบริการแบบ CUSTOM SERVICE คือ การบริการที่ผู้โทรเข้ามาจะได้ยินข้อความแนะนำให้กดตัวเลข ตามที่กำหนดไว้เพื่อติดต่อฝ่ายต่างๆหรือให้กดหมายเลขภายในที่ต้องการติดต่อ เช่น " สวัสดิ์ค่ะ บริษัทชีวิต - เนชั่นเนล จำกัด ต้องการติดต่อฝ่ายขาย กด 1 ฝ่ายบริการ กด 2 ขอขอบคุณค่ะ " เป็นต้น โดยสามารถออกแบบแผนกต่างๆได้สูงสุด 100 แผนก หรือเรียกว่า 100 CUSTOM

ตัวอย่างการบริการแบบต่างๆ

การบริการแบบ CUSTOM SERVICE

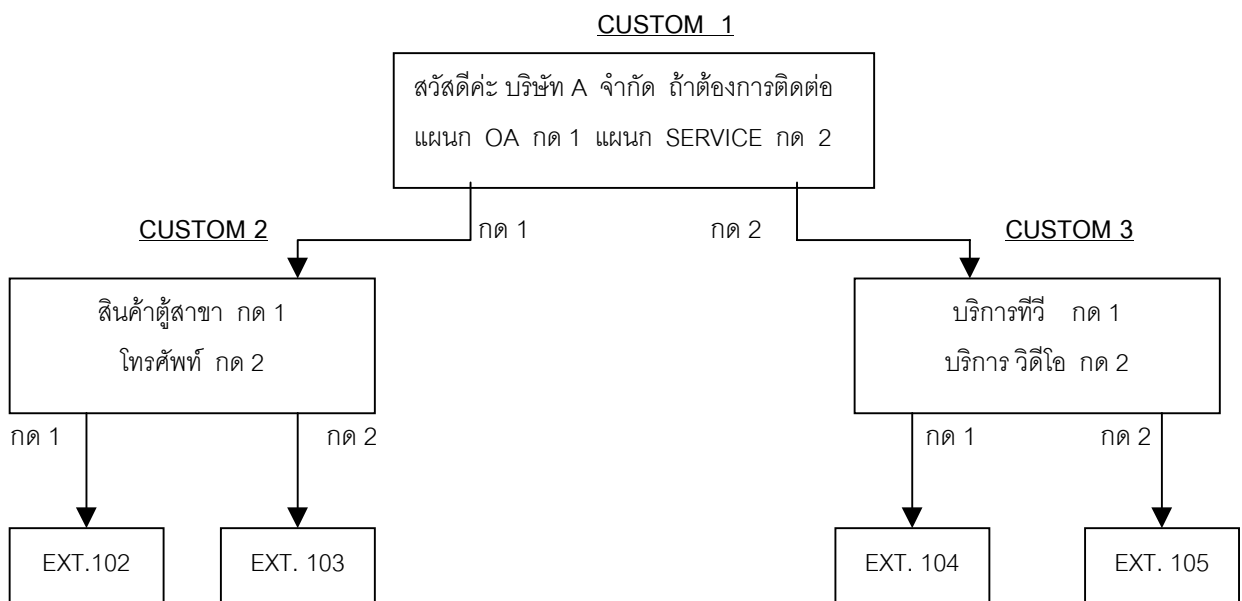

การบริการแบบ AUTOMATED ATTENDANT SERVICE

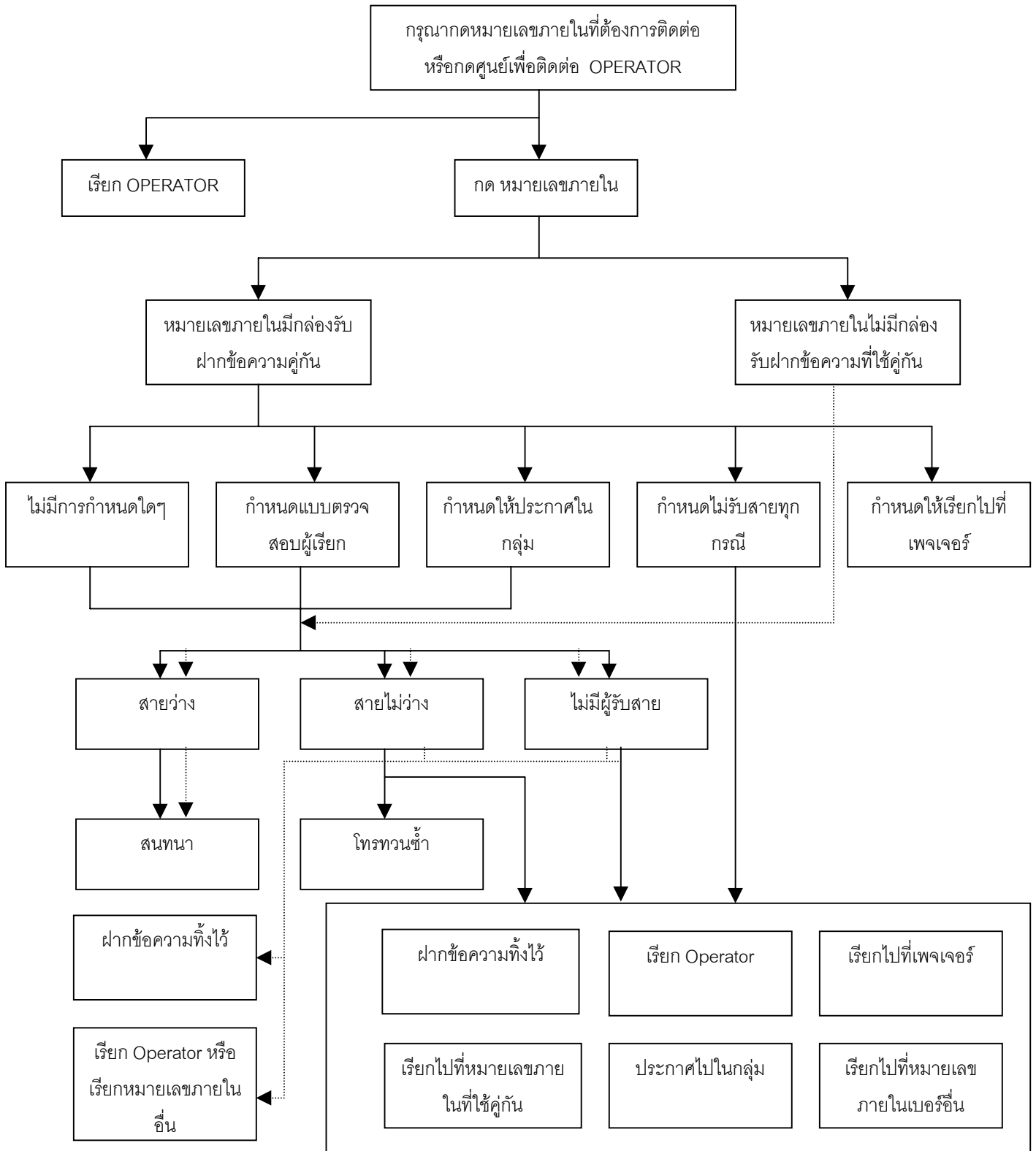

การบริการ แบบ INTERVIEW SERVICE

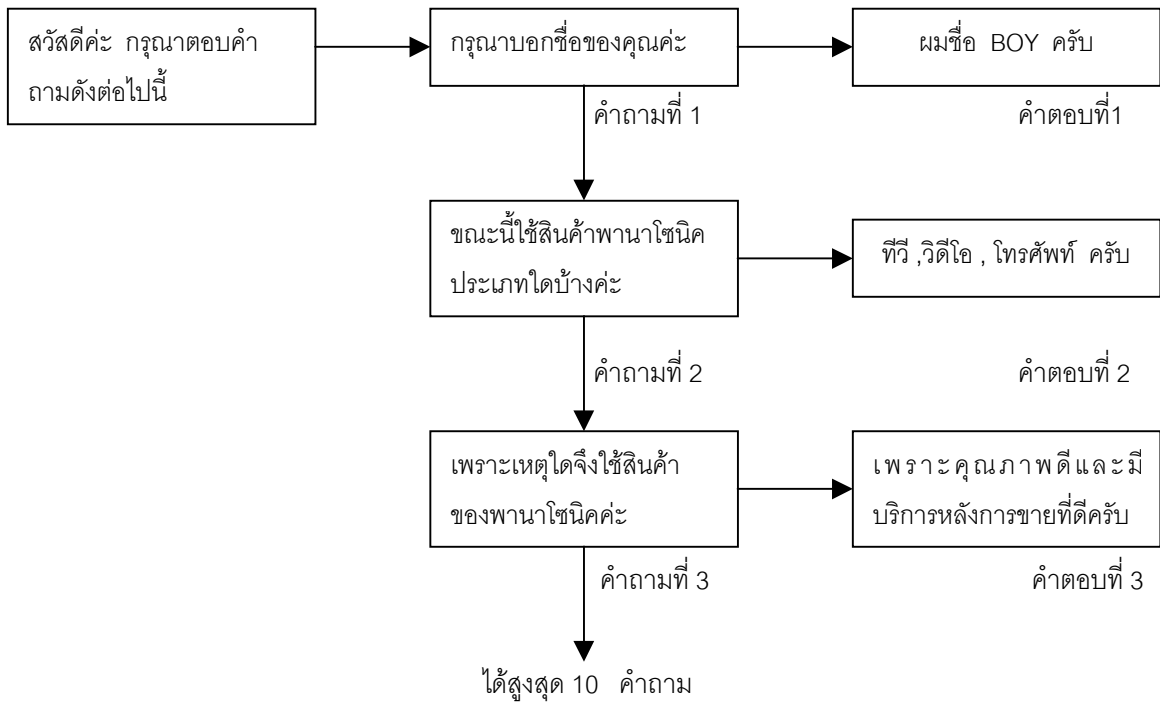

การบริการแบบ VOICE MAIL SERVICE

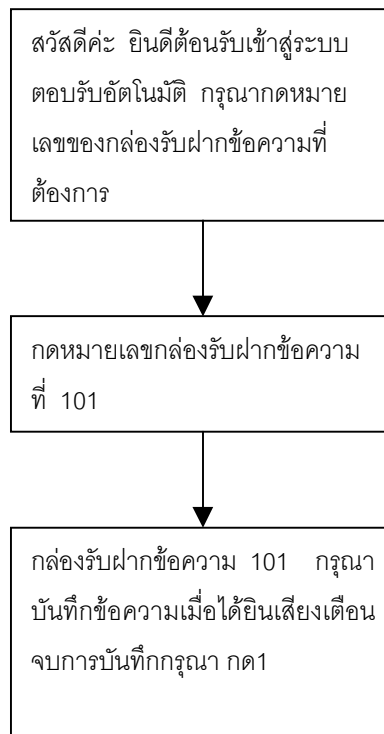

ความหมายของคำหรือการใช้งานต่างๆ

ALTERNATE EXTENSION GROUP

ความหมาย : เป็นการกำหนดกลุ่มของ EXTENSION เพื่อกำหนดรูปแบบการโอนสายว่าจะใช้แบบใด กำหนดได้เพียงกลุ่มเดียว สามารถมี EXTENSION ภายในกลุ่มได้ไม่เกิน 32 EXTENSION ดูหัวข้อโปรแกรม " ALTERNATE EXTENSION TRANSFER SEQUENCE "

A-PITS INTEGRATION

ความหมาย : เป็นการกำหนดรูปแบบการติดต่อระหว่างตู้สาขา KX-TA Series กับ VPS. ทาง Data โดยตู้สาขาจะมอง VPS. เสมือน Key Telephone แบบ Analog การติดต่อแบบ A-PITS จะสามารถใช้งาน Feature ต่อไปนี้ได้เพิ่มเติมจากการใช้งานปกติ Auto Configuration , Caller ID Call Routing , Caller Name Announcement , Direct Mailbox Access , Intercom Paging , Live Call Screening , Personal Greeting for Caller ID , Two – Way Recording , Two – Way Transfer

AUTO CONFIGURATION (A-PITS , D - PITS)

ความหมาย : VPS. จะออกแบบ MAILBOX ให้แต่ละ EXTENSION อัตโนมัติ สามารถใช้งานได้เฉพาะการติดต่อแบบ D - PITS ของตู้สาขา KX - TD1232BX และ A-PITS ของตู้สาขา KX-TA Series

AUTO FORWARDING

ความหมาย : ข้อความที่มีการฝากไว้ในกล่องรับฝากข้อความแล้วไม่ได้ตรวจเช็ค เมื่อครบกำหนดเวลาที่กำหนดไว้ สามารถ COPY หรือ ส่งไปที่กล่องรับฝากข้อความที่เราต้องการได้ การที่จะให้มีการโอนไปที่กล่องรับฝากข้อความได้นั้น สามารถกำหนดได้จาก Class of Service

BROADCASTING MESSAGES

ความหมาย : เฉพาะกล่องรับฝากข้อความที่ 999 จะสามารถส่งข้อความเดียวกันไปหาทุก ๆ กล่องรับฝากข้อความได้พร้อมกันทันที

BUSY COVERAGE MODE

หัวข้อที่เกี่ยวข้อง : OPERATOR SERVICE

ความหมาย : เมื่อ VPS. โอนสายไปที่ OPERATOR แล้ว OPERATER สายไม่ว่าง สามารถกำหนดให้ระบบมีการทำงานอย่างไรต่อไป โดยสามารถเลือกกำหนดได้ 1 ข้อดังนี้

1. HOLD : สายที่เรียกเข้าจะถูกพักสายไว้ VPS. จะเรียกสายเข้าไปที่ OPERATOR
2. NO - ANSWER COVERAGE MODE : VPS. จะทำงานเหมือนกับที่กำหนดไว้ในหัวข้อ " NO - ANSWER COVERAGE MODE "
3. CALL WAITING : VPS. จะเรียกสายซ้อนไปที่ OPERATOR
4. DISCONNECT MESSAGE : สายจะถูกตัดออกจากระบบ VPS.

CALL BACK NUMBER ENTRY

หัวข้อที่เกี่ยวข้อง : MESSAGE WAITING NOTIFICATION DEVICE

ความหมาย : กรณีที่โทรผ่านระบบแล้วกดหมายเลขภายในแล้วสายภายในนั้นสายไม่ว่างหรือไม่รับสาย สายเรียกเข้าต้องการฝากข้อความไว้ที่ Mbx. นั้น และหาก Mbx. นั้นมีการกำหนดไว้ว่าให้มีการแจ้งทางเพจเจอร์ถ้ามีข้อความใหม่ฝากไว้ ก่อนที่จะมีการฝากข้อความจะมีการกำหนดให้เลือกอย่างไรอย่างหนึ่งดังนี้

1. **DISABLE** : เมื่อมีการฝากข้อความไว้แล้วจะแจ้งทางเพจเจอร์ และจะส่งเบอร์โทรของระบบออกไปที่เพจเจอร์ แทนโดยสายที่โทรเข้าไม่สามารถฝากหมายเลขโทรกลับให้ไปโชว์ที่เพจเจอร์ได้
2. **SELECT** : เมื่อฝากข้อความแล้ว VPS. จะถามว่าผู้ที่ฝากข้อความว่าเป็นข้อความด่วนหรือไม่ ถ้าเป็นข้อความด่วน VPS. จะให้กดเบอร์โทรกลับได้ด้วย
3. **BEFORE** : ก่อนการฝากข้อความ VPS. จะให้กดเบอร์โทรกลับก่อนแล้วจึงค่อยฝากข้อความ
4. **AFTER** : คือหลังการฝากข้อความ VPS. จะให้กดเบอร์โทรกลับได้ด้วย
5. **WITHOUT** : VPS. จะให้กดหมายเลขเบอร์โทรกลับไว้เท่านั้นไม่สามารถฝากข้อความได้

เงื่อนไข

1. กรณีมีการแจ้งไปที่เบอร์เพจเจอร์แล้วสายไม่ว่างหรือไม่รับสาย จะโทรทวนซ้ำตามค่าที่ตั้งไว้ในหัวข้อ " RETRY TIMES "
2. เฉพาะกล่องรับฝากข้อความที่ 999 ไม่สามารถใช้งานนี้ได้
3. เบอร์เพจเจอร์ของเจ้าของกล่องรับฝากข้อความต้องมีการออกแบบไว้ก่อน
4. ถ้าไม่มีการฝากหมายเลขให้โทรกลับ VPS. จะส่งหมายเลขของระบบส่งไปที่เพจเจอร์แทน

CALL SERVICE

ความหมาย : เป็นการกำหนดรูปแบบการบริการของการโทรเข้าและโทรออกมีดังนี้

1. การบริการโทรเข้า

- 1.1 **AUTOMATED ATTENDANT SERVICE** คือการบริการที่สายเรียกเข้าผ่านระบบ VPS. สามารถกดหมายเลขภายในที่ต้องการติดต่อได้ทันที (คล้ายการทำงานของ DISA)
- 1.2 **VOICE MAIL SERVICE** คือการบริการที่สายเรียกเข้าสามารถกดหมายเลขกล่องรับฝากข้อความเพื่อฝากข้อความได้
- 1.3 **INTERVIEW SERVICE** คือการบริการที่สายเรียกเข้าจะได้ยินคำถามที่มีการบันทึกไว้แล้ว สายเรียกเข้าสามารถตอบคำถามตามที่ตั้งไว้ โดยคำถามสามารถตั้งได้สูงสุด 10 คำถาม
- 1.4 **CUSTOM SERVICE** คือการบริการที่สายเรียกเข้าสามารถกดหมายเลขภายในได้ หรือ เลือกที่จะกดหมายเลขหลักเดียว (0 – 9 , * , #) ตามที่ออกแบบไว้เพื่อติดต่อแผนกต่างๆได้ สามารถกำหนดได้สูงสุด 100 CUSTOM

2. การโทรออก

- 2.1 **MESSAGE WAITING NOTIFICATION** คือการแจ้งทางไฟ MESSAGE ไปที่ EXTENSION และ การแจ้งออกไปที่ หมายเลขโทรศัพท์ หรือหมายเลขเพจเจอร์ที่กำหนดไว้ของแต่ละ MAILBOX โดยจะมีการแจ้งเมื่อมีข้อความฝากไว้ใน MAILBOX ของ EXTENSION นั้น แล้วยังไม่ได้ตรวจเช็คข้อความ
- 2.2 **EXTERNAL MESSAGE DELIVERY** คือการส่งข้อความออกไป ทั้งเป็นเบอร์ภายในหรือหมายเลขโทรศัพท์ภายนอก

CALLER ID CALL ROUTING (A-PITS / D-PITS)

ความหมาย : เป็นการกำหนดว่า ถ้าสายเรียกเข้าเป็นหมายเลขที่กำหนดไว้ก่อนแล้ว จะให้มีการบริการแบบใดสำหรับหมายเลขนั้นๆ โดยสามารถกำหนดได้ สูงสุด 120 หมายเลขโทรเข้า สำหรับการบริการของแต่ละหมายเลขที่กำหนดได้คือ 1. โอนสายไปที่ Extension ที่กำหนด 2. โอนสายไปที่ MAILBOX ที่กำหนด 3. เข้าสู่การบริการแบบ Custom Service

เงื่อนไข

- การใช้งานนี้จะใช้ได้ ผู้สาขาต้องรองรับ การใช้งาน Caller ID และ ชุมสายโทรศัพท์ต้องเปิดใช้งาน

- ใช้ได้กับ ตู้สาขา KX-TA Series และ KX-TD1232BX ที่มีการติดต่อระหว่างตู้สาขา กับ VPS. เป็นแบบ A-PITS และ D-PITS ตามลำดับ

CALLER ID SCREENING (A-PITS / D-PITS)

ความหมาย : EXTENSION ภายในสามารถที่จะได้ยินเสียงที่ได้บันทึกไว้ เมื่อมีการโอนสายจากระบบ ถ้าหมายเลขที่โทรเข้ามาเป็นหมายเลขที่ได้ออกแบบไว้แล้ว โดยเสียงที่ได้ยินอาจเป็นชื่อเจ้าของหมายเลขโทรศัพท์ที่กำหนดไว้ หรือแล้วแต่ผู้ใช้จะบันทึก

เงื่อนไข

- การใช้งานนี้จะใช้ได้ ตู้สาขาต้องรองรับ การใช้งาน Caller ID และ ชุมสายโทรศัพท์ต้องเปิดใช้งาน
- ใช้ได้กับ ตู้สาขา KX-TA Series และ KX-TD1232BX ที่มีการติดต่อระหว่างตู้สาขา กับ VPS. เป็นแบบ A-PITS และ D-PITS ตามลำดับ

CALLER NAME ANNOUNCEMENT PERSONAL (A-PITS / D-PITS)

ความหมาย : แต่ละ MAILBOX สามารถกำหนดหมายเลข Caller ID ส่วนตัวได้สูงสุด 30 หมายเลข และสามารถบันทึกชื่อของแต่ละหมายเลขที่เราที่กำหนดไว้ได้ เมื่อหมายเลขที่กำหนดไว้นี้โทรเข้ามาฝากข้อความไว้ที่ MAILBOX นี้ แล้วเจ้าของ MAILBOX โทรเข้ามาเช็คข้อความ ชื่อที่บันทึกไว้ก็จะบอกออกมาเมื่อมีการฟังข้อความนั้นๆ และชื่อที่บันทึกไว้จะพูดออกมาเมื่อมีการโอนสายจากระบบไปที่ Extension ที่ได้กำหนดไว้คู่กันกับ MAILBOX นี้

เงื่อนไข

- การใช้งานนี้จะใช้ได้ ตู้สาขาต้องรองรับ การใช้งาน Caller ID และ ชุมสายโทรศัพท์ต้องเปิดใช้งาน
- ใช้ได้กับ ตู้สาขา KX-TA Series และ KX-TD1232BX ที่มีการติดต่อระหว่างตู้สาขา กับ VPS. เป็นแบบ A-PITS และ D-PITS ตามลำดับ

CALLER NAME ANNOUNCEMENT SYSTEM (A-PITS / D-PITS)

ความหมาย : ระบบสามารถกำหนดหมายเลข Caller Name ได้ สูงสุด 120 เลขหมาย เมื่อสายเรียกเข้าเป็นหมายเลขที่ได้กำหนดไว้ก่อนแล้ว และมีการโอนสายไปที่หมายเลขภายในต่างๆที่เปิดใช้งาน Caller ID Screening ไว้ สายภายในนั้นๆจะได้ยินเสียงชื่อของหมายเลขโทรศัพท์นั้นๆที่ได้มีการบันทึกไว้ก่อนแล้วจาก MAILBOX 998 หรือหากมีการฝากข้อความไว้ที่ MAILBOX ต่างๆ เมื่อเจ้าของกล่องมาตรวจเช็คข้อความก็จะได้ยินชื่อดังกล่าวด้วย

เงื่อนไข

- การใช้งานนี้จะใช้ได้ ตู้สาขาต้องรองรับ การใช้งาน Caller ID และ ชุมสายโทรศัพท์ต้องเปิดใช้งาน
- ใช้ได้กับ ตู้สาขา KX-TA Series และ KX-TD1232BX ที่มีการติดต่อระหว่างตู้สาขา กับ VPS. เป็นแบบ A-PITS และ D-PITS ตามลำดับ
- หากมีการกำหนดหมายเลขตรงกับหมายเลขของส่วนตัว (Personal) จะใช้ชื่อที่บันทึกของส่วนตัวแทนของระบบ

CLASS OF SERVICE

ความหมาย : เป็นการกำหนดคุณสมบัติในการใช้งานของ MAILBOX ให้แตกต่างกันได้ 64 กลุ่ม หรือ 64 CLASS OF SERVICE โดย CLASS ที่ 63 จะเป็นของ MAILBOX 998 และ CLASS ที่ 64 เป็นของ MAILBOX ที่ 999

COVERING EXTENSION

หัวข้ออ้างอิง : INCOMPLETE CALL HANDLING SERVICE

ความหมาย : คือการกำหนดให้มี EXTENSION อีกหนึ่งเบอร์ไว้คู่กับ EXTENSION ที่มีกล่องรับฝากข้อความประจำอยู่แล้ว มีไว้เพื่อเมื่อมีสายเรียกเข้าผ่านระบบ VPS. แล้วกดหมายเลขภายในนั้นแล้ว สายไม่ว่างหรือไม่มีผู้รับสาย สายเรียกเข้าก็สามารถที่จะเลือกกดไปหา EXTENSION ที่ตั้งไว้คู่กัน (COVERING EXTENSION) นี้ได้ โดยสายเรียกเข้านั้นจะไม่ทราบเบอร์ภายในที่ตั้งไว้คู่กันนี้

ว่าเป็นเบอร์อะไร หรืออีกกรณี คือถ้าไม่สามารถติดต่อกับ EXTENSION นั้นๆได้แล้วเลือกที่จะฝากข้อความทิ้งไว้ ขณะที่ได้ยินเสียงข้อความทักทายส่วนตัวของ MAILBOX นั้น ถ้ากดเลข ศูนย์ สายจะเรียกไปที่ EXTENSION ที่ตั้งไว้คู่กันนี้ทันที การออกแบบ EXTENSION ที่ใช้คู่กันนี้สามารถออกแบบได้ที่ MAILBOX ของ EXTENSION นั้นๆ

DEPARTMENT DIALING

หัวข้ออ้างอิง : AUTOMATED ATTENDANT SERVICE

ความหมาย : เป็นบริการย่อยของการบริการแบบ AUTOMATED ATTENDANT SERVICE โดยจะเป็นการกำหนดให้สามารถกดตัวเลขเพียงหลักเดียวคือ 1 - 9 แล้วเรียกไปที่หมายเลขภายในที่เรากำหนดไว้ โดยที่เมื่อเข้าสู่การบริการนี้จะมีเมนูแนะนำก่อนว่า ตัวเลข 1 - 9 ที่กำหนดไว้สามารถติดต่อบุคคลใดได้บ้าง การเข้าสู่การใช้งานนี้ หากอยู่การบริการแบบ AUTOMATED ATTENDANT สามารถเข้าสู่การใช้งานนี้ได้โดยการกดเครื่องหมาย * แต่ถ้าอยู่การบริการแบบอื่นให้กด # 3

DIALING BY NAME

หัวข้ออ้างอิง : AUTOMATED ATTENDANT SERVICE

ความหมาย : สายเรียกเข้าระบบ VPS. สามารถกดนามสกุล 3-4 หลักของ EXTENSION หรือ MAILBOX นั้นๆได้จากตัวเลขที่เครื่องโทรศัพท์ หมายเลขที่เครื่องโทรศัพท์แต่ละตัวจะมีตัวอักษรภาษาอังกฤษอยู่แล้ว การใช้งานนี้ได้ต้องกำหนดนามสกุลของแต่ละ EXTENSION ไว้ก่อนที่ MAILBOX ของ EXTENSION นั้นๆ และ จะใช้งานนี้ได้เมื่อโทรเข้าระบบให้กด # 1 แล้วตามด้วยนามสกุล เช่น SMITH ให้กด # 1 และ 7648 เป็นต้น. ระบบจะเรียกไปที่ EXTENSION หรือ MAILBOX ที่กำหนดทันที กรณีนามสกุลซ้ำกัน VPS. จะบอก EXTENSION หรือ MAILBOX ของนามสกุลนั้น เรียงจาก JACK ต่ำไปหาสูง

DIRECT MAILBOX ACCESS (A-PITS / D - PITS)

หัวข้ออ้างอิง : VOICE MAIL SERVICE

ความหมาย : เป็นการใช้งานที่ EXTENSION ที่มีกล่องรับฝากข้อความ สามารถตรวจเช็คข้อความในกล่องรับฝากข้อความได้ที่ที่กด EXTENSION ที่ต่อเข้า VPS. สามารถกำหนดการใช้งานนี้ได้เมื่อตั้งการติดต่อระหว่างตัวตู้สาขากับ VPS. เป็นแบบ A - PITS / D - PITS เท่านั้น

เงื่อนไข

1. EXTENSION ที่ตรวจเช็คต้องโทรจาก EXTENSION ของตัวเอง
2. การติดต่อระหว่างตัวตู้สาขากับ VPS. ต้องเป็นแบบ A- PITS / D - PITS
3. ต้องเปิดการใช้งาน CLASS OF SERVICE ของ MAILBOX นี้

D - PITS

หัวข้ออ้างอิง : PBX INTEGRATION

ความหมาย : ตัวตู้สาขาและ VPS. จะรับส่งข้อมูลทาง DATA เท่านั้น โดยตู้สาขาจะมอง Extension ที่ต่อเข้า VPS. เสมือน Key Digital ซึ่งการใช้งานต่างๆต่อไปนี้ จะสามารถใช้ได้เมื่อกำหนดการติดต่อระหว่างตู้สาขากับ VPS. เป็น D-PITS Auto Configuration , Caller ID Call Routing , Caller Name Announcement , Direct Mailbox Access , Intercom Paging , Live Call Screening , Personal Greeting for Caller ID , Two - Way Recording , Two - Way Transfer

เงื่อนไข

- การติดต่อแบบ D - PITS ใช้ได้กับตู้ KX-TD1232BX VERSION P231U เป็นต้นไป

EXTENSION GROUP

ความหมาย : EXTENSION ภายในตู้สาขา สามารถออกแบบให้อยู่กลุ่มเดียวกันได้ภายใต้ชื่อ EXTENSION GROUP โดยกำหนดได้ EXTENSION GROUP ละไม่เกิน 20 EXTENSION และถ้ามีการกำหนด MAILBOX ให้กับ EXTENSION GROUP แล้ว ทุก EXTENSION ภายในกลุ่มก็จะใช้ MAILBOX นี้ร่วมกันทั้งหมด

เงื่อนไข

1. แต่ละ EXTENSION ไม่สามารถมี MAILBOX ได้เกิน EXTENSION ละ 1 MAILBOX
2. กรณีมีการฝากข้อความไว้ใน MAILBOX ของ EXTENSION GROUP ถ้ามีการกำหนดให้มีการแจ้งทางไฟ MESSAGE VPS. จะส่งไฟ MESSAGE ไปทุก EXTENSION ในกลุ่ม

EXTENSION NUMBERING PLAN

ความหมาย : คือการกำหนดตัวเลขตามหมายเลขของ EXTENSION ภายในตู้สาขา ถ้ากำหนดไม่สอดคล้องกันก็จะไม่สามารถกด หมายเลขภายในได้ถ้ามีการโทรผ่านระบบ VPS. เช่น ถ้า EXTENSION ในตู้เป็น 101 - 199 ใน EXTENSION NUMBERING PLAN ก็ต้องกำหนดเป็น 1XX เป็นต้น

EXTERNAL MESSAGE DELIVERY LIST

หัวข้ออ้างอิง : EXTERNAL MESSAGE DELIVERY SERVICE

ความหมาย : คือการส่งข้อความออกไปภายนอกหลาย ๆ สถานที่ ซึ่งอาจกำหนดเป็นหมายเลขภายใน หรือ หมายเลขภายนอกก็ได้ โดยการส่งเพียงครั้งเดียว

เงื่อนไข

1. สามารถออกแบบได้ 2 กลุ่ม
2. 1 กลุ่มสามารถกำหนดได้ 8 เลขหมาย
3. ต้องเปิดการใช้งานที่ COS ก่อนจึงใช้งานได้

EXTERNAL MESSAGE DELIVERY SERVICE

ความหมาย : การที่เจ้าของ MAILBOX ต้องการส่งข้อความออกไปภายนอก โดย ระบบ VPS. จะส่งข้อความไปที่ผู้รับได้ตามหมายเลขโทรศัพท์ที่กำหนด และสามารถกำหนด รหัสผ่านในการฟังข้อความที่ถูกส่งออกไปได้ โดยผู้ที่รับก็ต้องรู้รหัสผ่านก่อนจึงจะฟังข้อความได้ ถ้าไม่มีการกำหนดรหัสผ่าน ข้อความที่ถูกส่งไปสามารถรับฟังได้จากบุคคลอื่นที่ไม่ใช่บุคคลที่ผู้ส่งต้องการให้ได้รับข้อความนี้ได้ นอกจากนี้ผู้ส่งสามารถกำหนดเวลาในการส่งข้อความได้

รายละเอียดเพิ่มเติม

- EXTERNAL MESSAGE DELIVERY LIST คือ การส่งข้อความครั้งเดียวไปหลายๆหมายเลขโทรศัพท์
- EXTERNAL MESSAGE DELIVERY STATUS คือ การตรวจเช็คการส่งข้อความออกไปภายนอก หรือ ยกเลิกเปลี่ยนแปลงการส่งข้อความ
- MESSAGE DELIVERY INTERNAL คือ การส่งข้อความไปที่ MAILBOX อื่นๆ

เงื่อนไข

1. EXTENSION ที่ต้องการส่งข้อความไปภายนอกต้องมี MAILBOX ของตัวเอง
2. ต้องเปิดการใช้งานนี้ที่ หัวข้อ CLASS OF SERVICE ของ MAILBOX นั้นด้วย
3. การกำหนดเวลาที่ส่งได้ไม่เกิน 1 เดือนเท่านั้น
4. ถ้าผู้รับกดรหัสผ่านเกิน 3 ครั้ง แล้วไม่ถูกต้อง VPS. จะบอกหมายเลขโทรศัพท์ของตัว VPS. และหมายเลขภายในที่ติดต่อ แล้วจึงตัดสาย

5. ถ้าข้อความไม่ส่งไป หลังจากวันที่กำหนดส่ง แล้วเกินเวลา MESSAGE RETENTION TIME ข้อความจะถูกลบอัตโนมัติ

EXTERNAL MESSAGE DELIVERY STATUS

หัวข้ออ้างอิง : EXTERNAL MESSAGE DELIVERY SERVICE

ความหมาย : คือการที่เจ้าของ MAILBOX สามารถตรวจเช็คการส่งข้อความว่าข้อความใดได้มีการส่งไปแล้วบ้าง ข้อความใดที่ไม่ต้องการส่งหรือการกำหนด รหัสผ่าน ก็สามารถเปลี่ยนแปลงได้

FAX MANAGEMENT

ความหมาย : เมื่อได้รับสัญญาณ FAX (CNG SIGNAL) ระบบ VPS. จะโอนสายที่เรียกเข้าไปที่ EXTENSION FAX อัตโนมัติ

- เงื่อนไข
1. สามารถกำหนด EXTENSION FAX ได้ 2 EXTENSION
 2. ถ้าไม่สามารถติดต่อ FAX ตัวแรกได้ จะโอนสายไปที่ FAX ตัวที่ 2 ทันที

GROUP DISTRIBUTION LIST , PERSONAL

หัวข้ออ้างอิง : MESSAGE DELIVERY , INTERNAL

ความหมาย : เจ้าของ MAILBOX สามารถส่งข้อความเดียวกันไปหลายๆ MAILBOX ได้ในการส่งเพียงครั้งเดียวหรือถ้ามีการกำหนดกลุ่มของ MAILBOX ที่จะส่งไปเสียก่อนก็สามารถที่จะส่งเป็นกลุ่มก็ได้ โดยสามารถกำหนดได้ 4 กลุ่มๆละไม่เกิน 20 MAILBOX

GROUP DISTRIBUTION LIST , SYSTEM

หัวข้ออ้างอิง : MESSAGE DELIVERY , INTERNAL

ความหมาย : เป็นการส่งข้อความออกไปในครั้งเดียวแต่สามารถส่งไปให้ MAILBOX ได้หลายๆ MAILBOX ซึ่งการที่จะทำเช่นนี้ได้ก็ต้องมีการออกแบบกลุ่มของ MAILBOX ก่อนโดยการโปรแกรม

เงื่อนไข

1. สามารถออกแบบได้ 20 กลุ่ม
2. แต่ละกลุ่มกำหนดได้ไม่เกิน 20 MAILBOX
3. หมายเลขกลุ่มของ MAILBOX จะมีจำนวนหลักเท่ากับหมายเลขของ MAILBOX

HOLD

หัวข้ออ้างอิง : INCOMPLETE CALL HANDLING SERVICE

ความหมาย : เมื่อ EXTENSION สายไม่ว่าง สายเรียกเข้าก็สามารถที่จะเลือกรอสายชั่วคราวได้ ในช่วงเวลาสั้นๆ VPS. จะเรียกไปที่ EXTENSION นั้นอีกครั้ง ถ้ามีรอสายที่ต้องการติดต่อกับ EXTENSION เดียวกันหลายๆสาย VPS. ก็จะมีข้อความบอกจำนวนสายที่รอ ตัวอย่างเช่น " SORRY , THREE PEOPLE ARE WAITING TO CONNECT. IF YOU WOULD LIKE TO HOLD, PRESS 2 "

HOLIDAY SERVICE

หัวข้ออ้างอิง : DAY SERVICE

ความหมาย : เป็นการกำหนดการบริการสำหรับวันหยุดต่างๆ ซึ่งรวมถึงการกำหนดข้อความของแต่ละวันหยุดด้วย

เงื่อนไข

1. สามารถกำหนดล่วงหน้าได้ 20 วันหยุด
2. การบริการสำหรับวันหยุดจะถูกยกเลิกเมื่อเลยกำหนดเวลาที่ตั้งไว้อัตโนมัติ
3. มีผลเฉพาะ PORT ที่กำหนด โดยที่เมื่อถึงวันหยุดที่กำหนดการบริการสำหรับวันหยุดนั้นจะเป็น DAY MODE เท่านั้น

INBAND

หัวข้ออ้างอิง : PBX INTEGRATION

ความหมาย : เป็นรูปแบบการติดต่อระหว่างตัวตู้สาขากับ VPS. โดยการติดต่อแบบนี้ ตู้สาขา จะส่งข้อมูลให้ VPS. โดยทางสัญญาณ DTMF สามารถแบ่งได้ 2 แบบ

1. VOICE MAIL INTEGRATION คือการใช้งานสำหรับการตั้ง CALL FORWARD ของตู้สาขา ให้เรียกไปที่ VPS. เมื่อมีการเรียกไปที่ EXTENSION ที่ตั้งการใช้งานนี้ ตู้สาขาจะส่งสัญญาณ DTMF ที่แทนหมายเลขของMAILBOX ของ EXTENSION นั้นๆ ไปที่ VPS. ด้วย ทำให้สายเรียกเข้าสามารถฝากข้อความลงใน MAILBOX ของ EXTENSION นั้นได้ทันที
2. DTMF TONE INTEGRATION คือเมื่อเข้าสู่การบริการแบบ AUTOMATED ATTENDANT ตู้สาขาจะแจ้งสถานะของ EXTENSION ที่ติดต่อผ่าน VPS. เช่น สายไม่ว่าง , ตอรับ , สายว่าง เป็นรหัส ให้กับตัว VPS. ก่อนที่สัญญาณ TONE ปกติจะส่งไป ซึ่งรหัสที่ส่งไปนี้ VPS. จะรับทราบสถานะของ EXTENSION นั้นๆทันที ทำให้การทำงานเป็นไปอย่างถูกต้อง

เงื่อนไข

1. รหัสที่ใช้ในการติดต่อต้องตั้งโปรแกรมที่ตัว VPS. ให้ตรงกับตู้สาขา
2. ถ้าเป็นตู้สาขาของ PANASONIC KX - T SERIES ที่รองรับการใช้งานนี้ รหัสระหว่างตู้สาขากับ VPS. จะตรงกันอยู่แล้วสามารถใช้ได้เลย

INCOMPLETE CALL HANDLING SERVICE

หัวข้ออ้างอิง : AUTOMATED ATTENDANT SERVICE

ความหมาย : คือกรณีที่สายเรียกเข้าผ่านระบบ VPS. แล้วกด หมายเลขภายในแล้ว สายไม่ว่าง หรือไม่มีผู้รับสาย VPS. จะมีหัวข้อให้สายเรียกเข้าเลือกใช้งานได้ดังนี้

1. LEAVING A MESSAGE คือ สายเรียกเข้าสามารถฝากข้อความลงใน MAILBOX ของ EXTENSION นั้นได้ ถ้า EXTENSION นั้นไม่มี MAILBOX ก็ฝากลงใน MAILBOX ทั่วไป (MAILBOX 998)
2. TRANSFER TO COVERING EXTENSION คือ สายเรียกเข้าสามารถกดไปหา EXTENSION ที่กำหนดให้รับแทนกันได้
3. RETURNING TO THE AUTOMATED ATTENDANT TOP MENU คือ สายเรียกเข้าสามารถกดหมายเลขภายในอื่นๆได้ทันที
4. INTERCOM PAGING คือ สามารถประกาศไปในกลุ่มการประกาศของ EXTENSION นั้นได้
5. CALLING A BEEPER คือ สามารถฝากเบอร์โทรกลับให้แจ้งไปที่เพจเจอร์ได้
6. CALLING OPERATOR คือ สามารถเรียกไปหา OPERATOR ได้

ตัวอย่าง การใช้งานจริงเมื่อ สายภายในนั้นไม่ว่าง หรือไม่รับสาย จะมีเมนูให้เลือกดังนี้

ฝากข้อความทิ้งไว้ กด 1
เรียกไปที่ EXTENSION ที่ใช้คู่กัน กด 2
ประกาศไปในกลุ่ม กด 3
แจ้งไปที่เพจเจอร์ กด 4
เรียก OPERATOR กด 0
เรียกหมายเลขภายในอื่น กด เครื่องหมายดอกจัน

เงื่อนไข

1. การใช้งานนี้ EXTENSION ต้องมี MAILBOX ของตัวเอง
2. กรณีที่ EXTENSION ไม่มี MAILBOX ที่ใช้คู่กัน จะมีเมนูให้เลือก เพียง 3 อย่างคือ
 1. ฝากข้อความลงในกล่องรับฝากข้อความทั่วไป (MAILBOX 998)
 2. เรียกไปหมายเลขภายในอื่นๆ
 3. เรียกไปที่ OPERATOR

INTERCOM PAGING (A – PITS / D - PITS ONLY)

หัวข้ออ้างอิง : CALL TRANSFER STATUS , INCOMPLETE CALL HANDLING SERVICE

ความหมาย : สายเรียกเข้าสามารถที่จะประกาศออกลำโพงของโทรศัพท์แบบ KEY TELEPHONE หรือ ประกาศออกลำโพงภายนอกได้ โดยจะประกาศเรียกไปหาเจ้าของ MAILBOX นั้น ถ้า EXTENSION ที่เป็นเจ้าของ MAILBOX ต้องการรับสายต้องกด ตัวเลขสำหรับการใช้งานการตอบรับการประกาศของตัวตู้สาขา

เงื่อนไข

1. การใช้งานนี้ ใช้ได้เฉพาะการติดต่อแบบ A-PIS / D - PITS ของตู้สาขา PANASONIC เท่านั้น
2. การใช้งานการประกาศต้องกำหนดตัวเลขการใช้ที่ VPS. ให้ตรงกับการใช้งาน หัวข้อการประกาศของตู้สาขา
3. ต้องมีการกำหนด กลุ่มของการประกาศที่ COS. ของ MAILBOX ที่ใช้เสียก่อน

INTERVIEW SERVICE

ความหมาย : เมื่อสายเรียกเข้ามารับบริการนี้ คำถามที่บันทึกไว้จะถูกถามออกไป สายเรียกเข้าก็ตอบคำถาม คำตอบจะถูกเก็บไว้ในกล่องรับฝากข้อความที่กำหนดไว้

เงื่อนไข

1. ต้องมีการกำหนด MAILBOX ย่อยสำหรับเก็บคำถามไว้ โดยออกแบบใน MAILBOX ปกติเสียก่อน
2. คำถามต้องมีการบันทึกไว้เสียก่อนได้สูงสุด 10 คำถาม
3. การฟังข้อความที่เป็นคำตอบให้ตรวจเช็คจาก MAILBOX ปกติ

LIVE CALL SCREENING (A – PITS / D - PITS)

ความหมาย : คือการที่เจ้าของ MAILBOX สามารถฟังข้อความที่กำลังฝากไว้ใน MAILBOX ของตัวเอง โดยมีโหมดให้เลือก 2 แบบ

1. HAND - FREE MODE คือ เมื่อสายเรียกเข้าเริ่มฝากข้อความ สัญญาณเสียงจะดังออกลำโพงของเครื่องโทรศัพท์ของเจ้าของ MAILBOX นั้น เจ้าของ MAILBOX สามารถยกหูโทรศัพท์เพื่อสนทนากับสายที่กำลังฝากข้อความได้ที่ทันที
2. PRIVATE MODE คือ เมื่อสายเรียกเข้าเริ่มฝากข้อความจะมีเสียงเตือนดังที่เครื่องโทรศัพท์ของเจ้าของ MAILBOX นั้น ถ้าต้องการฟังข้อความที่กำลังฝากและสนทนากับผู้ที่กำลังฝากข้อความอยู่ ให้ยกหูโทรศัพท์ สนทนาได้ที่ทันที

เงื่อนไข

1. ใช้งานได้เฉพาะโทรศัพท์ แบบ KEY TELEPHONE เท่านั้น
2. ต้องออกแบบปุ่ม LCS ที่เครื่องโทรศัพท์ที่ต้องการใช้งานนี้ก่อน
3. กรณีที่มีการสนทนากับสายที่กำลังฝากข้อความอยู่แล้ว การที่จะให้ข้อความบันทึกต่อไปหรือไม่ขึ้นกับการโปรแกรมที่ตู้สาขา

LOGICAL EXTENSION (ALL CALLS TRANSFER TO MAILBOX)

ความหมาย : เป็นการกำหนดให้สายเรียกเข้าผ่าน VPS. แล้วกดหมายเลขภายในหมายเลขที่กำหนดการใช้งานนี้ไว้ ให้โอนสายเข้า MAILBOX ของ EXTENSION นั้น เพื่อฝากข้อความทันที

เงื่อนไข

1. EXTENSION ที่กำหนดการใช้งานนี้ต้องมี MAILBOX เป็นของตัวเองและอาจจะต้องออกไปทำงานนอกบริษัทบ่อยๆ
2. การใช้งานนี้ต้องกำหนดที่โปรแกรมของแต่ละ MAILBOX ในหัวข้อ MAILBOX SETTING เสียก่อน

MAILBOX

หัวข้ออ้างอิง : VOICE MAIL SERVICE

ความหมาย : MAILBOX ก็คือกล่องรับฝากข้อความที่สามารถรับฝากข้อความไว้เพื่อให้เจ้าของกล่องรับฝากข้อความนั้นๆ สามารถตรวจเช็คข้อความได้ หรือสามารถที่จะส่งข้อความที่อยู่ในกล่องรับฝากข้อความของตนเองไปกล่องรับฝากข้อความอื่นได้ ระบบ VPS. รุ่นนี้สามารถมีกล่องรับฝากข้อความทั้งหมดได้สูงสุด 32 กล่อง ซึ่งรวมถึง กล่องรับฝากข้อความทั่วไป (MESSAGE MANAGER) และกล่องรับฝากข้อความของผู้จัดการ (SYSTEM MANAGER) ด้วย

SUBSCRIBER 'S MAILBOX คือ กล่องรับฝากข้อความสำหรับการใช้งาน กำหนดได้ 30 กล่อง โดยที่สายเรียกเข้าสามารถที่จะฝากข้อความไว้ใน MAILBOX เหล่านี้ได้ และเจ้าของกล่องรับฝากนั้นก็สามารถเข้าไปตรวจเช็คข้อความได้ โดยที่กล่องรับฝากข้อความนี้สามารถที่จะมีกล่องรับฝากข้อความย่อยไว้สำหรับ ตอบคำถาม (INTERVIEW MAILBOX) ได้ทุกๆกล่องอีกด้วย

INTERVIEW MAILBOX คือ กล่องรับฝากข้อความสำหรับการสัมภาษณ์หรือตอบคำถาม MAILBOX นี้จะเป็น MAILBOX ย่อยของ MAILBOX ที่กำหนดใช้งานจริง(SUBSCRIBER 'S MAILBOX) การบันทึกคำถามต้องบันทึกลงใน MAILBOX ที่กำหนดไว้ใช้งานจริง แต่คำถามที่บันทึกไว้จะถูกเก็บไว้ใน INTERVIEW MAILBOX เมื่อต้องการให้สายเรียกเข้าตอบคำถาม ก็ต้องกำหนดการเรียกเข้าไปที่ INTERVIEW MAILBOX ส่วนการฟังคำตอบต้องไปฟังที่ MAILBOX ของการใช้งาน (SUBSCRIBER 'S MAILBOX)

SYSTEM MANAGER 'S MAILBOX คือ กล่องรับฝากข้อความสำหรับจัดการระบบ เป็นกล่องรับฝากข้อความที่สามารถเปลี่ยนแปลงระบบ หรือ จัดการเกี่ยวกับกล่องรับฝากข้อความที่ใช้งานได้ เช่น การออกแบบ MAILBOX ตลอดจนการสังพิมพ์ข้อมูลเกี่ยวกับการใช้งานของระบบได้ นอกจากนี้ก็ยังสามารถรับฝากข้อความได้เหมือน MAILBOX อื่นๆ

MESSAGE MANAGER 'S MAILBOX หรือเรียกว่ากล่องรับฝากข้อความทั่วไป เป็น MAILBOX พิเศษที่ใช้สำหรับการบันทึกเสียงต่างๆ เช่น การบันทึกเสียงสำหรับการใช้งานภาษาอื่น (USER PROMPT) , การบันทึกเมนูสำหรับผู้ให้ (CUSTOM SERVICE) นอกจากนี้ MAILBOX นี้ยังสามารถฝากข้อความได้ และตรวจเช็คข้อความได้

GENERAL DELIVERY MAILBOX คือกล่องรับฝากข้อความทั่วไป ใช้สำหรับให้สายเรียกเข้าฝากข้อความได้กรณีที่หมายเลขภายในที่ติดต่อไม่มีกล่องรับฝากข้อความของตัวเอง หรือกรณีที่สายเรียกเข้าการบริการแบบ VOICE MAIL แล้วไม่สามารถกดเลขใดๆ สายเรียกเข้าก็จะฝากข้อความลงใน MAILBOX นี้ MAILBOX นี้เป็น MAILBOX เดียวกับ MESSAGE MANAGER ' S MAILBOX คือ MAILBOX ที่ 998

หมายเลขประจำ MAILBOX

จำนวนหลัก	2	3	4	5
SYSTEM MANAGER	99	999	9999	99999
MESSAGE MANAGER	98	998	9998	99998

ความจุของ MAILBOX

	ช่วงที่กำหนดได้	MAILBOX ที่กำหนดใช้ งาน(ค่าจากโรงงาน)	SYSTEM / MESSAGE MANAGER (ค่าจากโรงงาน)
ข้อความใหม่เก็บไว้ได้กี่วัน	1 - 30 วัน	14	30
ข้อความเก่าเก็บไว้ได้กี่วัน	1-30 วัน / 0 =ไม่จำกัด	5	30
ความยาวของ 1 ข้อความ	1 - 6 นาที	3	6
ข้อความที่บันทึกได้สูงสุด	5 - 100 ข้อความ	10	100
ความยาวของข้อความสูงสุดทั้งหมด	5 - 100 นาที	10	100

MESSAGE DELIVERY , INTERNAL

ความหมาย : VPS. สามารถส่งข้อความเดี่ยวไปให้หลายๆ MAILBOX ได้ โดยการส่งไปเพียงครั้งเดียว สามารถกำหนดเวลาในการส่งได้ ปลายทางสามารถกำหนดได้แบบ เป็นกลุ่ม หรือ แบบ MAILBOX เดียวก็ได้ นอกจากนี้ข้อความที่ส่งสามารถกำหนดให้เป็นข้อความส่วนตัวได้ เพื่อที่เมื่อผู้รับตรวจเช็คข้อความแล้วจะโอนข้อความนี้ไปที่ MAILBOX อื่นไม่ได้

เงื่อนไข

- การใช้งานนี้ใช้ได้กับ SYSTEM MANAGER และ SUBSCRIBER MAILBOX
- การกำหนดเป็นกลุ่มสามารถกำหนดได้กลุ่มละไม่เกิน 20 MAILBOX

MESSAGE DELIVERY STATUS

หัวข้ออ้างอิง : MESSAGE DELIVERY , INTERNAL

ความหมาย : ผู้ส่งข้อความสามารถเช็คสถานะของข้อความที่ส่งออกไปได้ หลังการเช็คสถานะสามารถยกเลิกการส่งข้อความที่ไม่ต้องการได้ด้วย ถ้าผู้รับยังไม่ได้ฟังข้อความ VPS. จะบอกว่า ข้อความนี้บันทึกไว้เมื่อใด หมายเลข MAILBOX ปลายทาง และข้อความ

เงื่อนไข

- สามารถตรวจเช็คสถานะการส่งข้อความได้ 84 ข้อความ
- 1 สถานะการส่งจะใช้ได้สำหรับ 1 MAILBOX เท่านั้น กรณีส่งไปเป็นกลุ่ม MAILBOX แต่ละ MAILBOX จะคิดเป็น 1 สถานะ
- สถานะการส่งจะถูกลบเมื่อ
 - การส่งข้อความเมื่อนั้นผู้รับได้ตรวจเช็คข้อความแล้ว
 - ผู้ส่งยกเลิกการส่งนั้น
 - มีการส่งข้อความครบ 84 ข้อความแล้ว ถ้ามีการบันทึกข้อความใหม่ส่งออกไปอีกข้อความแรกสุดจะถูกลบไป

MESSAGE RECEPTION MODE

ความหมาย : เจ้าของกล่องรับฝากข้อความสามารถกำหนดให้ สายเรียกเข้าสามารถฝากข้อความได้เมื่อไม่สามารถติดต่อกับหมายเลขภายในนั้น หรือ กำหนดให้เป็นการตอบคำถาม (INTERVIEW MAIL BOX) กรณีที่ไม่ต้องการรับสาย

MESSAGE SCAN

หัวข้ออ้างอิง : RECEIVE MESSAGE

ความหมาย : เจ้าของกล่องรับฝากข้อความสามารถที่จะฟังข้อความทั้งหมดได้ในครั้งเดียว โดยการฟังได้ข้อความละ 4 วินาที และบอกเวลาที่ทำการบันทึกไว้ของแต่ละข้อความ

เงื่อนไข

- สามารถที่จะกำหนดที่โปรแกรมก่อนว่าให้มีการฟังเวลาที่ข้อความถูกบันทึกไว้ได้หรือไม่

MESSAGE TRANSFER

หัวข้ออ้างอิง : RECEIVED MESSAGE

ความหมาย : เจ้าของกล่องรับฝากข้อความสามารถที่จะโอนข้อความที่ได้ตรวจเช็คแล้วไปที่กล่องรับฝากข้อความอื่นได้ โดยสามารถกำหนด MAILBOX ที่จะโอนไปได้หลายๆ MAILBOX หรือ MAILBOX เดียวก็ได้ นอกจากนี้ยังสามารถบันทึกข้อความเพิ่มเติมหรือแนะนำสำหรับข้อความที่จะโอนได้

เงื่อนไข

1. การใช้งานนี้รวมถึง MESSAGE MANAGER และ SYSTEM MANAGER ด้วย
2. สามารถกำหนดกล่องรับฝากข้อความปลายทางที่ต้องการโอนไปได้สูงสุด 20 กล่อง
3. ข้อความที่ถูกกำหนดเป็นข้อความส่วนตัวไม่สามารถโอนได้
4. ข้อความที่ถูกโอนไปแล้วจะถูกลบโดยเจ้าของกล่องรับฝากข้อความนั้นๆ หรือครบเวลาตามที่โปรแกรมกำหนดว่าข้อความที่ตรวจเช็คแล้วจะถูกลบภายในกี่วัน

MESSAGE WAITING NOTIFICATION - DEVICE

ความหมาย : ระบบ VPS. จะแจ้งไปที่เจ้าของกล่องรับฝากข้อความถ้ามีข้อความฝากใหม่ไว้ในกล่องรับฝากข้อความนั้น ซึ่งถ้าไม่ต้องการให้แจ้งไปอีก เจ้าของกล่องรับฝากข้อความต้องโทรเข้าไปตรวจเช็คข้อความ VPS. สามารถแจ้งไปที่เบอร์โทรศัพท์หรือเพจเจอร์ได้ ถ้าเป็นการแจ้งไปที่หมายเลขโทรศัพท์ VPS. จะบอกเป็นข้อความ แต่ถ้าเป็นเพจเจอร์จะปรากฏเบอร์โทรกลับที่เครื่องเพจเจอร์ โดยสามารถกำหนดหมายเลขได้ 3 หมายเลข (รวมทั้งเบอร์โทรศัพท์และเพจเจอร์) แต่ละหมายเลขสามารถกำหนดเวลาในการแจ้งของแต่ละวันได้โดยกำหนดได้วันละ 2 ช่วงเวลา

กรณีที่สายไม่ว่าง หรือไม่มีผู้รับสาย ระบบจะทำตามขั้นตอนดังนี้

1. เรียกไปหมายเลขเดิม ตามการกำหนดเวลาที่โทรทวนซ้ำ (NUMBER OF RETRIES)
2. เมื่อติดต่อหมายเลขแรกไม่ได้ก็จะเรียกไปที่หมายเลขที่ 2 และหมายเลขที่ 3 ตามลำดับ
3. กรณีที่แจ้งไปที่เพจเจอร์ ระบบ VPS. จะแจ้งไปจนครบตามจำนวนครั้งที่กำหนด

การโทรแจ้งที่เบอร์โทรศัพท์ หรือ เพจเจอร์จะสิ้นสุดเมื่อ

1. มีการโทรเข้าไปตรวจเช็คข้อความ
2. ไม่สามารถติดต่อเบอร์โทรทั้ง 3 หมายเลขได้เลย

(ถ้าต้องการให้มีการแจ้งทุกข้อความต้องทำโปรแกรม DEVICE NOTIFICATION FOR UNRECEIVED MESSAGE)

รายละเอียดเพิ่มเติม

CALLBACK NUMBER ENTRY

- เมื่อกำหนดให้แจ้งไปที่เพจเจอร์ เจ้าของกล่องรับฝากข้อความจะได้รับหมายเลขโทรกลับที่ฝากไว้ได้

MESSAGE WAITING NOTIFICATION - LAMP

- เจ้าของกล่องรับฝากข้อความสามารถกำหนดให้แจ้งทางไฟ MESSAGE ที่เครื่องโทรศัพท์แบบคีย์ที่มีปุ่ม MESSAGE หรือให้มีการแจ้งไปที่หมายเลขโทรศัพท์ด้วยเมื่อมีข้อความใหม่ฝากไว้ใน Mbx. โดยที่ระบบ VPS. จะให้ไฟ MESSAGE ติดก่อนแล้วจึงเรียกไปที่หมายเลขโทรศัพท์ที่กำหนดไว้ตามลำดับ

เงื่อนไข

1. สามารถใช้งานกับ MESSAGE MANAGER ได้
2. ต้องกำหนด โปรแกรมที่ CLASS OF SERVICE ก่อน จึงจะใช้งานได้

MESSAGE WAITING NOTIFICATION - LAMP

ความหมาย : ระบบ VPS. จะแจ้งให้เจ้าของกล่องรับฝากข้อความทราบว่าข้อความใหม่ฝากไว้ใน กล่องรับฝากข้อความแล้ว โดยการทำให้ไฟ MESSAGE ติดที่เครื่องโทรศัพท์ของเจ้าของกล่องรับฝากข้อความนั้น ไฟ MESSAGE จะดับเมื่อมีการโทรเข้ามา ตรวจเช็คข้อความแล้ว

เงื่อนไข

1. การใช้งานนี้รวมถึง MESSAGE MANAGER MAIBOX ด้วย
2. ต้องกำหนด โปรแกรมที่ CLASS OF SERVICE ก่อน จึงจะใช้งานได้
3. การใช้งานนี้ใช้ได้กับเครื่องโทรศัพท์ที่มีปุ่ม ไฟ MESSAGE เท่านั้น
4. ถ้ากำหนดกล่องรับฝากข้อความแบบ EXTENSION GROUP ไฟ MESSAGE จะติดที่ทุก EXTENSION ในกลุ่ม
5. ปกติถ้ามีการตรวจเช็คข้อความใหม่แล้ว ไฟ MESSAGE ก็ดับ ยกเว้นมีการกำหนดให้ไฟ MESSAGE ติดค้างไว้จนกว่าจะเช็คข้อความทั้งหมดจึงค่อยดับ ในหัวข้อโปรแกรม MESSAGE WAITING LAMP NOTIFICATION FOR UNRECEIVED MESSAGE

MULTI-LINGUAL SERVICE

ความหมาย : สายเรียกเข้าจะได้ยินเสียง 1 ใน 3 ของภาษาที่สามารถบันทึกได้ใน ระบบ VPS. โดยจะใช้ภาษาใดในการตอบรับ ขึ้นอยู่กับการโปรแกรม มีให้เลือกดังนี้

1. SYSTEM PROMPT คือ ภาษาอังกฤษซึ่งเป็นค่าจากโรงงานแก้ไขไม่ได้
2. USER 1 PROMPT คือ ภาษาที่ผู้ใช้สามารถบันทึกเข้าไปใหม่ได้อีกจาก MESSAGE MANAGER
3. USER 2 PROMPT คือ ภาษาที่ผู้ใช้สามารถบันทึกเข้าไปใหม่ได้อีก 1 ภาษาจาก MESSAGE MANAGER

เงื่อนไข

- ตัวอย่างการใช้งาน
" สำหรับภาษาอังกฤษ กด 7 , ภาษาฝรั่งเศส กด 8 , ภาษาจีน กด 9 "
- MESSAGE MANAGER จะบันทึกได้ทั้ง USER 1 , USER 2 ถ้าบาง PROMPT ไม่มีการบันทึกไว้ก็จะพูดเป็นภาษาอังกฤษ
- ข้อความที่เลือกภาษา (SELECTION MENU) ก็สามารถบันทึกได้ที่ MESSAGE MANAGER

ตัวอย่างการออกแบบ

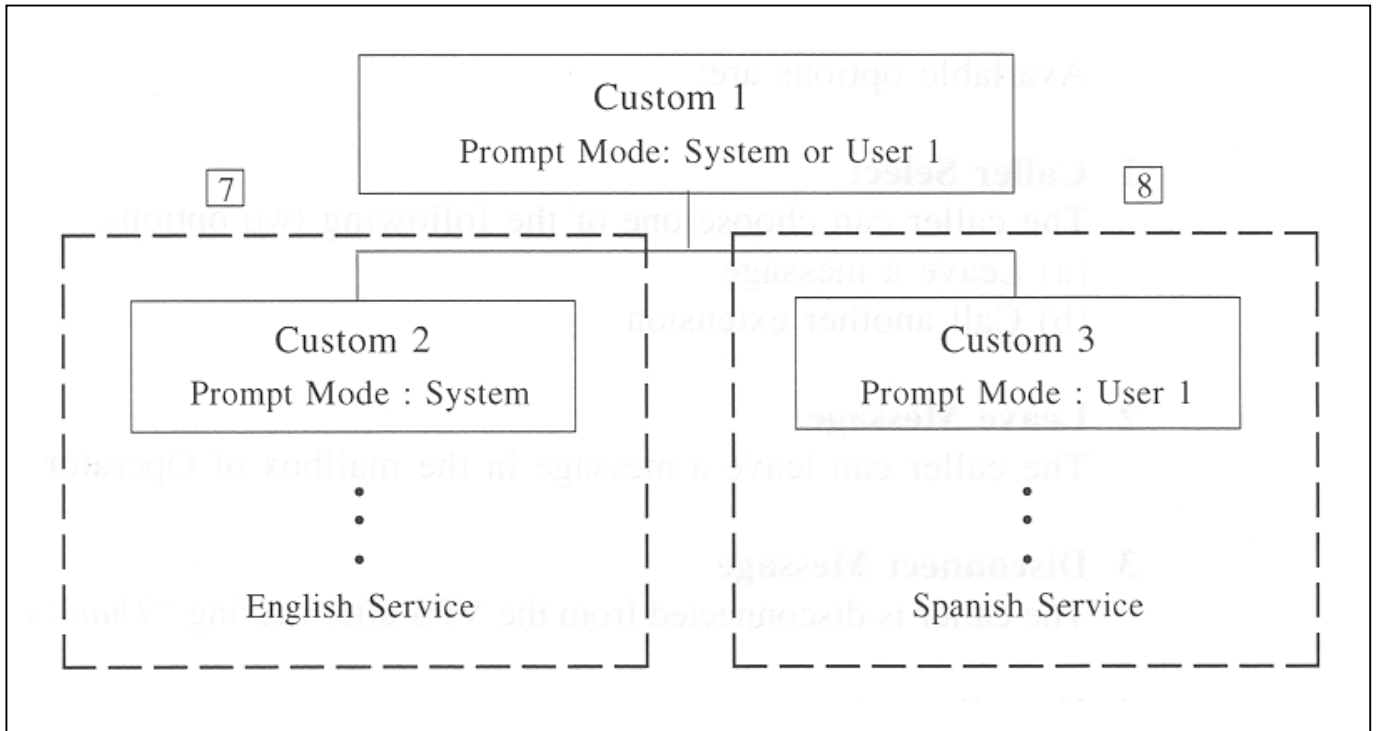

NO - ANSWER COVERAGE MODE

หัวข้ออ้างอิง : OPERATOR SERVICE

ความหมาย : คือการกำหนดว่าเมื่อ OPERATOR ไม่รับสายภายใน เวลาที่กำหนดตามโปรแกรมหัวข้อ " OPERATOR NO ANSWER TIME " จะให้สายเรียกเข้าสามารถทำอะไรต่อไปได้บ้างโดยมีหัวข้อให้กำหนดดังนี้

1. CALLER SELECT คือ จะมีตัวเลือกให้สายเรียกเข้าเลือก 2 ข้อ คือ
 - 1.1 ฝากข้อความทิ้งไว้ที่กล่องรับฝากข้อความของ OPERATOR
 - 1.2 เรียกสายไปที่หมายเลขภายในอื่น
2. LEAVE MESSAGE คือ สามารถฝากข้อความทิ้งไว้ในกล่องรับฝากข้อความของ OPERATOR ได้
3. DISCONNECT MESSAGE คือ สายเรียกเข้าจะถูกตัดออกจากระบบ VPS.
4. NEXT OPERATOR คือ สายเรียกเข้าจะถูกโอนไปที่ OPERATER 2

OPERATOR SERVICE

ความหมาย : การกำหนด OPERATOR ของระบบสามารถกำหนดได้ 3 OPERATOR เพื่อช่วยรับสายที่เรียกเข้ามา โดยสามารถกำหนดได้ทั้ง DAY MODE และ NIGHT MODE อีกระหว่างกัน

รายละเอียดเพิ่มเติม

1. **BUSY COVERAGE MODE , NO - ANSWER COVERAGE MODE** คือ เมื่อสายที่ OPERATOR ว่างหรือ ไม่สามารถรับสายได้ สามารถกำหนดได้ที่หัวข้อดังกล่าวว่าจะให้สายเรียกเข้าสามารถทำอะไรได้บ้าง เช่น ฝากข้อความทิ้งไว้ เป็นต้น ดังรูป

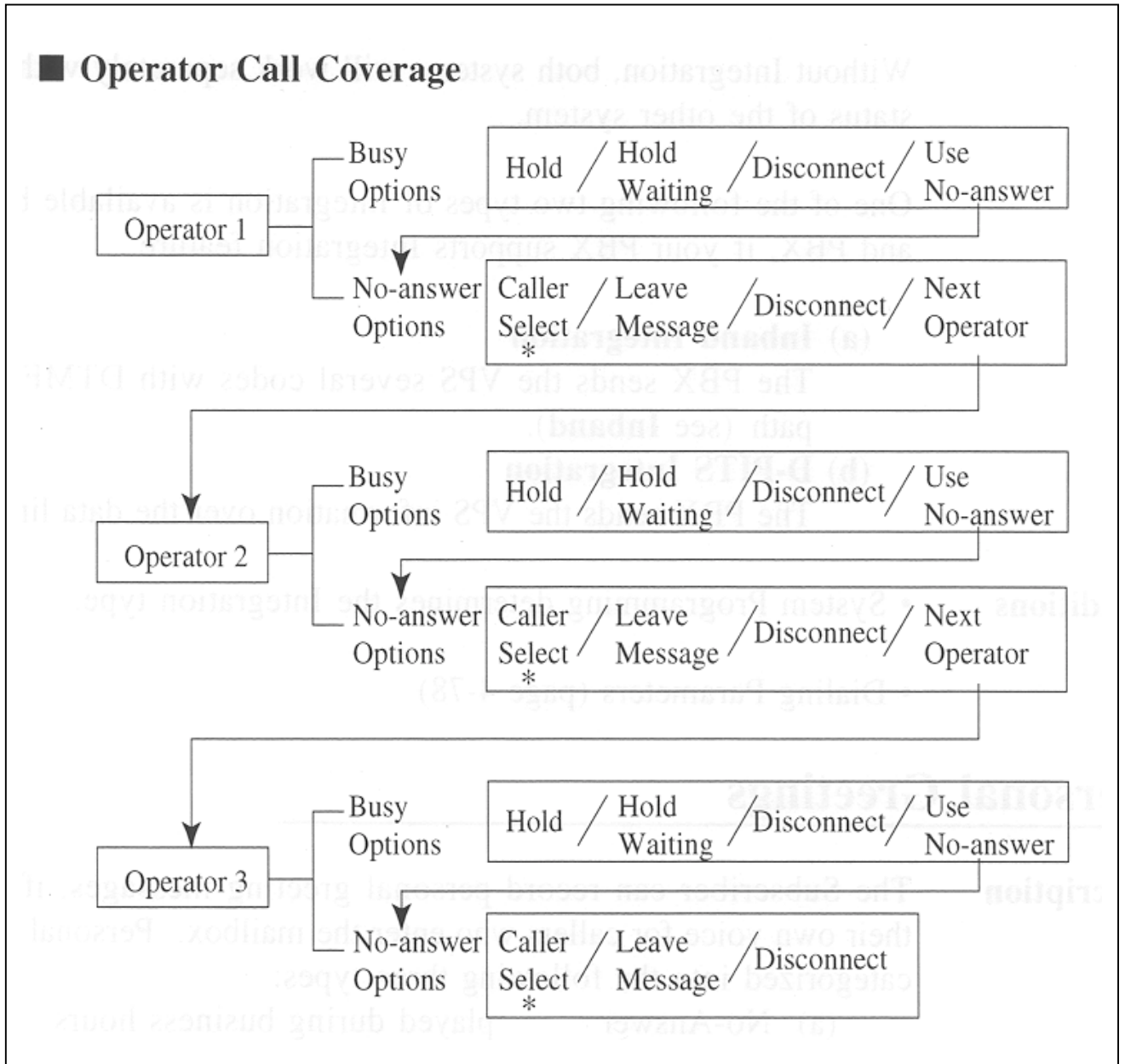

เงื่อนไข

- การกำหนด EXTENSION ของ OPERATOR สามารถกำหนดได้ที่โปรแกรมของระบบ หรือ ที่ MESSAGE MANAGER MAILBOX
- โดยปกติกล่องรับฝากข้อความทั่วไปจะถูกกำหนดให้คู่กับ OPERATOR 1

- การบริการนี้สามารถใช้งานได้หรือไม่ขึ้นอยู่กับที่การโปรแกรมของระบบ และ ถ้าไม่มีการกำหนดให้ OPERATOR ใช้งานได้ สายเรียกเข้าจะถูกโอนเข้าไปที่กล่องรับฝากข้อความทั่วไป

PBX INTEGRATION

ความหมาย : เป็นการกำหนดรูปแบบของการติดต่อระหว่างตู้สาขากับตัว VPS. หาก 2 ระบบแยกอิสระกันทำงานก็จะทำให้ไม่ทราบสภาวะการทำงานของมันและกันหรือถ้าทราบก็อาจจะช้ากว่า จึงมีการกำหนดรูปแบบของการติดต่อกันขึ้นโดยการใช้รหัสในการติดต่อ เพื่อให้ทราบข้อมูลของมันและกันได้อย่างรวดเร็ว จะมีอยู่ 2 รูปแบบดังนี้

1. INBAND INTEGRATION คือ ตู้สาขาจะส่งรหัสไปที่ VPS. ด้วยสัญญาณ DTMF (ดูหัวข้อ INBAND)
2. D - PITS INTEGRATION คือ ตู้สาขาจะส่งรายละเอียดต่างๆไปที่ VPS. ในรูปของสัญญาณ DATA (ดูหัวข้อ D - PITS)
3. A – PITS INTEGRATION คือ ตู้สาขาจะส่งรายละเอียดต่างๆไปที่ VPS. ในรูปของสัญญาณ DATA (ดูหัวข้อ A – PITS)

เงื่อนไข

- การกำหนดรูปแบบของการติดต่อระหว่างตู้สาขากับระบบ VPS. สามารถกำหนดได้จากการโปรแกรมของระบบหัวข้อ " HARDWARE SETTING "

PERSONAL GREETING FOR CALLER ID (A-PITS / D-PITS)

ความหมาย : เจ้าของกล่องรับฝากข้อความสามารถบันทึกข้อความทักทายสำหรับหมายเลขที่กำหนดไว้เป็น Caller ID โดยสามารถบันทึกได้ 4 ข้อความ 1 ข้อความจะรองรับได้ 8 หมายเลข Caller ID การใช้งานนี้จะเกี่ยวข้องกับการกำหนดที่ COS ด้วยว่าแต่ละกล่องสามารถกำหนดได้กี่หมายเลข สูงสุด 30 หมายเลข

PERSONAL GREETING

ความหมาย : เป็นการบันทึกข้อความทักทายส่วนตัวของเจ้าของกล่องรับฝากข้อความ โดยที่เมื่อสายเรียกเข้าต้องการฝากข้อความลงในกล่องรับฝากข้อความนั้นๆ ข้อความส่วนตัวนี้จะส่งออกไป โดยสามารถบันทึกได้ 3 รูปแบบดังนี้

1. แบบ NO - ANSWER จะส่งข้อความนี้ออกไปเมื่อเจ้าของกล่องรับฝากข้อความไม่สามารถรับสายได้
2. แบบ BUSY จะส่งข้อความนี้ออกไปเมื่อเจ้าของกล่องรับฝากข้อความสายไม่ว่าง
3. แบบ AFTER HOURS จะส่งข้อความออกไปกรณีที่สายเรียกเข้าฝากข้อความไว้หลังเวลาทำงาน

ข้อความทักทายส่วนตัวแบบ NO - ANSWER จะถูกส่งออกไปเมื่อมีสภาวะดังนี้

1. เมื่อมีการโอนสายอัตโนมัติให้ฝากข้อความในกล่องรับฝากข้อความทันทีที่มีการกดหมายเลขภายในนั้นๆ
2. เมื่อไม่มีการบันทึกข้อความแบบ BUSY และ AFTER – HOURS
3. เมื่อมีการฝากข้อความแบบเจาะจงกล่องรับฝากข้อความ

PLAY SYSTEM PROMPT AFTER PERSONAL GREETING

ความหมาย : เป็นข้อความแนะนำสำหรับวิธีการบันทึกข้อความลงในกล่องรับฝากข้อความ สามารถกำหนดให้มีคำแนะนำหลังจากที่ฟังข้อความทักทายส่วนตัวแล้ว หรือไม่ อยู่ที่ยูทิลิตี้การโปรแกรมระบบ

เงื่อนไข

- หากไม่มีการบันทึกข้อความทักทายส่วนตัว ข้อความแนะนำสำหรับวิธีการฝากข้อความลงในกล่องรับฝากข้อความจะส่งออกไปก่อนการบันทึกจะเริ่มขึ้น

PORT SERVICE

หัวข้ออ้างอิง : CALL SERVICE

ความหมาย : เมื่อมีสายเรียกเข้าสามารถกำหนดให้แต่ละ PORT มีการใช้บริการได้ในการตอบรับ โดยสามารถกำหนดได้แต่ละ PORT อีกระจากัน

รายละเอียดเพิ่มเติม

- ในการโทรเข้าสามารถกำหนดการบริการได้ 4 แบบคือ
 1. VOICE MAIL SERVICE เป็นการบริการรับฝากข้อความ
 2. AUTOMATED ATTENDANT SERVICE เป็นการบริการให้กดหมายเลขภายในที่ต้องการติดต่อ
 3. INTERVIEW SERVICE เป็นการบริการแบบให้ตอบคำถาม
 4. CUSTOM SERVICE เป็นการบริการให้กดตัวเลขตามที่กำหนดไว้เป็นแผนกต่างๆ

PRIVATE MESSAGE

หัวข้ออ้างอิง : MESSAGE TRANSFER , MESSAGE DELIVERY , INTERNAL

ความหมาย : ถ้ามีการกำหนดข้อความที่จะส่งเป็นข้อความส่วนตัว (PRIVATE) เมื่อมีการตรวจเช็คข้อความแล้วจะไม่สามารถโอนข้อความไปกล่องรับฝากข้อความอื่นได้

เงื่อนไข

- ข้อความที่กำหนดเป็นข้อความส่วนตัวได้เฉพาะการส่งข้อความแบบภายใน หรือมีการฝากข้อความในบริการแบบ V.M. ก็สามารถกำหนดให้เป็นข้อความส่วนตัวได้

RECEIVE MESSAGE

ความหมาย : เจ้าของกล่องรับฝากข้อความทุกกล่องรวมทั้ง SYSTEM MANAGER MAILBOX และ MESSAGE MANAGER MAIL BOX สามารถที่จะตรวจเช็คข้อความใน MAILBOX ของตนเองได้

รายละเอียดเพิ่มเติม

- REPLY TO MESSAGE SENDER คือ หลังจากฟังข้อความแล้วเจ้าของกล่องรับฝากข้อความสามารถที่จะเรียกกลับไปให้ผู้ส่งได้โดยไม่ต้องกดหมายเลขภายใน
- MESSAGE TRANSFER คือ หลังจากฟังข้อความแล้วเจ้าของกล่องรับฝากข้อความสามารถที่จะโอนข้อความที่ฟังแล้วไปกล่องรับฝากข้อความอื่นได้
- MESSAGE SCAN คือ ผู้ใช้สามารถที่จะฟังข้อความได้ทุกข้อความทันทีโดยจะฟังได้ข้อความละ 4 วินาที

RECORD MESSAGE

ความหมาย : สายเรียกเข้าทั้งหมดที่เรียกเข้าการบริการแบบ VOICE MAIL SERVICE สามารถที่จะฝากข้อความลงในกล่องรับฝากข้อความได้ที่ SYSTEM MANAGER MAILBOX , MESSAGE MANAGER MAILBOX หรือ MAILBOX อื่นๆ รวมถึง INTERVIEW MAILBOX ด้วย

รายละเอียดเพิ่มเติม

- ROTARY TELEPHONE SERVICE สำหรับผู้เรียกเข้าที่ไม่สามารถกดหมายเลข DTMF สามารถที่จะฝากข้อความลงในกล่องรับฝากข้อความทั่วไป (GENERAL DELIVERY MAILBOX) ได้
- TWO - WAY RECORDING ผู้ใช้สามารถที่จะบันทึกการสนทนาลงในกล่องรับฝากข้อความของตัวเองได้(เฉพาะการติดต่อแบบ D - PITS)

REPLY TO MESSAGE SENDER

หัวข้ออ้างอิง : RECEIVE MESSAGE

ความหมาย : ผู้ใช้สามารถที่จะตอบกลับไปที่ผู้ส่งข้อความได้ 2 ทาง

1. บันทึกข้อความส่งไปที่กล่องรับฝากข้อความของผู้ที่ส่งมา
2. เรียกไปที่หมายเลขภายในของผู้ส่งมา

ทั้ง 2 กรณี ผู้ใช้ไม่สามารถกำหนดหมายเลขภายใน หรือ กำหนดกล่องรับฝากข้อความได้ แต่สามารถที่จะกำหนดเวลาที่ส่งได้

เงื่อนไข

- การใช้งานนี้สามารถใช้งานได้ทุกๆกล่องรับฝากข้อความ และจะใช้งานนี้ได้ต้องมีลักษณะดังนี้
 1. เมื่อข้อความถูกโอนหรือส่งมาจากกล่องรับฝากข้อความอื่น
 2. เมื่อ EXTENSION ภายในอื่น โทรผ่านระบบ VPS. แล้วฝากข้อความลงในกล่องรับฝากข้อความนั้น (เฉพาะ ตู้ KX - TD1232 ที่กำหนดการติดต่อแบบ D - PITS และมี การตั้งโปรแกรม DIRECT MAILBOX ACCESS OF COS เป็น NO จึงจะใช้งานได้)
 3. เมื่อสายภายในมีการโทรไปที่ EXTENSION ที่มี การตั้ง CALL FORWARD เข้าไปที่ VPS. . ไว้ และมีการฝากข้อความไว้ในกล่องรับฝากข้อความนั้น ก็จะสามารถใช้งานได้
 4. กรณีที่มีการตั้งการส่งข้อความออกไปภายนอก และ ผู้รับเมื่อฟังข้อความแล้วสามารถที่จะฝากข้อความไปถึงผู้ส่งได้ทันที

ROTARY TELEPHONE SERVICE

หัวข้ออ้างอิง : AUTOMATED ATTENDANT SERVICE

ความหมาย : ระบบ VPS. จะส่งข้อความแนะนำเมื่อผู้โทรเข้ามาเป็นโทรศัพท์แบบ PULSE โดยสายที่เรียกเข้าจะถูกโอนไปที่หมายเลขภายในของ OPERATOR หรือ ให้ฝากข้อความลงในกล่องรับฝากข้อความทั่วไป เมื่อเป็นการใช้บริการแบบ AUTOMATED ATTENDANT SERVICE

เงื่อนไข

- การบริการนี้รวมถึงกรณีที่ไม่ว่าหมายเลขภายในใดๆ เมื่อครบเวลาที่กำหนดด้วย
- เมื่อ OPERATOR ไม่สามารถรับสายได้ สายเรียกเข้าจะไปดูหัวข้อ OPERATOR 'S COVERAGE MODE (ดูหัวข้อ OPERATOR SERVICE)
- กรณีที่สายเรียกเข้าเป็นระบบ PULSE และการบริการเป็นแบบ CUSTOM SERVICE การทำงานจะเป็นไปตามที่กำหนดในหัวข้อ ของ CUSTOM SERVICE
- เมื่อสายเรียกเข้าเป็นระบบ PULSE และการบริการเป็นแบบ VOICE MAIL SERVICE สายเรียกเข้าสามารถฝากข้อความลงในกล่องรับฝากข้อความทั่วไป

SERVICE ACCESS COMMANDS

ความหมาย : เมื่อกรกดรหัสตัวเลขดังต่อไปนี้จะสามารถเข้าสู่การทำงานของการทำงานนั้นๆได้โดย

- 0 = ฟังข้อความช่วยเหลือ กรณีที่เข้าไปฟังข้อความในกล่องรับฝากข้อความนั้นๆ (สายเรียกเข้าถ้ากด 0 จะเป็นการเรียกไปหา OPERATOR)
- * = ไปเมนูก่อนหน้านี้ 1 เมนู

- # 1 = ให้เรียกตามชื่อ
- # 3 = เข้าสู่ DEPARTMENT DIALING
- # 6 = เข้าสู่การบริการแบบ VOICE MAIL SERVICE
- #8 = เข้าสู่การบริการแบบ AUTOMATED ATTENDANT
- # 9 = ออกจากระบบหรือตัดสาย

เงื่อนไข

- การกด * จะใช้งานได้ต้องอยู่ในการบริการแบบ AUTOMATED ATTENDANT เท่านั้น

SPECIAL FEATURE AUTHORIZATION

ความหมาย : เป็นการกำหนดการใช้งานพิเศษให้กล่องรับฝากข้อความสามารถใช้งาน หัวข้อต่อไปนี้ได้หรือไม่

- การกำหนดให้มีการแจ้งทางไฟ MESSAGE
- การกำหนดให้ส่งข้อความออกไปภายนอกได้หรือไม่
- การกำหนดให้โอนข้อความอัตโนมัติได้หรือไม่

เงื่อนไข

- การใช้งานนี้ EXTENSION ที่ใช้ได้ต้องมีกล่องรับฝากข้อความของตัวเอง

SYSTEM CLOCK

ความหมาย : เมื่อมีการติดตั้ง ระบบ VPS. ควรมีการตั้งวันเวลาของระบบให้ตรงกับเวลาปัจจุบันเพราะถ้าเวลาไม่ถูกต้องจะมีผลกับระบบหลายอย่าง เช่น MODE DAY ,NIGHT การส่งข้อความออกไปภายนอกอาจผิดพลาดได้

เงื่อนไข

- การตั้งเวลาสามารถตั้งได้ที่ การโปรแกรมของระบบ หรือ ที่ SYSTEM MANAGER หรือ MESSAGE MANAGER

SYSTEM REPORTS

ความหมาย : การโปรแกรมระบบสามารถที่จะรายงานการใช้งานได้ และรายงานนี้สามารถที่จะส่งออกพิมพ์ที่ PORT RS-232C ได้ การรายงานจะมีหัวข้อดังนี้

- MAILBOX ASSIGNMENTS คือ จะเป็นการรายงานเกี่ยวกับการออกแบบ กล่องรับฝากข้อความทั้งหมดของระบบว่าแต่ละกล่องรับฝากข้อความมีการออกแบบไว้อย่างไรบ้าง เช่น อยู่ใน CLASS OF SERVICE ไດ มี EXTENSION ไດตั้งไว้ให้ใช้คู่กัน เป็นต้น
- CLASS OF SERVICE ASSIGNMENTS คือ การรายงานเกี่ยวกับการออกแบบของ แต่ละ CLASS OF SERVICE ว่า ทั้ง 64 CLASS มีการออกแบบค่าต่างๆไว้อย่างไรบ้าง
- SYSTEM SERVICE REPORT คือ การรายงานเกี่ยวกับการตั้งการบริการเรียกเข้าของแต่ละ PORT ทั้ง DAY และ NIGHT ว่าเป็นแบบใด และการบริการสำหรับวันหยุด (HOLIDAY SERVICE) มีการตั้งไว้อย่างไรบ้าง
- CALL ACCOUNT REPORT คือ การรายงานเกี่ยวกับการโทรออกจากระบบ VPS. เก็บรายงานได้ 80 ครั้ง
- PORT USAGE REPORT คือ การรายงานเกี่ยวกับการเรียกเข้าของแต่ละ PORT ว่ามีจำนวนเท่าใด
- DISK USAGE REPORT คือ การรายงานว่าขณะนี้ HARD DISK ถูกใช้งานไปเท่าใดและเหลือเวลาที่สามารถบันทึกลงไปได้อีกกี่นาที
- MAILBOX USAGE REPORT คือ เป็นการรายงานการใช้งานของแต่ละ MAILBOX เช่น มีข้อความฝากไว้กี่ข้อความ

- FAX CALL REPORT คือ การรายงานเกี่ยวกับการรับ FAX เมื่อโทรผ่านระบบ VPS.

TIME SERVICE

ความหมาย : เป็นการกำหนดเวลาสำหรับการให้บริการแต่ละช่วงเวลา โดยสามารถแยกกำหนดได้เป็น Day , Night , Lunch ,

Break

TWO - WAY RECORDING (A – PITS / D - PITS)

หัวข้ออ้างอิง : RECORD MESSAGE

ความหมาย : ผู้ใช้สามารถบันทึกข้อความที่สนทนาลงในกล่องรับฝากข้อความของตนเองได้

เงื่อนไข

- การใช้งานนี้ใช้ได้เฉพาะการติดต่อแบบ A –PITS / D - PITS เท่านั้น และใช้ได้สำหรับโทรศัพท์แบบคีย์ที่ออกแบบปุ่ม TWO-WAY RECORD ด้วย

TWO - WAY TRANSFER (A – PITS / D - PITS)

ความหมาย : ผู้ใช้สามารถกำหนดให้มีการบันทึกเสียงที่สนทนากันลงในกล่องรับฝากข้อความใดๆก็ได้ โดยการใช้งานนี้สามารถใช้ได้เฉพาะโทรศัพท์แบบ Key Telephone เท่านั้นและต้องกำหนดปุ่ม TWO WAY TRANSFER ด้วย

TRUNK SERVICE (A – PITS / D - PITS)

ความหมาย : สามารถกำหนดการเรียกเข้าของแต่ละสายนอก ให้ใช้การบริการที่กำหนดได้โดยแยกตามการเรียกเข้าของสายนอกนั้นๆ โดยจะมีผลเฉพาะการโทรเข้าจากสายนอกเท่านั้น

UTILITY COMMANDS

ความหมาย : คือการใช้คำสั่งพิเศษเมื่อเข้าทำโปรแกรมระบบ และจะใช้งานได้เมื่ออยู่หลังเครื่องหมาย \$

- OFLN คือ คำสั่ง OFF LINE ระบบจะใช้งานไม่ได้เมื่อใช้คำสั่งนี้
- ONLN คือ คำสั่ง ON LINE ระบบจะใช้งานได้เมื่อใช้คำสั่งนี้
- PASS คือ การตั้ง PASSWORD ของการเข้าทำโปรแกรมและ PASSWORD สำหรับการเคลียร์กล่องรับฝากข้อความ
- TIME คือ การตั้งเวลาของระบบ VPS. (วัน - เวลา)
- PSET คือ กำหนดเวลาในการพิมพ์ข้อมูล
- ELOG คือ การแสดงข้อมูลของการทำงานที่ผิดพลาด
- SAVE คือ การเก็บข้อมูลของการโปรแกรมหรือ VOICE PROMPT ลงใน PC
- LOAD คือ การส่งข้อมูลของการโปรแกรม หรือ VOICE PROMPT จาก PC ลงใน VPS.
- GPRN คือ การสั่งพิมพ์ข้อมูลออกทาง PRINTER เป็นข้อมูลเกี่ยวกับ การโปรแกรม , CLASS OF SERVICE , โดยต้องกำหนดอยู่ใน ASCII TERMINAL จึงจะสั่งพิมพ์ได้
- VERS คือ แสดง VERSION ของ HARD DISK , MAIN ROM , PORT CARD
- CREP (1 - 100) คือ การแสดงการตั้ง CUSTOM SERVICE ว่ามีการบันทึก MENU หรือยัง และการกำหนดหมายเลขแต่ละเลขหมายถึงอะไร มีการตอบรับ CUSTOM นี้กี่ครั้ง
- CCLR (1 - 100) คือ เคลียร์ค่าที่ตรวจเช็คว่ามีสายเรียกเข้าที่ CUSTOM นี้ให้เป็น ศูนย์
- MWL คือ ตั้งจำนวนครั้งของการแจ้งทางไฟ MESSAGE เมื่อมีข้อความฝากไว้
- MRL คือ จำนวนเวลาที่ต่ำสุดที่สามารถบันทึกได้
- MPLT คือ แสดง USER PROMPT ว่ามีการบันทึกไว้หรือไม่ ถ้ามีตัวเลขแสดงว่า ได้บันทึกไว้แล้ว

- HELP คือ แสดงคำสั่งทั้งหมด
- QSET คือ กรณีที่ต้องการติดตั้ง VPS. อย่างรวดเร็วโดยสามารถ ออกแบบ MAILBOX ได้ทั้งหมดในเวลาเดียวกัน
- LMON คือ การตรวจเช็คค่า PORT แต่ละ PORT พร้อมใช้งานหรือไม่
- PUTD คือ แสดงสัญญาณ DTMF ที่มีการกดเข้าระบบ

VOICE PROMPTS

ความหมาย : ระบบ VPS. . จะบอกผู้โทรเข้ามาในลักษณะของคำพูด หรือเรียกว่า PROMPT ซึ่งแต่ละข้อความที่ส่งไปจะเป็นการนำข้อความของแต่ละ PROMPT ที่บันทึกไว้มาต่อกัน ซึ่งจะมีอยู่ 3 แบบ

1. SYSTEM PROMPT คือ ถูกบันทึกมาจากโรงงานเป็นภาษาอังกฤษไม่สามารถแก้ไขได้
2. USER 1 PROMPT คือ PROMPT ที่สามารถบันทึกแก้ไขเป็นภาษาอื่นได้โดย MESSAGE MANAGER MAILBOX เช่น ภาษาไทย
3. USER 2 PROMPT คือ PROMPT ที่สามารถบันทึกแก้ไขเป็นภาษาอื่นได้โดย MESSAGE MANAGER MAILBOX อีก 1 ภาษาให้เลือกใช้ เช่น ภาษาจีน

เงื่อนไข

- สามารถบันทึก USER1 PROMPT และ USER 2 PROMPT ได้โดยโทรศัพท์ ถ้า PROMPT ใดไม่ได้บันทึกไว้ ก็จะใช้ภาษาอังกฤษส่งไปแทน
- เฉพาะ SYSTEM MANAGER MAILBOX และ MESSAGE MANAGER MAILBOX จะใช้งานเป็น SYSTEM PROMPT ที่เป็นภาษาอังกฤษ เท่านั้น

บทที่ 2. คุณสมบัติเฉพาะและการติดตั้ง

คุณสมบัติเฉพาะของ KX-TVP50 BX	
จำนวน PORT ที่ต่อได้	2 Port สูงสุด
รูปแบบการติดต่อกับตู้สาขา	<p>มีรูปแบบการติดต่อกับตู้สาขาได้ดังนี้</p> <ol style="list-style-type: none"> 1. None คือ ระบบ VPS. ต้องนำสัญญาณที่ตู้สาขาส่งมาไปประมวลผลเอง เช่น Busy Tone 2. Inband คือ ระบบ VPS. จะนำรหัสที่กำหนดไว้ตรงกันกับตู้สาขาแล้วไปประมวลผล เช่น สัญญาณ Busy Tone อาจกำหนดไว้เป็นเลข 1 เป็นต้น 3. A - PITS คือ ระบบจะติดต่อกับตู้สาขาทาง DATA ใช้กับตู้สาขา KX-TA308/616 Version P581B ขึ้นไป 4. D - PITS คือ ระบบจะติดต่อกับตู้สาขาทาง Data แบบ Digital เท่านั้น จะใช้งานได้สำหรับตู้สาขา KX - TD1232 Version P231U ขึ้นไป
รูปแบบสัญญาณ	DTMF และ PULSE (10 / 20 PPS)
FLASH TIME	100 / 300 / 600 / 900 / ms (เปลี่ยนแปลงได้จากโปรแกรม)
การกำหนดหมายเลขของ EXT.	2 - 5 หลัก (เปลี่ยนแปลงได้จากโปรแกรม)
การกำหนดหมายเลขของ MAILBOX	2 - 5 หลัก (เปลี่ยนแปลงได้จากโปรแกรม)
PAUSE TIME	1 - 9 Sec (เปลี่ยนแปลงได้จากโปรแกรม)
ขนาด CPU	16 BIT MICROPROCESSER
เวลาที่สามารถบันทึกเสียงได้	2 ชั่วโมงทั้งระบบ (หากใส่ Card เพิ่มจะ เป็น 4 ชั่วโมง)
จำนวน MAILBOX สูงสุด	32 MAILBOX (รวมถึงกล่องรับฝากข้อความของ System Manager และ Message Manager)
จำนวนข้อความสูงสุดต่อ MAILBOX	100 ข้อความ (เปลี่ยนแปลงได้จากโปรแกรม)
เวลาที่บันทึกเสียงได้ต่อข้อความ	1 - 6 นาที
ระยะเวลาที่เก็บข้อความที่บันทึกไว้	1 - 30 วัน หรือ ตลอดไป (กำหนดได้จากโปรแกรม)
การรายงานผล	จำนวน MAILBOX ทั้งหมด , การออกแบบ CLASS OF SERVICE , การใช้ งานของแต่ละ PORT , การบริการของแต่ละ PORT , การใช้งานของแต่ละ MAILBOX , FAX REPORT ,
การกำหนดการบริการตอบรับ	ได้ 4 แบบ 1. CUSTOM SERVICE 2. AUTOMATED ATTENDENT 3. VOICE MAIL SERVICE 4. INTERVIEW SERVICE
ภาษาที่เลือกใช้	3 ภาษา 1. SYSTEM (อังกฤษ) 2. USER1 (บันทึกเอง) 3. USER 2 (บันทึกเอง)
จำนวนวันหยุดทำงานที่กำหนดได้	20 วัน
KX - TVP52	แผงเพิ่มสำหรับการบันทึกเสียงได้ 2 ชั่วโมง

การติดตั้ง KX -TVP50

KX-TVP50 จะมีโครงสร้างโดยทั่วไปดังนี้

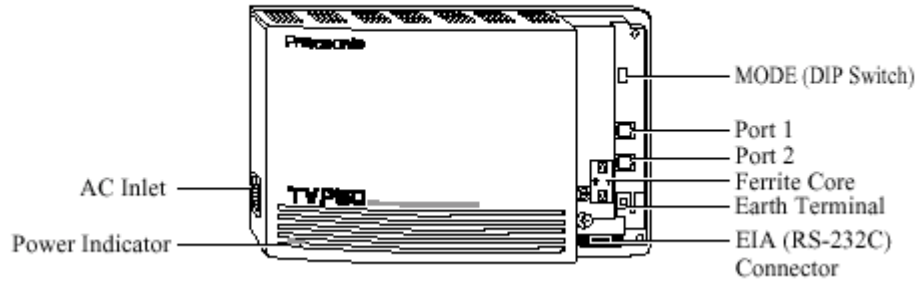

1. DIP Switch

ตำแหน่ง

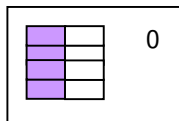

0 = หมายถึง การใช้งานปกติ

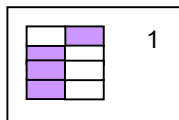

1 = หมายถึง การตั้งให้ค่าการติดต่อของ Port RS-232C เป็น 9600 , 8 bit , None , 1 bit

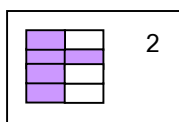

2 = หมายถึง เป็นการติดต่อแบบ D-PITS กับตู้สาขา KX-TD1232 และระบบจะ ออกแบบ Mail box ให้อัตโนมัติ ทุก Port จะเป็นการบริการแบบ Automated attendant

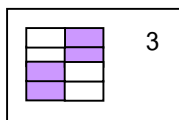

3 = หมายถึง เป็นการติดต่อแบบ D-PITS กับตู้สาขา KX-TD1232 และระบบจะ ออกแบบ Mail box ให้อัตโนมัติ ทุก Port จะเป็นการบริการแบบ Voice Mail Service



5 = หมายถึง เป็นการเคลียร์การโปรแกรมให้เป็นค่าจากโรงงาน แต่จะไม่เคลียร์ USER PROMPT



8 = หมายถึง เป็นการเคลียร์การโปรแกรมให้เป็นค่าจากโรงงาน รวมทั้ง USER PROMPT



10 = หมายถึง จะเป็นการติดต่อแบบ A-PITS กับตู้สาขา KX-TA308/616 และจะ
ออกแบบ Mail box ให้อัตโนมัติ การบริการตอบรับทุก Port เป็นแบบ Automated
Attendant (A.A)

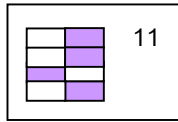

11 = หมายถึง จะเป็นการติดต่อแบบ A-PITS กับตู้สาขา KX-TA308/616 และจะ
ออกแบบ Mail box ให้อัตโนมัติ การบริการตอบรับทุก Port เป็นแบบ Voice Mail
Service (V.M.)

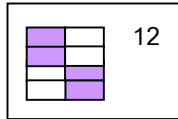

12 = หมายถึงทุกการบริการภาษาที่ใช้จะเป็นแบบ System Prompt(ภาษาอังกฤษ)

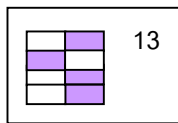

13 = หมายถึง ทุกการบริการภาษาที่ใช้จะเป็นแบบ USER1 Prompt

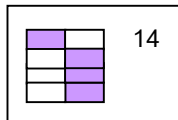

14 = หมายถึง ทุกการบริการภาษาที่ใช้จะเป็นแบบ USER 2 Prompt

หมายเหตุ

- ให้ปรับ Dip Switch ให้ถูกต้องเสียก่อนจากนั้นจึงจะจ่ายไฟให้กับระบบ
- สำหรับตำแหน่งที่ 2 , 3 , 10 , 11 จะมีการออกแบบ Mail box ให้อัตโนมัติก็ต่อเมื่อมีการต่อสายจากตู้สาขาและโปรแกรมการติดต่อเป็นแบบ D-PITS หรือ A -PITS ที่ตู้สาขาไปที่ VPS. เรียบร้อยแล้วเท่านั้น

2. Memory Card

ระบบมีการเก็บข้อมูลเกี่ยวกับโปรแกรม และ สัญญาณเสียงที่มีการบันทึกไว้ในกล่องรับฝากข้อความทั้งหมด(ทั้ง User1 และ User 2) จะอยู่ใน Memory Card โดยสัญญาณเสียงที่สามารถบันทึกได้โดยประมาณ 2 ชั่วโมง

ตำแหน่งของ Memory Card มีลักษณะดังรูป โดยการติดตั้ง Memory Card จะอยู่ในตำแหน่ง Master เท่านั้น

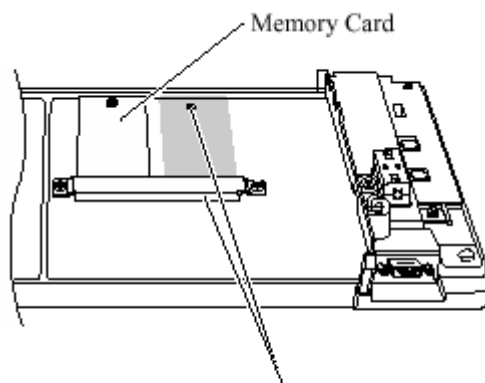

Position for Optional Expansion Memory Card

3. Expansion Memory Card (KX-TVP52)

ระบบสามารถเพิ่มเวลาในการบันทึกเสียงได้อีก ประมาณ 2 ชั่วโมง โดยการติดตั้ง Flash Memory Card KX-TVP52 ในตำแหน่ง Slave มีขั้นตอนการติดตั้งดังนี้

1. ถอดสกรู ดังรูป

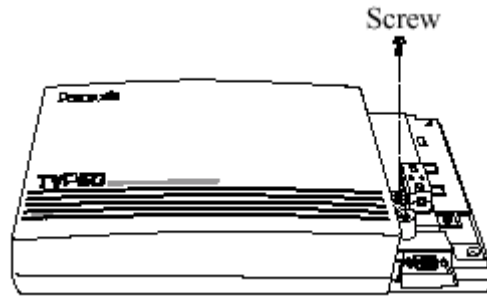

2. ปลดลิคทั้ง 2 ด้านพร้อมกันดังรูป

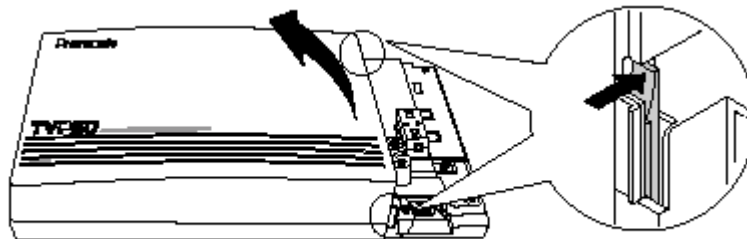

3. ถอดเหล็กที่ยึด Card ออกดังรูป

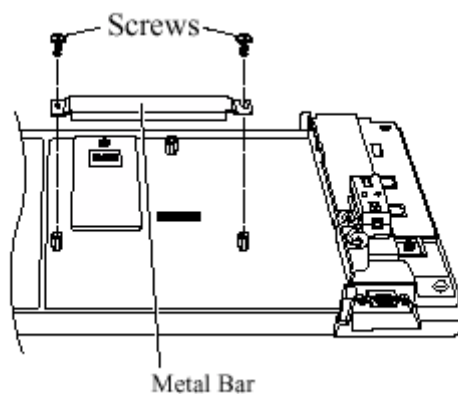

4. ใส่ Card KX-TVP52 ลงในตำแหน่ง Slave ดังรูป

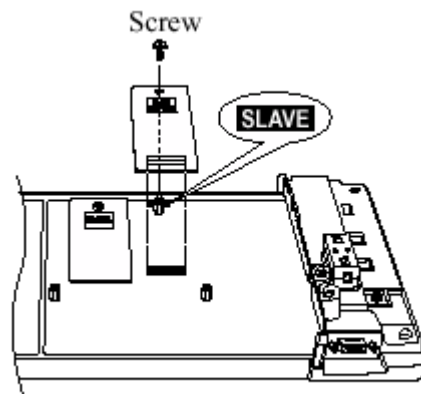

5. นำเหล็กยึดสกรูและประกอบกลับตำแหน่งเดิม ดังรูป

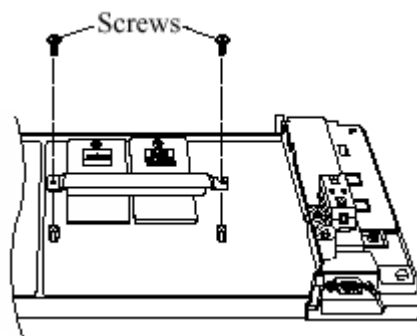

หมายเหตุ

- ห้ามใส่ Card KX -TVP52 ลงในตำแหน่ง Master

4. ข้อควรระวังในการติดตั้ง

1. ไม่ควรติดตั้ง KX-TVP200 ในสถานที่ที่ถูกแสงแดดโดยตรง หรือ เป็นห้องที่อุณหภูมิสูงมาก , เย็นจัด , หรือมีความชื้นสูง
2. ไม่ควรติดตั้งในสถานที่ที่มีการสั่นสะเทือนสูงอยู่บ่อยๆ
3. ไม่ควรติดตั้งในสถานที่ที่มีฝุ่นละออง , น้ำ , หรือ น้ำมัน ที่อาจจะส่งผลให้มีการเข้าไปในตัวระบบได้
4. ไม่ควรติดตั้งในสถานที่ใกล้กับ อุปกรณ์ที่กำเนิดความถี่ อุปกรณ์ที่เป็นเครื่องจักรเกี่ยวกับ Motor
5. ไม่ควรติดตั้ง ใกล้กับอุปกรณ์ที่เป็น คอมพิวเตอร์ , Telexes , ไมโครเวฟ หากเป็นไปได้ไม่ควรติดตั้งอยู่ในห้องเดียวกันกับอุปกรณ์ดังกล่าว
6. ติดตั้งให้ห่างจากโทรทัศน์อย่างน้อย 1.8 เมตร
7. ควรติดตั้งให้สะดวกต่อการบำรุงรักษา

5. ข้อควรระวังในการเดินสาย

1. ห้ามเดินสายโทรศัพท์ขนานไปกับสายไฟ AC , สายคอมพิวเตอร์ , Telex ถ้าจำเป็นต้องเดินสายใกล้กับอุปกรณ์ดังกล่าว ควรเดินสายในท่อเหล็กแล้วลงกราวนด์ที่ท่อเหล็ก หรือใช้เคเบิลที่มีชีลด์ และ มีการลงกราวนด์ที่ชีลด์นั้น
2. ไม่ควรเดินสายโทรศัพท์ใต้พรม
3. ไม่ควรใช้ปลั๊กไฟร่วมกับ คอมพิวเตอร์ , Telex หรือ อุปกรณ์ไฟฟ้าอื่น เนื่องจากอาจจะมีการเหนี่ยวนำสัญญาณรบกวนมาขัดจังหวะการทำงานของ Voice Mail ได้

6. การต่อใช้งานกับตู้สาขา

สำหรับการต่อใช้งานกับตู้สาขานั้นจะมีดังนี้

1. การต่อใช้งานสำหรับการติดต่อระหว่างตู้สาขา กับ KX-TVP50 เป็นแบบ INBAND/ NONE

การต่อสายจะใช้แบบ Modular Jack แบบ 2 Core ต่อจาก Extension ของตู้สาขา Jack ที่สามารถใช้งานได้คือ SLT ได้มาเข้าที่ Port 1 และ 2 ของ KX-TVP50 ดังรูป

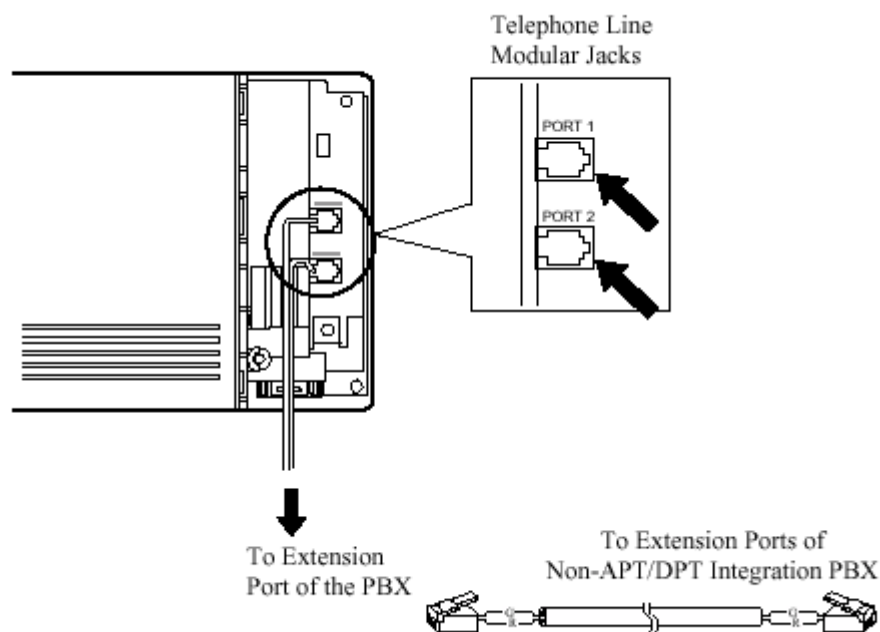

การติดต่อแบบ Inband สำหรับตู้สาขา KX-TA308/616 มีโปรแกรมที่เกี่ยวข้องดังนี้

1. Program ที่ 102 กำหนดให้ Extension Jack ติดต่อกับ Voice Mail โดย Jack ที่สามารถกำหนดได้คือ Jack ที่ 7,8 ,15 ,16 เท่านั้น
2. Program ที่ 103 กำหนดให้ เป็น Enable

3. **Program ที่ 600** กำหนดกลุ่มของ Extension Jack ที่ต่อกับ KX-TVP50 ให้อยู่กลุ่มเดียวกัน
4. **Program ที่ 100** กำหนดให้กลุ่มของ Extension Jack ที่ต่อกับ KX-TVP50 ให้เป็น **Enable**
5. **Program ที่ 101** กำหนดให้กลุ่มของ Extension Jack ที่ต่อกับ KX-TVP50 ให้เป็น **Circular**
6. **Program 414 – 416** กำหนดการเรียกเข้า Day , Night , Lunch ให้เลือกเป็น **DiL** แล้วใส่ Extension Jack ที่ต่อ

เข้า Voice Mail

การติดต่อแบบ Inband สำหรับตู้สาขา KX-TD1232/816 มีโปรแกรมที่เกี่ยวข้องดังนี้

1. **Program 602** กำหนดกลุ่มสำหรับ Extension Jack ที่ต่อเข้า Voice Mail ให้แตกต่างกับ Extension อื่นๆ
2. **Program 106** กำหนดให้กลุ่มที่ได้ออกแบบตาม ข้อ 1. เป็น **A.A**
3. **Program 407 – 408** กำหนดการเรียกเข้า Day , Night จากสายนอกให้มาดังที่ Extension ที่ต่อเข้า Voice Mail

การโปรแกรมโดยใช้ Software Program ทำได้ดังนี้

1. จากเมนูแรกให้เลือกการติดต่อกับตู้สาขา คือ 1. **สำหรับ BATCH** 2. **INTERACTIVE** ลักษณะเมนูแรกเป็นดังรูป
 - ก่อนการติดต่อแบบ BATCH ต้องมีการเปิด File ก่อนโดยเข้าหัวข้อ 3. Disk File Management
 - ก่อนการติดต่อแบบ INTERACTIVE ต้องมีการ Connect กับตู้สาขาเสียก่อน

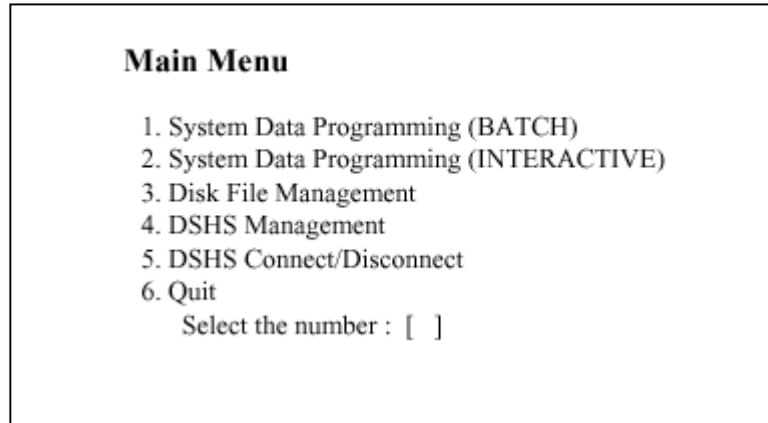

2. เลือกหัวข้อ **Station** ดังรูป

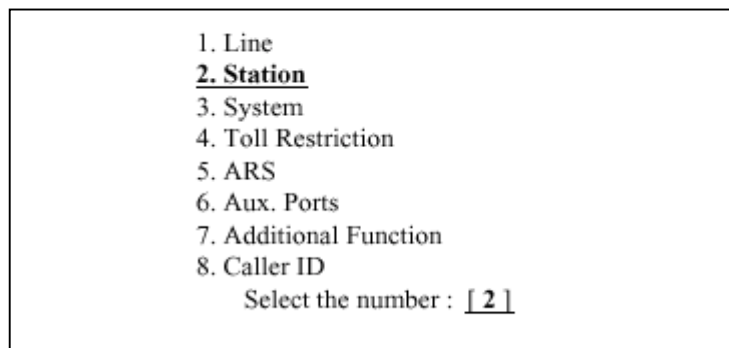

3. เลือก Station Setting 1

Station Menu	
<u>1. Station Setting 1</u>	13. PS Setting 1
2. Station Setting 2	14. PS Setting 2
3. COS & Mailbox ID	15. PS COS & Mailbox ID
4. CO line Outgoing	16. PS CO line Outgoing
5. DIL 1:N	17. PS DIL 1:N
6. ISDN Extension Setting	18. PS Password
7. ISDN Extension CO outgoing	19. PS Flexible Keys
8. Flexible CO Keys	20. PS System
9. Flexible PF Keys	21. PS Registration
10. DSS	22. PS Termination
11. Lunch/Break Group	23. CS Information
12. FWD/DND Setting	24. PS Data Clear

4. กำหนดกลุ่มให้กับ Extension ที่ต่อเข้า Voice Mail เช่น ให้อยู่กลุ่ม 8

Station Setting 1

Jack	EXT	Name	X	E	Doorphone		DDI No.	CLIP	LCS
			D	X	Day		Trams	/COLP	Mode
			P	G	1 2 3 4	1 2 3 4			
01-1	[101]	[]N	[1]	Y Y Y Y	Y Y Y Y	[] DDI	Stop Rec
01-2	[201]	[] -	[1]	N N N N	N N N N	[] DDI	
02-1	[102]	[]N	[1]	N N N N	N N N N	[] DDI	Stop Rec
02-2	[202]	[] -	[1]	N N N N	N N N N	[] DDI	
03-1	[103]	[]N	[1]	N N N N	N N N N	[] DDI	Stop Rec
03-2	[203]	[] -	[1]	N N N N	N N N N	[] DDI	
04-1	[104]	[]N	[1]	N N N N	N N N N	[] DDI	Stop Rec
04-2	[204]	[] -	[1]	N N N N	N N N N	[] DDI	
05-1	[105]	[]Y	[1]	N N N N	N N N N	[] DDI	Stop Rec
05-2	[205]	[] -	[8]	N N N N	N N N N	[] DDI	
06-1	[106]	[]Y	[1]	N N N N	N N N N	[] DDI	Stop Rec
06-2	[206]	[] -	[8]	N N N N	N N N N	[] DDI	
07-1	[107]	[]N	[1]	N N N N	N N N N	[] DDI	Stop Rec
07-2	[207]	[] -	[1]	N N N N	N N N N	[] DDI	
08-1	[108]	[]N	[1]	N N N N	N N N N	[] DDI	Stop Rec
08-2	[208]	[] -	[1]	N N N N	N N N N	[] DDI	

5. ย้อนไปเมนูแรกตามข้อ 2. เลือกหัวข้อ System

6. จากนั้นเลือกหัวข้อ Miscellaneous

7. กำหนดให้กลุ่มที่ได้ออกแบบไว้ตาม ข้อ 4. ให้เป็น A ดังรูป

Miscellaneous

Expansion Card Type (Master) =>	EXP1	EXP2	EXP3					
(Slave) =>	S6	EXT2	EXT1					
	S2	EXT2	EXT1					
Local Access => Priority = 1	2	3	4	5	6	7	8	
TRG No. = [1]	[2]	[3]	[4]	[5]	[6]	[7]	[8]	
Call Hunting => EXG No. = 1	2	3	4	5	6	7	8	
D	D	D	D	D	D	D	A	
SPD TRS Override =>	Disable		HOTEL FEATURE					=> Off
CO Auto-Hold by Push DSS-Key =>	Enable		DID SELECT					=> EXT Number
CO-Key =>	Disable		Off-Hook Monitor					=> Enable
Adjust Time								=> [01:00] AM
								Caller ID Extension
PBX Code								EXP 1 Not Stored
E&M Signal								EXP 2 Not Stored
DID Transfer Table								EXP 3 Not Stored
PS N/A EXT.								EXP 4 Not Stored

8. ย้อนกลับไปเมนูตามข้อ 2. เลือก 1. Line จากนั้นเลือก Co line Setting 1 จะปรากฏโปรแกรมที่กำหนดการเรียกเข้าแบบจุดเดียวให้ดังที่ Extension ที่ต่อเข้า Voice Mail ดังรูป

Outside (CO) Line Setting

CO No	C	T	D	D	P	C	CPC	DIL 1:1	R	DIL 1:1			
	O	R	I	T	P	I	Detection	EXT No	E				
	N	G	A	M	S	D	Mode	Day	Night	V			
			L	F			Out			Lunch Group			
										Break Group			
01	Y	[1]	D	80	10	N	Disable	Disable	<u>EXT[205]</u>	<u>EXT[205]</u>	Reg.	[]	[]
02	Y	[2]	D	80	10	N	Disable	Disable	<u>EXT[205]</u>	<u>EXT[205]</u>	Reg.	[]	[]
03	Y	[3]	D	80	10	N	Disable	Disable	<u>EXT[205]</u>	<u>EXT[205]</u>	Reg.	[]	[]
04	Y	[4]	D	80	10	N	Disable	Disable	<u>EXT[205]</u>	<u>EXT[205]</u>	Reg.	[]	[]
05	Y	[5]	D	80	10	N	Disable	Disable	<u>EXT[205]</u>	<u>EXT[205]</u>	Reg.	[]	[]
06	Y	[6]	D	80	10	N	Disable	Disable	<u>EXT[205]</u>	<u>EXT[205]</u>	Reg.	[]	[]
07	Y	[7]	D	80	10	N	Disable	Disable	<u>EXT[205]</u>	<u>EXT[205]</u>	Reg.	[]	[]
08	Y	[8]	D	80	10	N	Disable	Disable	<u>EXT[205]</u>	<u>EXT[205]</u>	Reg.	[]	[]
09	Y	[8]	D	80	10	N	Disable	Disable	<u>EXT[205]</u>	<u>EXT[205]</u>	Reg.	[]	[]
10	Y	[8]	D	80	10	N	Disable	Disable	<u>EXT[205]</u>	<u>EXT[205]</u>	Reg.	[]	[]
11	Y	[8]	D	80	10	N	Disable	Disable	<u>EXT[205]</u>	<u>EXT[205]</u>	Reg.	[]	[]
12	Y	[8]	D	80	10	N	Disable	Disable	<u>EXT[205]</u>	<u>EXT[205]</u>	Reg.	[]	[]

2. การต่อใช้งานสำหรับการติดต่อระหว่างตู้สาขากับ KX-TVP50 เป็นแบบ A-PITS(สำหรับ KX-TA308/616 เท่านั้น)

การต่อสายจะใช้แบบ Modular Jack 4 Core ต่อจากตู้ KX-TA308/616 Extension Jack ที่ 7 , 8 หรือ 15 , 16 โดยต่อเหมือน Analog Key Telephone เรียงเป็น H-T-R-L ตามลำดับ

โดย Extension Jack ที่ 7 หรือ 15 ต้องต่อที่ Port 1 ของ KX-TVP50 เท่านั้น และ Extension Jack ที่ 8 หรือ 16 ก็ต่อที่ Port 2 ของ KX-TVP50 เช่นเดียวกัน การต่อสายดังรูป

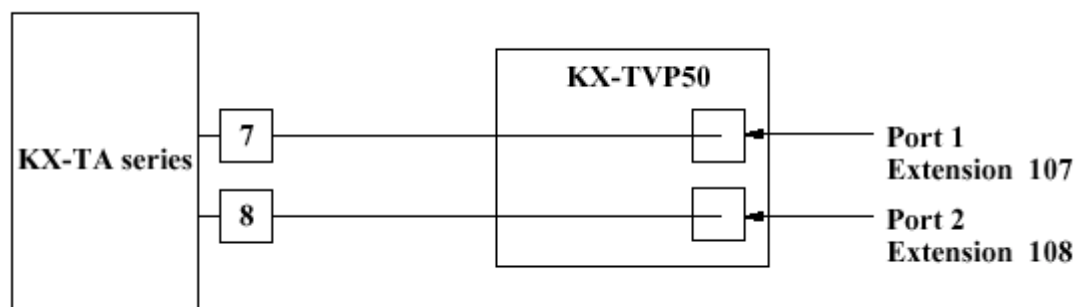
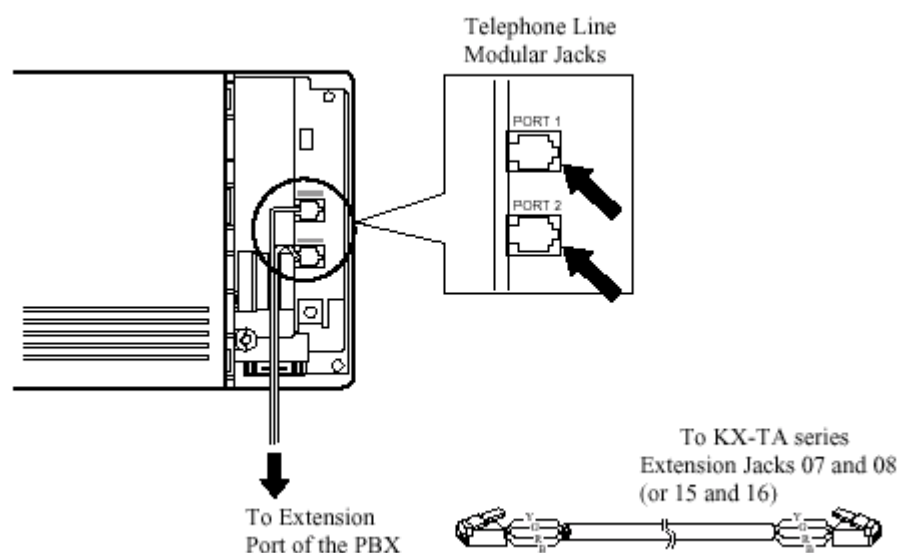

รูปแสดงการต่อใช้งานแบบ A-PITS โดยเลือกใช้ Jack 7 และ 8 จากตู้ KX-TA308/616

การติดต่อแบบ A-PITS มีโปรแกรมที่เกี่ยวข้องดังนี้

1. ตู้สาขา ต้องเป็น Version Y581 เป็นต้นไป โดยเซ็คที่ Program 998
2. Program 130 กำหนด ให้ Extension Jack 7 , 8 เป็นการติดต่อแบบ A-PITS หรือ Program 131 กำหนด ให้ Extension Jack 15 , 16 เป็นการติดต่อแบบ A-PITS โดยเลือกใช้ โปรแกรมใดโปรแกรมหนึ่งกรณีมีการใช้ KX-TVP50 ตัวเดียว

3. หลังจากทำโปรแกรมที่ 130 หรือ 131 แล้วจะมีโปรแกรมห้างต่อไปนี้ถูกเปลี่ยนโดยอัตโนมัติ

Program 102 จะเป็น Enable สำหรับ Jack 7, 8 หรือ 15, 16

Program 602 Jack 7, 8 อยู่กลุ่ม 7, Jack 15, 16 อยู่กลุ่ม 8

Program 100 กลุ่ม 7 และ 8 เป็น Enable

Program 101 กลุ่ม 7 และ 8 เป็น Circular

4. Program 414 – 416 กำหนดการเรียกเข้า Day, Night, Lunch ให้เลือกเป็น DiL แล้วใส่ Extension Jack ที่ต่อเข้า Voice Mail

3. การต่อใช้งานสำหรับการติดต่อระหว่างตู้สาขา KX-TVP50 เป็นแบบ D-PITS (สำหรับ KX-1232BX)

การต่อกับตู้สาขา KX-TD1232 แบบ D-PITS นั้นจะใช้ Extension Jack แบบ Digital เพียง 1 Extension เท่านั้น (ยกเว้น Jack 01) มาต่อเข้ากับ Port 1 ของ KX-TVP50 และเปิดโปรแกรมที่เกี่ยวข้องก็จะสามารถใช้งานตอบรับบริการได้ 2 Port พร้อมๆกัน การต่อสายใช้ หัวModular แบบ 4 Core ต่อเหมือนกับ Digital Key Telephone เป็น H-T-R-L ตามลำดับหรือต่อเฉพาะ H-L ที่คู่ด้านนอกของ Modular ก็ได้ ดังรูป

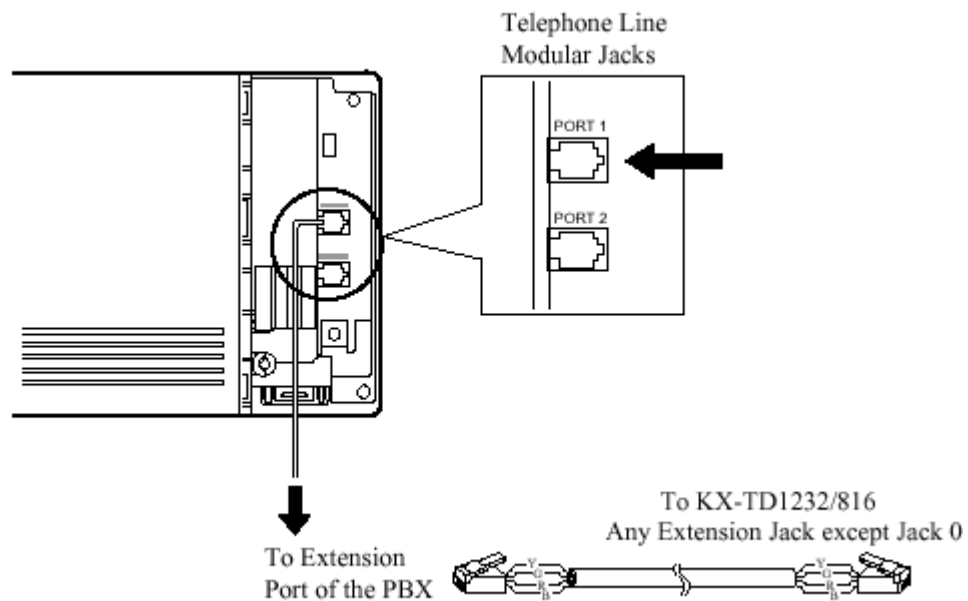

การติดต่อแบบ D-PITS สำหรับตู้สาขา KX-TD1232 มีโปรแกรมที่เกี่ยวข้องดังนี้

1. การใช้งานแบบ D-PITS จะใช้ได้ตั้งแต่ ROM Version P231U ขึ้นไป โดยเช็คที่ Program 116
2. Program 117 กำหนดให้ Jack ใดต่อเข้ากับ KX-TVP50 กำหนดเพียง Jack เดียวเท่านั้น (ถ้ามีการต่อ 2 ตู้เชื่อมกัน สามารถกำหนดได้ที่ตู้ Slave อีก 1 Jack)
3. Program 118 เป็นการกำหนดหมายเลขของ Extension ที่ได้กำหนดตามข้อ 2. ซึ่งระบบจะออกแบบมาให้อัตโนมัติแล้ว เช่น 165, 166 โดยผู้ใช้สามารถกดหมายเลขไปที่ Voice Mail ได้ 2 แบบ คือ 1. เรียกตามหมายเลขภายในเดิม เช่น

โปรแกรม 117 กำหนดที่ Jack 2 ก็เรียกไปที่ Extension 102 เป็นต้น 2. เรียกไปที่หมายเลขตามโปรแกรม 118 เช่น 165 , 166 ก็ได้

4. Program 407 – 408 กำหนดการเรียกเข้า Day , Night จากสายนอกให้มาดังที่ Extension ที่ต่อเข้า Voice Mail

การโปรแกรมโดยใช้ Software Program ทำได้ดังนี้

1. จากเมนูแรกให้เลือกการติดต่อกับตู้สาขา คือ 1. สำหรับ BATCH 2. INTERACTIVE ลักษณะเมนูแรกเป็นดังรูป
 - ก่อนการติดต่อแบบ BATCH ต้องมีการเปิด File ก่อนโดยเข้าหัวข้อ 3. Disk File Management
 - ก่อนการติดต่อแบบ INTERACTIVE ต้องมีการ Connect กับตู้สาขาเสียก่อน

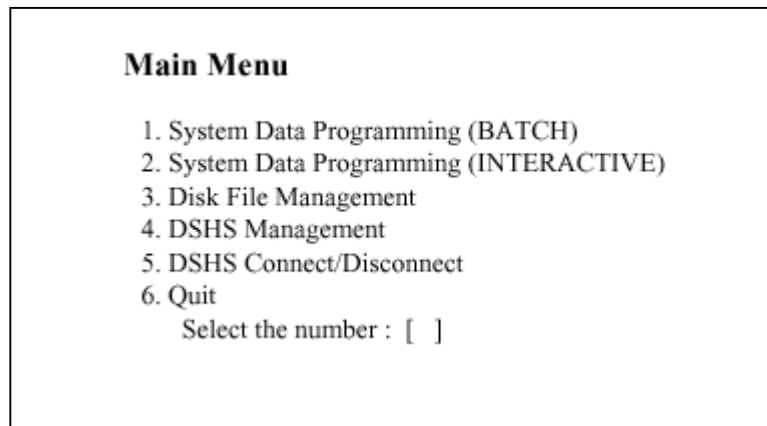

2. เข้าหัวข้อ System จากเมนูดังรูป

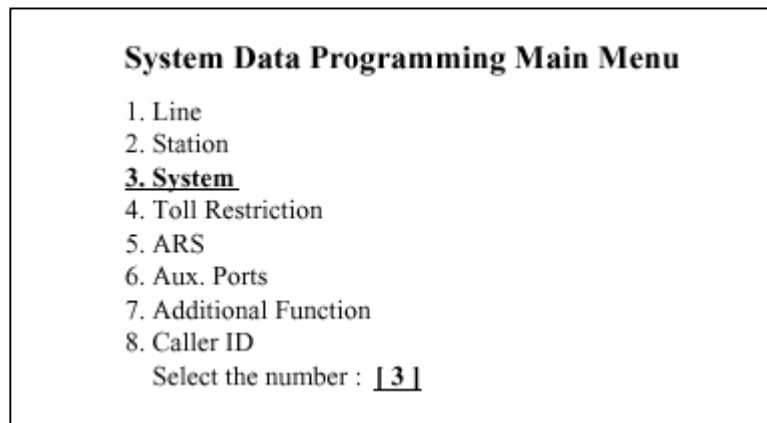

3. จากนั้นให้เข้าหัวข้อ 11. Voice Mail Integration ดังรูป

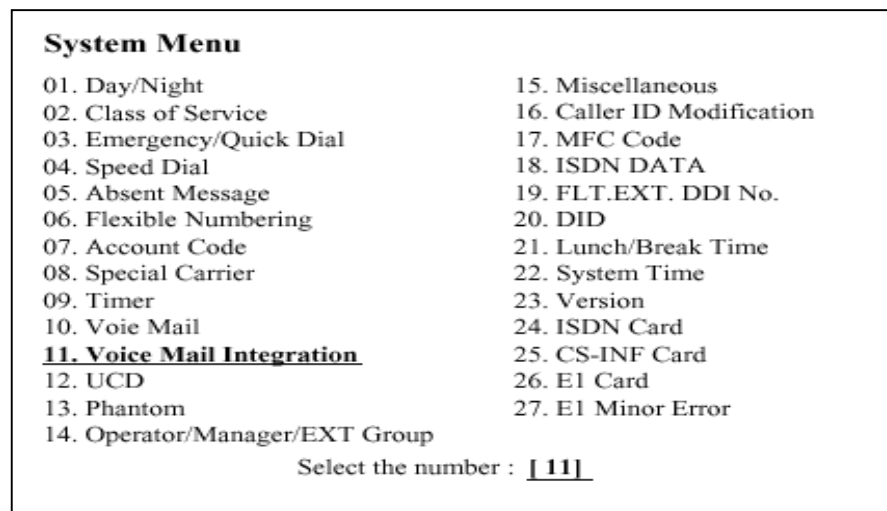

4. กำหนด Extension Jack ที่ต่อเข้า Voice Mail ดังตัวอย่าง กำหนดให้ Jack 30 ต่อเข้าที่ Voice Mail

Voice Mail Integration

VM Port No.	Master	[30] [] [] [] [] []				Slave	[] [] [] [] [] [] [] []			
VM	Jack	EXT	Name	EXG	VM	Jack	EXT	Name	EXG	
01	30-1	[165]	[V.MAIL 01]	[1]	13	-1	[171]	[V.MAIL 13]	[1]	
02	30-2	[166]	[V.MAIL 02]	[1]	14	-2	[172]	[V.MAIL 14]	[1]	
03	-1	[167]	[V.MAIL 03]	[1]	15	-1	[173]	[V.MAIL 15]	[1]	
04	-2	[168]	[V.MAIL 04]	[1]	16	-2	[174]	[V.MAIL 16]	[1]	
05	-1	[169]	[V.MAIL 05]	[1]	17	-1	[175]	[V.MAIL 17]	[1]	
06	-2	[170]	[V.MAIL 06]	[1]	18	-2	[176]	[V.MAIL 18]	[1]	
07	-1	[177]	[V.MAIL 07]	[1]	19	-1	[179]	[V.MAIL 19]	[1]	
08	-2	[178]	[V.MAIL 08]	[1]	20	-2	[180]	[V.MAIL 20]	[1]	
09	-1	[181]	[V.MAIL 09]	[1]	21	-1	[185]	[V.MAIL 21]	[1]	
10	-2	[182]	[V.MAIL 10]	[1]	22	-2	[186]	[V.MAIL 22]	[1]	
11	-1	[183]	[V.MAIL 11]	[1]	23	-1	[187]	[V.MAIL 23]	[1]	
12	-2	[184]	[V.MAIL 12]	[1]	24	-2	[188]	[V.MAIL 24]	[1]	

5. กำหนดการเรียกเข้าให้ดังที่ Extension ที่ต่อเข้า Voice Mail แบบ 1 : 1 เช่น 165 เป็นต้น

Outside (CO) Setting

CO No	C	T	D	D	P	C	CPC	DIL 1:1	R	DIL 1:1			
	O	R	I	T	P	I	Detection	EXT No	E	Lunch			
	N	G	A	M	S	D	Mode	Day	Night	Group			
			L	F			Out			Break			
										Group			
01	Y	[1]	D	80	10	N	Disable	Disable	EXT[165]	EXT[165]	Reg.	[]	[]
02	Y	[2]	D	80	10	N	Disable	Disable	EXT[165]	EXT[165]	Reg.	[]	[]
03	Y	[3]	D	80	10	N	Disable	Disable	EXT[165]	EXT[165]	Reg.	[]	[]
04	Y	[4]	D	80	10	N	Disable	Disable	EXT[165]	EXT[165]	Reg.	[]	[]
05	Y	[5]	D	80	10	N	Disable	Disable	EXT[165]	EXT[165]	Reg.	[]	[]
06	Y	[6]	D	80	10	N	Disable	Disable	EXT[165]	EXT[165]	Reg.	[]	[]
07	Y	[7]	D	80	10	N	Disable	Disable	EXT[165]	EXT[165]	Reg.	[]	[]
08	Y	[8]	D	80	10	N	Disable	Disable	EXT[165]	EXT[165]	Reg.	[]	[]
09	Y	[8]	D	80	10	N	Disable	Disable	EXT[165]	EXT[165]	Reg.	[]	[]
10	Y	[8]	D	80	10	N	Disable	Disable	EXT[165]	EXT[165]	Reg.	[]	[]
11	Y	[8]	D	80	10	N	Disable	Disable	EXT[165]	EXT[165]	Reg.	[]	[]
12	Y	[8]	D	80	10	N	Disable	Disable	EXT[165]	EXT[165]	Reg.	[]	[]

7. การต่อสายเพื่อการพิมพ์ข้อมูลของ Printer และ การโปรแกรมระบบ

การต่อสายสำหรับ Printer หรือการโปรแกรมระบบจะต่อเข้าที่ Port RS-232C ดังรูป

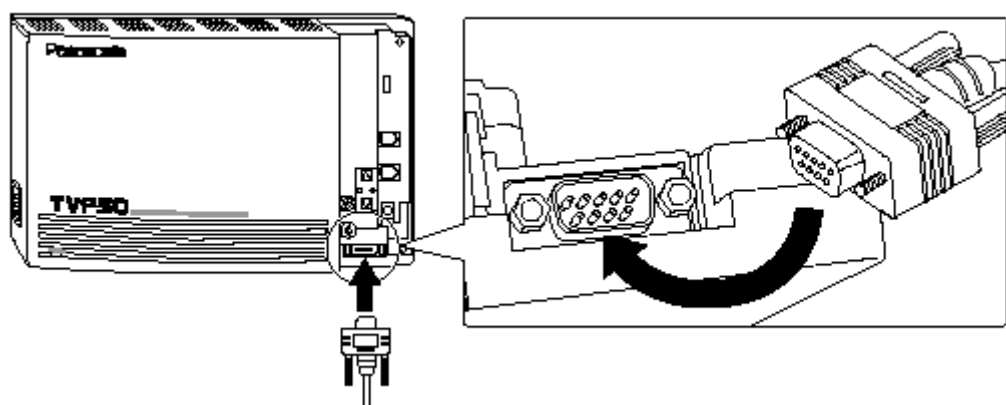

สำหรับ Parameter ที่ใช้ติดต่อค่าจากโรงงานกำหนดไว้ดังนี้

COMMUNICATION PARAMETERS	
Baud Rate:	9600 bps
Word Bit Length:	8 Bits
Parity:	None
Stop Bit Length:	1 Bit

ลักษณะการต่อสายมี 2 แบบดังนี้

1. แบบต่อกับอุปกรณ์เป็นแบบ 9 Pin

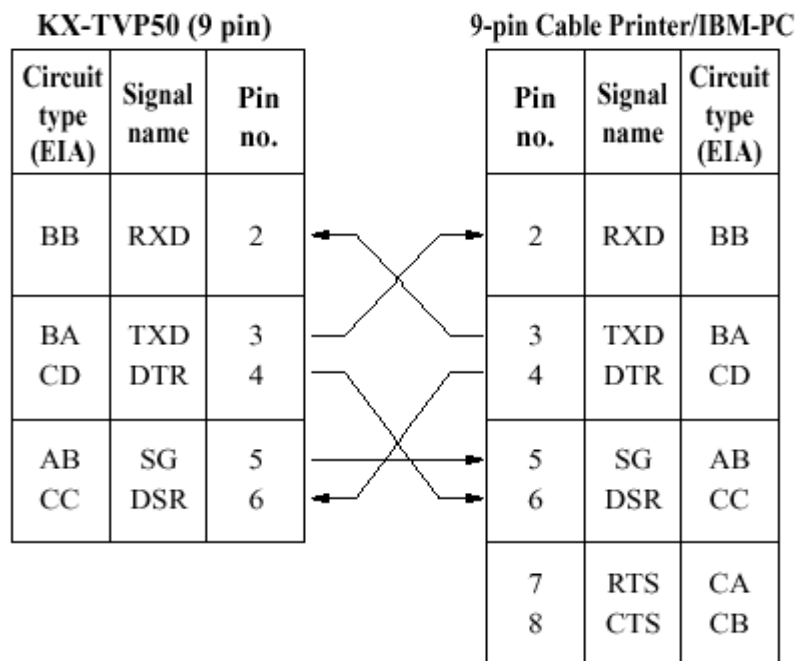

2. แบบต่อกับอุปกรณ์เป็นแบบ 25 Pin

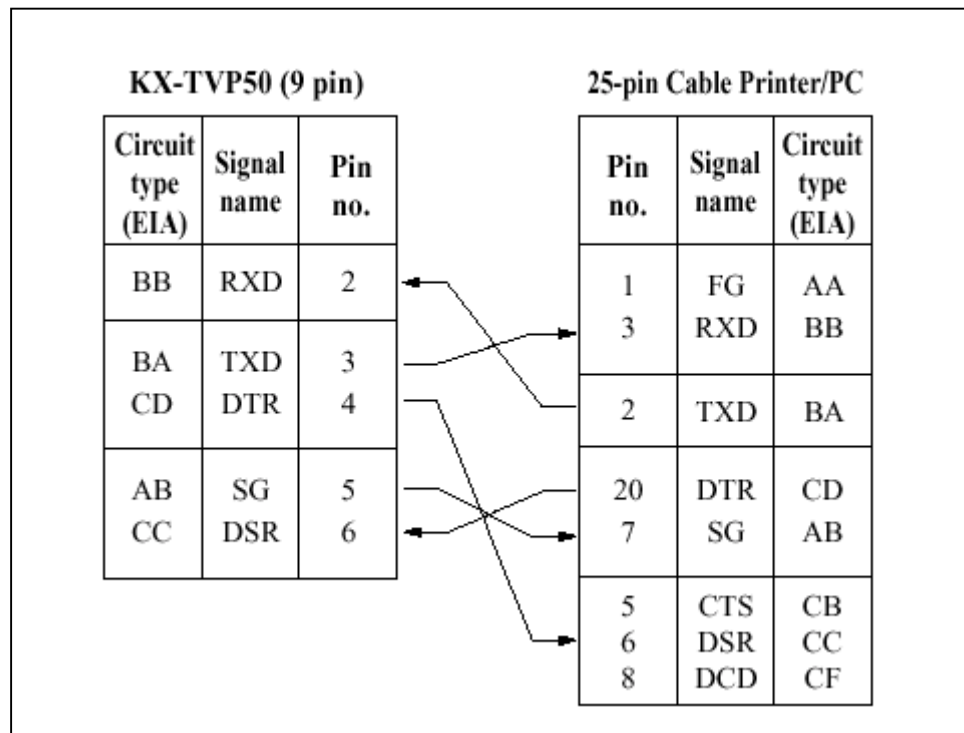

บทที่ 3. การโปรแกรมระบบ

การโปรแกรมระบบจะต่อสายเข้าที่ Port RS-232C โดยใช้ Software จำพวก X-talk , Procom , หรือ Hyper Terminal ก็จะสามารถเข้าไปโปรแกรมแก้ไข ระบบได้

การใช้งานเครื่องหมายต่างๆ

เครื่องหมาย	หน้าที่
Backspace	ลบเพื่อใส่ค่าที่ถูกต้อง
1 - 9	ใส่ตัวเลขที่ต้องการ
(\)	Save และออกจากเมนู

เมื่อเปิดเครื่องจะมีเมนูแรก ดังรูป

```
1 : Program
2 : System Reports
3 : Utility Command
4 : System Reset/Clear
5 : Quick Setup (VT100 Mode Only)
Enter the number: =
```

1. PROGRAM

เป็นหัวข้อที่เกี่ยวกับการเปลี่ยนแปลงโปรแกรมต่างๆของระบบ เช่น การออกแบบกล่องรับฝากข้อความ การกำหนดการบริการต่างๆของแต่ละ PORT

2. SYSTEM REPORTS

เป็นการเข้าไปเพื่อดูสถานะของการทำงานของ VPS. ว่ามีการตั้งโปรแกรมไว้อย่างไรบ้าง หรือ มีการใช้งานไปเท่าใดบ้าง

3. UTILITY COMMAND

เป็นการใช้คำสั่งตรงเพื่อกำหนดให้ VPS. ทำงานตามความหมายของแต่ละคำสั่ง เช่น การตั้ง วันเดือนปี เป็นต้น

4. SYSTEM RESET / CLEAR

เป็นการเปลี่ยนแปลงจำนวนหลักของกล่องรับฝากข้อความ หรือ การเคลียร์การทำงานของกล่องรับฝากข้อความต่างๆ

5. QUICK SETUP

ในการเข้าทำโปรแกรมในครั้งแรก เพื่อความรวดเร็วในการทำโปรแกรม อาจเข้าหัวข้อนี้ โดยจะสามารถกำหนดค่าต่างๆได้เช่น ออกแบบกล่องรับฝากข้อความ , การตั้งเวลา , PASSWORD ในการทำโปรแกรม ฯลฯ โดยเข้าหัวข้อนี้เพียงหัวข้อเดียว ถ้าหากไม่ต้องการเข้าหัวข้อนี้ก็สามารถกำหนดค่าต่างๆจากตัวอย่างข้างต้นได้ตามหัวข้อเฉพาะของแต่ละส่วนนั้นๆ

1. การทำ QUICK SET UP

การทำ QUICK SETUP จะมีไว้เพื่อความรวดเร็วในการออกแบบกล่องรับฝากข้อความและอื่นๆ เมื่อเข้าหัวข้อนี้จะมีการแบ่งเป็นหัวข้อย่อย 8 ข้อ ดังนี้

1. PBX TYPE เป็นการเลือกชนิดของผู้สาขา
2. EXTENSION NUMBER OF VPS. PORTS เป็นการกำหนด EXTENSION ที่ต่อเข้าระบบ VPS.
3. EXTENSION NUMBER OF MAILBOXES เป็นการกำหนด EXTENSION ที่ต้องการมีกล่องรับฝากข้อความ
4. CREATING MAILBOXES คือ การกำหนดกล่องรับฝากข้อความให้คู่กับ EXTENSION (ตามที่กำหนดจากข้อ 4)
5. PORT SERVICE SETTING เป็นการกำหนดการบริการของแต่ละ PORT ว่าใช้แบบใด
6. PASSWORD SETTING เป็นการกำหนด รหัส สำหรับการเข้าทำโปรแกรม และ สำหรับการ รีเซ็ท กล่องรับฝากข้อความ
7. DATE AND TIME SETTING เป็นการกำหนด วัน เวลา ของระบบ VPS.
8. ACTIVATING THE QUICK SETUP เป็นการกำหนดว่าขั้นตอนทั้งหมดที่ทำมาทั้ง 7 ข้อ มีผลใช้งานหรือไม่

ตารางแสดง ชนิดของผู้สาขาที่เข้าว่ารุ่นใดต้องทำขั้นตอนใดบ้าง

PBX Type	Required Procedures
KX-T308/T616	1 → 2 → 3 → 4 → 5 → 6 → 7 → 8
KX-T123210 T336/T96	1 → 3 → 4 → 5 → 6 → 7 → 8
Non-Panasonic System	1 → 3 → 4 → 5 → 6 → 7 → 8
KX-TD816/1232/308/TA series	1 → 4 → 5 → 6 → 8

จากเมนูแรกเมื่อต้องการทำ Quick Set up ให้กด 5 แล้ว Enter จะมีเมนู ปรากฏ ดังนี้

Quick Setup Utility for connection to Panasonic KX-T series telephone systems

This utility provides a quick way of programming the Voice Processing System to operate in a standard automated attendant or voice mail configuration when connected to a Panasonic KX-T series telephone system. The system will prompt you to enter, modify or confirm settings based upon which PBX type you select.

By entering the appropriate information in the following screens, the system sets PBX integration parameters, identifies the extension numbers connected to it, creates default mailboxes, sets its ports to handle callers with automated attendant or voice mail service, sets system passwords and sets the time and date. Finally, it confirms that you want to activate the system based on the information you entered, modified, or confirmed.

To proceed, press **ENTER**. To exit and cancel Quick Setup now, press [N].

ถ้าต้องการทำต่อไปให้กด Enter ถ้ายกเลิกการทำ Quick Set up ให้กด [N] โดยแต่ละหัวข้อมีรายละเอียดดังนี้

1.1. PBX TYPE

จะมีรุ่นของผู้สาขาให้เลือกดังนี้

Screen output:

Quick Setup - PBX type
Please select your PBX type.

1. KX-T308/KX-T616
2. KX-T1232
3. KX-T96
4. KX-T336
5. KX-TD816/KX-TD1232
6. KX-TD308
7. KX-TA series
0. OTHERS

- KX-T308 , KX-T616 ให้ทำขั้นตอนที่ 2 ต่อไป
- KX-T1232 , KX-T96 , KX-T336 , OTHERS ให้ทำขั้นตอนที่ 3 ต่อไป
- KX-TD816 , KX-TD1232 , KX-TA Series ให้ทำขั้นตอนที่ 4 ต่อไป

หมายเหตุ

- กรณีที่ติดต่อกับผู้สาขาแบบ D - PITS เมื่อเลือกหัวข้อ 5 (KX-TD816) / (KX-TD 1232) และ A – PITS สำหรับการเลือก 7. KX – TA Series ระบบ VPS. จะออกแบบ MAILBOX คู่กับ EXTENSION ให้อัตโนมัติ และยั่งตั้งเวลาของ VPS. ให้ตรงกับตัวผู้สาขาอีกด้วย โดยจะข้ามไปที่ขั้นตอนที่ 4.

1.2. EXTENSION NUMBERS OF VPS. PORT

- ให้ใส่หมายเลขของ EXTENSION ภายในที่ต่อเข้ากับระบบ VPS. ลงไป (เฉพาะผู้สาขา KX-T308 และ KX-T616) ดังรูป

Quick Setup - Assigned extension No. of VPS Port
Please enter extension number of VPS.

1: 2:
Please enter extension numbers.
(2 digits) : =
S: Next Screen

1.3. EXTENSION NUMBERS FOR MAILBOXES

ใส่หมายเลขของ EXTENSION ที่ต้องการมี MAILBOX เป็นของตัวเอง โดยการกดหมายเลข EXTENSION แล้วกด ENTER ถ้าต้องการใส่มากกว่า 1 EXTENSION ก็ยังสามารถทำได้ เช่น ถ้าใส่ 101 - 108 หมายถึง EXTENSION 101 ถึง 108 ดังรูป

Quick Setup - Enter Extensions for Mailboxes				
What extensions need a mailbox on this system?				
1:110	2:111	3:112	4:113	5:114
6:115	7:116	8:117	9:118	10:119
11:120	12:121	13:122	14:123	15:124
16:125	17:126	18:127	19:128	20:129
21:130	22:131	23:132	24:133	25:134
26:135	27:136	28:137	29:138	30:139
Please enter extension numbers.				
:=				
P: Previous menu, N: Next menu, S: Next Screen				

1.4. CREATING MAILBOXES

เป็นการออกแบบ MAILBOX ให้คู่กับ EXTENSION ตามที่กำหนดจากข้อ 3

- **MAKE** คือ การออกแบบให้ MAILBOX ใช้งานได้ (ใส่ M แทน MAKE)
- **DELETE** คือ การลบ MAILBOX (ใส่ D แทน DELETE)
- กรณีที่มีการออกแบบจำนวนหลักของ EXTENSION เป็น 3 และ 4 หลัก EXTENSION ที่เป็น 3 หลัก VPS. จะเพิ่มเลข 0 ต่อท้ายให้อัตโนมัติ เช่น EXT 201 MAILBOX จะเป็น 2010 , EXT 2001 MAILBOX จะเป็น 2001 เป็นต้น
- **OWNER (LAST NAME)** คือการใส่นามสกุล ของเจ้าของ EXTENSION มีไว้สำหรับกรณีที่ต้องการเรียกไปที่ MAILBOX หรือ EXTENSION นั้นโดยการกดเป็นตัวอักษร จากนามสกุลที่ใส่ไป

Quick Setup - Mailbox Editing				Page 1/4
Ext	MBX	Owner (Last Name)	Assigned 30	Vacant 0 MAKE (Make/Delete)
***	: 101		Make
110	: 110		Make
111	: 111		Make
112	: 112		Make
113	: 113		Make
114	: 114		Make
115	: 115		Make
116	: 116		Make
117	: 117		Make
.		.		.
.		.		.

P: Previous menu, N: Next menu, S: Next Screen

1.5. PORT SERVICE SETTING

เป็นการกำหนดการบริการตอบรับของแต่ละ PORT ว่าใช้ บริการใด

- ถ้ากำหนดเป็น AUTO. ATTEND หมายถึงเป็นการให้กดหมายเลขภายในได้ทันที ในส่วนของโปรแกรมการเรียกเข้าของระบบหัวข้อ PROGRAM --- SERVICE SETTING --- จะเป็น CUSTOM 1
- ถ้ากำหนดเป็น VOICE MAIL หมายถึงเป็นการให้ฝากข้อความลงใน MAILBOX ได้ทันที โดยในส่วนของโปรแกรมการเรียกเข้าของระบบหัวข้อ PROGRAM --- SERVICE SETTING --- จะเป็น CUSTOM 2

Quick Setup- Port Service Setting		
All ports are currently set up to handle callers with standard Automated Attendant operation, day and night mode, using the Custom Service feature (Custom 1). You can change the operation to standard Voice Mail (Custom 2) or leave it as Automated Attendant. If necessary, Custom 1 and Custom 2 can be modified under the menu "Program -> Service Setting -> Custom Service."		
	Day Mode	Night Mode
PORT 1	Auto. Attend.	Auto. Attend.
PORT 2	Auto. Attend.	Auto. Attend.
A: Auto. Attend., V: Voice Mail, S: Next Screen Auto. Attend. (using Custom 1), Voice Mail (using Custom 2)		

1.6. PASSWORD SETTING

เป็นการกำหนด รหัสสำหรับการทำโปรแกรม และ การ รีเซ็ต MAILBOX

```
Quick Setup-Password Setting
System Administrator Password
(Maximum 8 characters)
NEW PASSWORD : =
VERIFICATION : =
System Reset/Clear Password
(Maximum 8 characters)
NEW PASSWORD : =
VERIFICATION : =
```

- หากไม่ต้องการกำหนด รหัส ให้กด ENTER
- รหัสกำหนดได้ ไม่เกิน 8 หลัก

1.7. DATE AND TIME SETTING

เป็นการกำหนดเวลาของระบบ VPS.

```
Quick Setup-Time Setting
Current time is 3:04, PM
Enter new time (HH:MM, AM/PM) : =
Current date is SAT 1-JAN- 1994
Enter new date (DD-MM-YY) : =
```

- ถ้าเป็นการติดต่อแบบ D- PITS เวลานี้จะใช้ของตัวผู้ติดต่อโน้มนำ โดยจะข้ามหัวข้อนี้ไป ข้อ 8.

8. ACTIVATING THE QUICK SETUP

จากที่ออกแบบข้อ 1 -7 ให้มีผลใช้งานหรือไม่

```
Quick Setup - Setup
To set up the mailbox and restart, select "Yes."
To cancel and exit, select "No."
1: Yes      2: No
```

- YES คือ มีผลใช้งานได้
- NO คือ ยกเลิกการออกแบบทั้งหมด

Programming Menu Structure Diagram

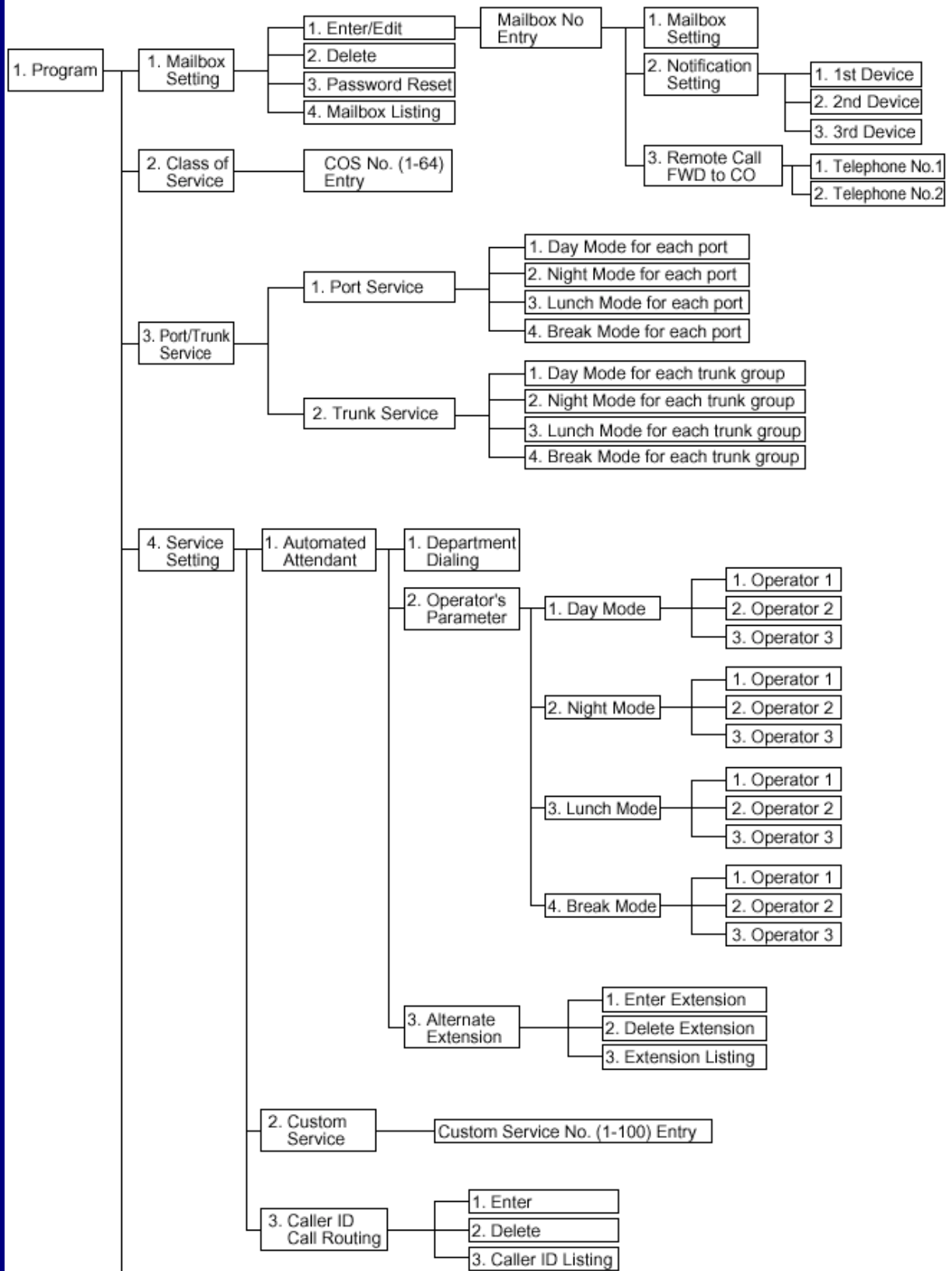

Continued Next Page

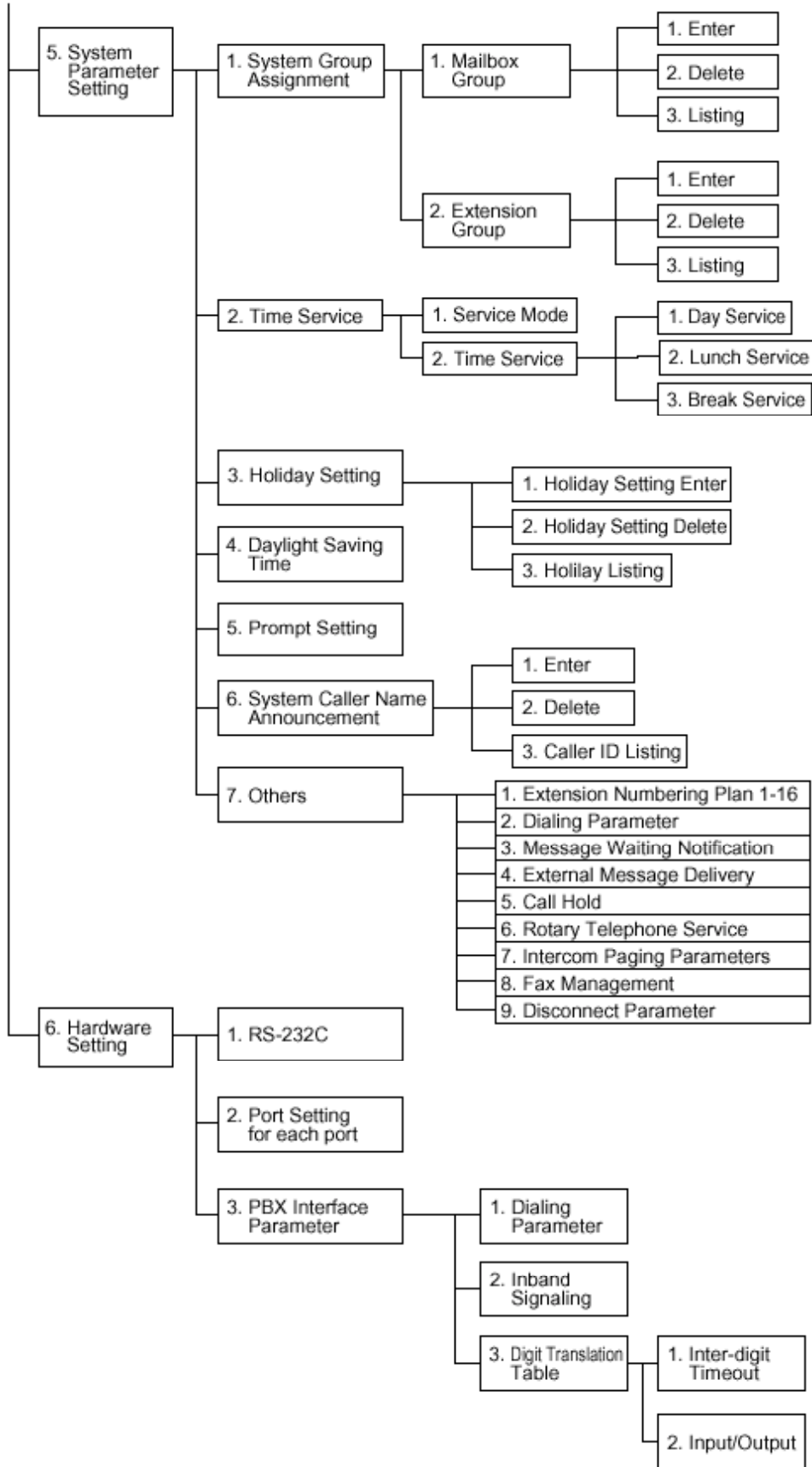

Programming Menu Structure Diagram

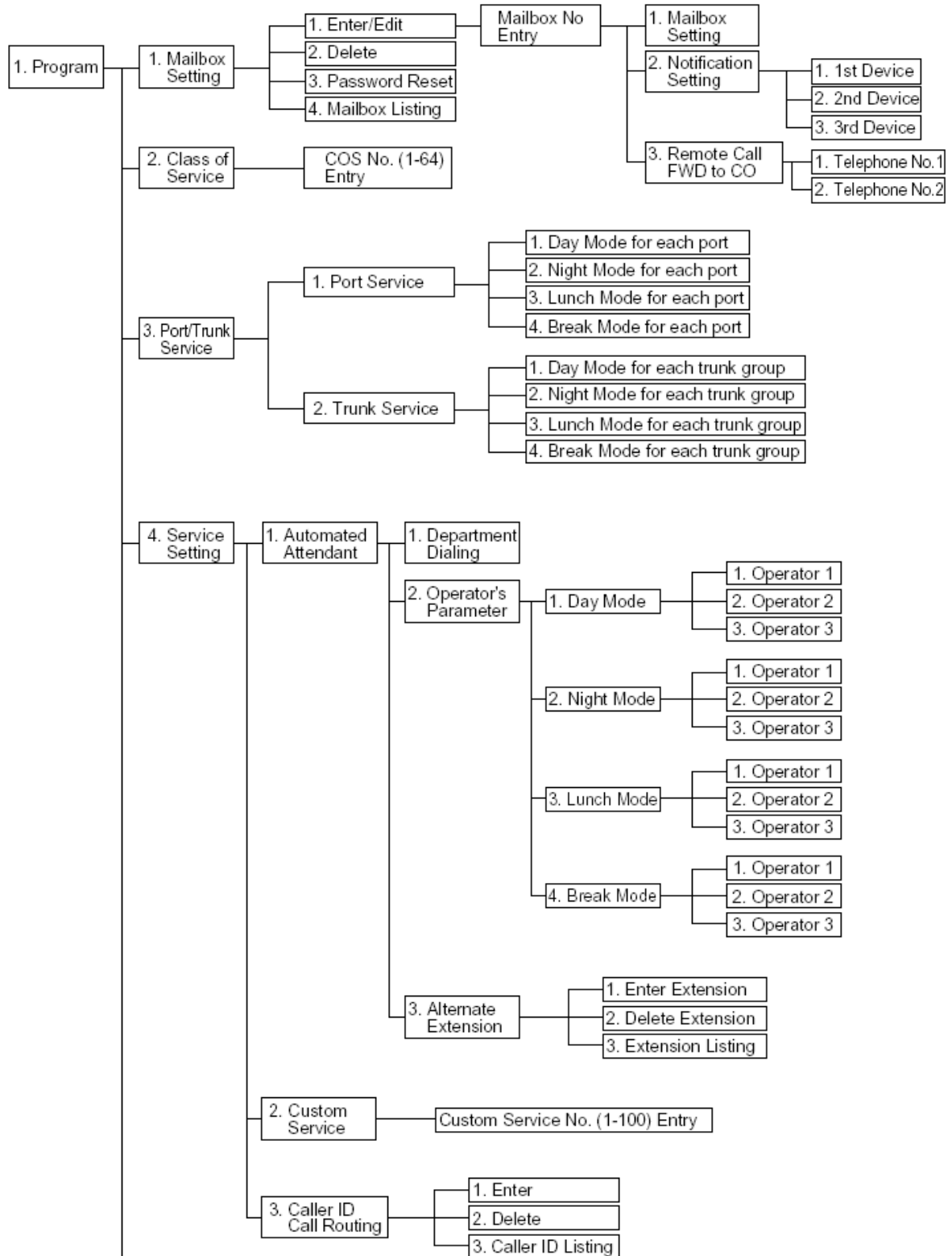

Continued Next Page

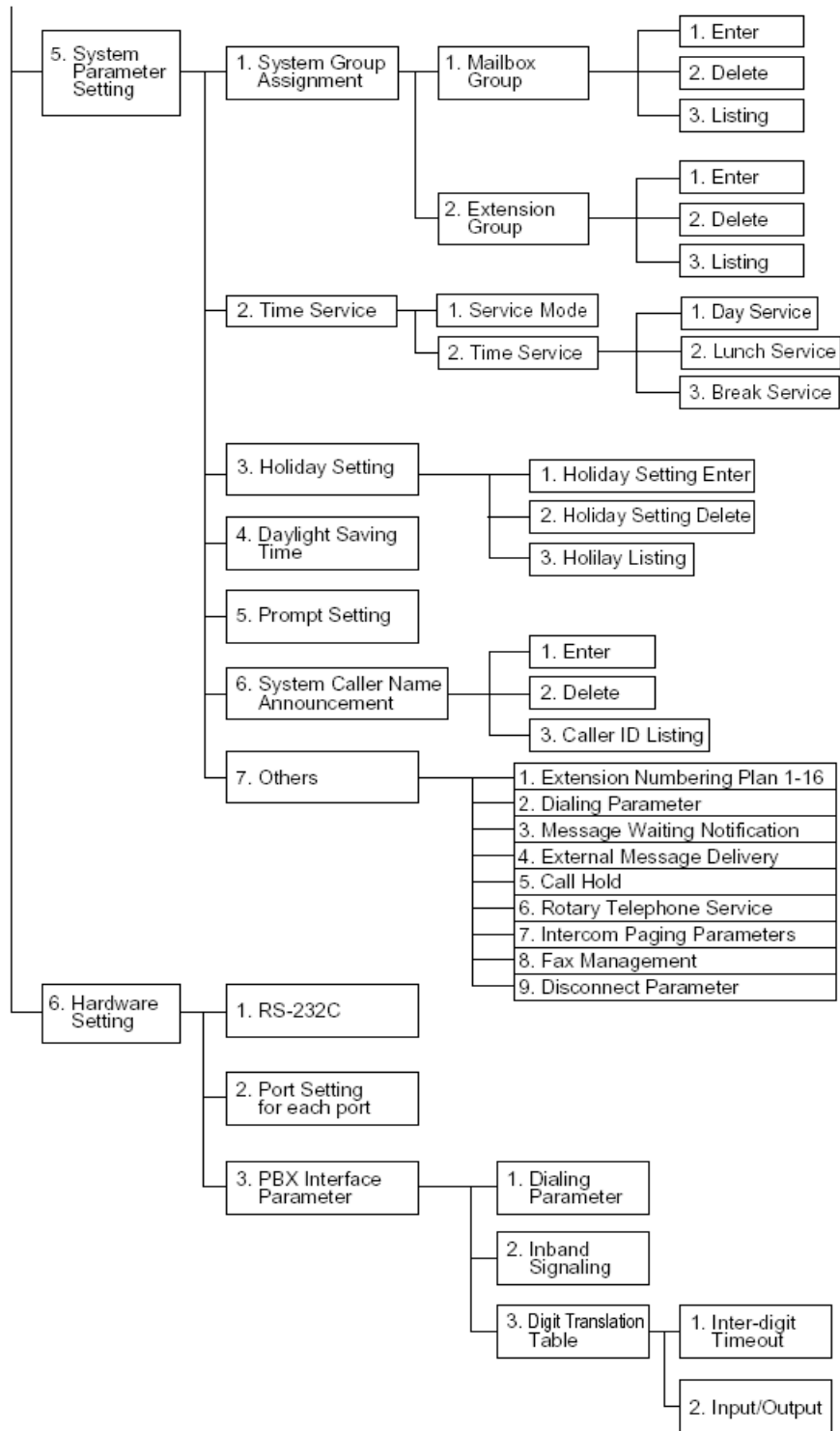

เมนูของหัวข้อมการโปรแกรม

เมื่อเข้าสู่การโปรแกรมจะมีเมนูดังนี้

Program Menu

1. Mailbox Setting
2. Class of Service
3. Port/Trunk Service
4. Service Setting
5. System Parameter Setting
6. Hardware Settings

Enter the Number := _

1. MAILBOX SETTING (การจัดการเกี่ยวกับกล่องรับฝากข้อความ)

เมื่อเข้าเมนูนี้จะปรากฏข้อความดังนี้

Program - Mailbox Setting Menu

1. Enter/Edit
2. Delete
3. Password Reset
4. Mailbox Listing

Enter the Number := _

1.1 การออกแบบ หรือ แก้ไขกล่องรับฝากข้อความ

ให้เลือก ข้อ 1. ENTER / EDIT แล้ว Enter จากนั้นให้ใส่หมายเลขของกล่องรับฝากข้อความที่ต้องการออกแบบ หรือ แก้ไข (2-5 หลัก) จากนั้นจะปรากฏเมนูดังนี้

Program - Mailbox Setting - Enter/Edit Menu

1. Mailbox Setting
2. Notification Setting

Enter the Number := _

1.1.1 การแก้ไข พารามิเตอร์ของกล่องรับฝากข้อความ

เลือกหัวข้อ 1. MAILBOX SETTING จะมีเมนูทั้งหมดดังนี้

Program - Mailbox Setting - Enter/Edit - Mailbox Setting

1. The Extension of the Owner [] :=
2. The Spelling of the Owner First Name [] :=
3. The Spelling of the Owner Last Name [] :=
4. Mailbox Class of Service No. [1] (1 - 62) :=
5. Covering Extension [] :=
6. Interview Mailbox Number [] :=
7. All Calls Transfer to Mailbox [No] (Y / N) :=

หัวข้อ	ค่าที่กำหนด (ค่าจากโรงงาน)	ความหมาย
The Extension of the Owner	2 - 5 หลัก (ไม่มีข้อกำหนด)	- เป็นการกำหนดหมายเลขภายในให้คู่กับกล่องรับฝากข้อความนี้โดยสามารถนำหมายเลข Extension Group มากำหนดได้ แต่ทุก Extension ในกลุ่มต้องใช้ MAILBOX ร่วมกัน
Owner Name (First , Last)	สามารถใส่ได้ 16 ตัวอักษร (ไม่มีข้อกำหนด)	- เป็นการกำหนดชื่อและนามสกุลของเจ้าของ MAILBOX แต่การเรียกโดยชื่อจะใช้เพียงนามสกุลเท่านั้น
Class of Service Number	COS No. 1 - 62 (COS. 1)	- เป็นการกำหนดให้ MAILBOX นี้อยู่ใน Class of Service ไດ โดยก่อนจะกำหนดให้อยู่ใน Class ไດนั้น ควรกำหนด คุณสมบัติของ Class นั้นๆเสียก่อน (CLASS 63 จะเป็นของ MESSAGE MANAGER และ CLASS 64 จะเป็นของ SYSTEM MANAGER MAILBOX ขึ้นไม่สามารถกำหนดให้อยู่ในทั้ง 2 CLASS นี้ได้)
Covering Extension	2 - 5 หลัก (ไม่มีข้อกำหนด)	- เป็นการออกแบบหมายเลขภายในที่กำหนดให้รับแทนกันได้กรณีที่หมายเลขภายในที่กำหนดคู่กับกล่องรับฝากข้อความนี้ไม่สามารถติดต่อได้ ผู้โทรเข้าสามารถเลือกที่จะกดไปหาหมายเลขภายในที่กำหนดนี้ได้ แต่ต้องมีการเปิดใช้งานนี้เสียก่อน
Interview Mailbox No.	2 - 5 หลัก (ไม่มีข้อกำหนด)	- เป็นการกำหนดกล่องรับฝากข้อความย่อยสำหรับเก็บคำถามไว้เพื่อใช้ในการบริการแบบสัมภาษณ์ (INTERVIEW SERVICE) โดยการกำหนดจะต้องไม่ซ้ำกับ MAILBOX ที่มีอยู่แล้ว
All Calls	1. Yes 2. No	- ถ้ากำหนดเป็น <u>YES</u> สายที่เรียกเข้าผ่านระบบ VPS. แล้วกดหมายเลขภายในที่

Transfer to Mailbox	(NO)	ตั้งคู่กับ MAILBOX นี้ จะเป็นการให้สายเรียกเข้าฝากข้อความลงใน MAILBOX นี้ ทันทีที่สัญญาณกระดิ่งจะไม่ดังที่ EXTENSION นี้ - ถ้ากำหนดเป็น <u>NO</u> สายที่เรียกเข้าผ่านระบบ VPS. แล้วกดหมายเลขภายในที่ตั้งคู่กับ MAILBOX นี้ จะมีสัญญาณกระดิ่งดังที่ EXTENSION ตามปกติ
---------------------	--------	--

1.1.2. NOTIFICATION SETTING

เป็นการกำหนดหมายเลขโทรศัพท์ หรือ เพจเจอร์ ไว้สำหรับให้ระบบแจ้งกลับ กรณีที่มีการฝากข้อความไว้ในกล่องรับฝากข้อความนี้ โดยสามารถกำหนดได้ 3 หมายเลข

```

Program - Mailbox Setting - Enter/Edit - Notification Setting

1. 1st Device
2. 2nd Device
3. 3rd Device

Enter the Number := _

```

หมายเหตุ

- ต้องมีการกำหนดที่หัวข้อ CLASS OF SERVICE เสียก่อน ให้สามารถแจ้งไปที่หมายเลขที่เรากำหนดได้
- ใส่หมายเลขที่ต้องการลำดับที่ 1-3 จะปรากฏเมนู ดังรูป

```

Enter the Number := 1
1. Dial Number [ ]
( 0 - 9, *, #, P:Pause, T:Dial Tone, M:Dial Mode, X:Call Back No.
:=
2. Type of Device [ Telephone ]
1:Telephone 2:Beeper :=
3. Use Mode [ Continuously ]
1:Not use 2:Continuously 3:Scheduled :=
4. No. of Retries [ 0 ] ( 0 - 3 times ) :=
5. Busy Delay Time [ 3 ] ( 0 - 120 min ) :=
6. No Answer Delay Time [ 60 ] ( 60 - 120 min ) :=
7. Schedule Time

```

หัวข้อ	ค่าที่กำหนด (ค่าจากโรงงาน)	ความหมาย
Number to Dial	กำหนดได้ 32 หลัก เลข 1 - 9 , 0 , * , # P, T, M, X (ไม่มีการกำหนด)	- เป็นการกำหนดหมายเลขโทรศัพท์ หรือ เพจเจอร์ของ Device ต่างๆ (1 - 3) P = หยุดชั่วขณะ T = ตรวจเช็คสัญญาณ Dial tone M = กำหนดระบบการโทรออก X = แทนหมายเลขที่ให้ติดต่อกลับ 1 - 9 , 0 , * , # = หมายเลขที่กำหนดได้ - ถ้าเป็นการกำหนดหมายเลขเพจเจอร์ X จะต้องมีกำหนดไว้เพื่อแทนหมายเลขที่ให้ติดต่อกลับ ต.ย. เช่น 9T151PPP731252PPX# 9 = ขอสายนอก T = ตรวจเช็ค Dial Tone 151 = หมายเลขบริการเพจเจอร์อัตโนมัติ P = หยุดชั่วขณะเพื่อรอสัญญาณตอบรับ 731252 = หมายเลขเครื่องเพจเจอร์ X = หมายเลขที่ให้ติดต่อกลับ # = เครื่องหมายยอมรับ - การออกแบบหมายเลขโทรศัพท์ ต.ย. เช่น 9 T 7318888
Type	1. Telephone 2. Beeper (Telephone)	- เป็นการกำหนดว่าหมายเลขที่กำหนดเป็นเบอร์โทรศัพท์ หรือ เพจเจอร์
Use Device	1. Not Use 2. Continuously 3. Scheduled (Continuously)	- หมายเลขที่ออกแบบไว้มีการใช้งานแบบใด 1. Not Use คือ ไม่มีการใช้งานหมายเลขที่ออกแบบ 2. Continuously คือ สามารถใช้งานได้เมื่อมีข้อความใหม่ฝากไว้ ไม่กำหนดช่วงเวลาการแจ้ง 3. Scheduled คือ สามารถใช้งานได้เมื่อมีข้อความใหม่ฝากไว้ จะสามารถแจ้งไปหมายเลขที่กำหนดตามช่วงเวลาที่กำหนดเท่านั้น
Number of Retries	0 - 3 times (0)	- เป็นการกำหนดจำนวนครั้งที่ระบบทำการ โทรทวนซ้ำให้ของหมายเลขนี้ ก่อนที่จะข้ามไปหมายเลขถัดไป (Device 2 , 3)
Busy Delay	0 - 120 นาที. (3)	- เป็นการกำหนดเวลาที่หน่วงไว้ เมื่อหมายเลขที่แจ้งไปสายไม่ว่าง ก่อนจะโทรทวนซ้ำใหม่ตามที่กำหนดที่หัวข้อ Number of Retries

No Answer Delay	60 - 120 นาที. (60)	- เป็นการกำหนดเวลาที่หนองไว้ เมื่อหมายเลขที่แจ้งไปไม่มีผู้รับสาย ก่อนจะทำการโทรทวนซ้ำใหม่ ตามที่กำหนดที่หัวข้อ Number of Retries
Time frame 1,2 MON : TUE : WED : THU : FRI : SAT : SUN :	1 - 12 : ชม. 00 - 59 : นาที * = ทุกวัน ไม่กำหนด = ไม่มี การใช้งาน (ไม่มีการกำหนด)	- เป็นการกำหนดช่วงเวลาที่ทำกรแจ้งเมื่อมีข้อความฝากไว้เมื่อมีการกำหนด ข้อ Use Device เป็น Scheduled

1.2 การลบกล่องรับฝากข้อความ (DELETING A MAILBOX)

- เมื่อต้องการลบกล่องรับฝากข้อความ ให้เลือก ข้อ 2 . แล้วใส่หมายเลขของกล่องรับฝากข้อความที่ต้องการ ดังรูป

From Mailbox Setting Menu:

Enter The Number : = **2**

Program - Mailbox Setting - Delete

Enter the Mailbox Number : =

Are you sure? (Y/ N) : =

- เมื่อลบกล่องรับฝากข้อความแล้วข้อความใน Mailbox จะถูกลบทั้งหมด รวมถึงการส่งข้อความออกไปภายนอกก็จะถูกยกเลิก

1.3 การลบรหัสผ่านของ กล่องรับฝากข้อความต่างๆ (RESET PASSWORD)

ถ้าเจ้าของกล่องรับฝากข้อความลืมรหัสผ่าน สามารถลบรหัสผ่าน แล้วให้ผู้ใช้กำหนดใหม่อีกครั้ง ให้เลือก ข้อ 3. แล้วกดหมายเลขกล่องรับฝากข้อความที่ต้องการลบรหัส

From Mailbox Setting Menu:

Enter The Number : = **3**

Program - Mailbox Setting - Password Reset

Enter the Mailbox Number : =

Enter the Mailbox Number : =

1.4 การแสดงหมายเลขของกล่องรับฝากข้อความที่มีการออกแบบทั้งหมด

เมื่อต้องการจะดูว่ามีการออกแบบกล่องรับฝากข้อความอะไรไว้บ้างให้เลือก **ข้อ. 4.** จะแสดงดังรูป

Enter The Number : = **4**

Program - Mailbox Setting - Mailbox Listing

1: 101	2: 103	3: ----	4: ----	5: ----
6: ----	7: ----	8: ----	9: ----	10: ----
11: ----	12: ----	13: ----	14: ----	15: ----
16: ----	17: ----	18: ----	19: ----	20: ----
21: ----	22: ----	23: ----	24: ----	25: ----
26: ----	27: ----	28: ----	29: ----	30: ----

System Manager's Mailbox No. :**999**

Message Manager's Mailbox No. :**998**

1. Mailbox Setting

Enter the Number :=

Program - Mailbox Setting - Enter/Edit Menu

1. Mailbox Setting
2. Notification Setting
3. Remote Call FWD to CO

Enter the Number :=

Program - Mailbox Setting - Enter/Edit - Remote Call FWD to CO

1. Telephone No.1 [] (0 - 9, *)
Enter the Telephone No.1 :=
2. Telephone No.2 [] (0 - 9, *)
Enter the Telephone No.2 :=

หมายเหตุ ใช้งาน Remote Call to Co ได้เฉพาะตู้ KX-TD1232BX. เท่านั้น.

2. CLASS OF SERVICE SETTING

เป็นการกำหนด คุณสมบัติต่างๆของ CLASS ต่างๆ ซึ่งมีทั้งหมด 64 CLASS โดย CLASS 1 - 62 สำหรับกล่องรับฝากข้อความของผู้ใช้ทั่วไป CLASS 63 สำหรับกล่องรับฝากข้อความ 998 (MESSAGE MANAGER MAILBOX) เท่านั้น CLASS 64 สำหรับกล่องรับฝากข้อความ 999 (SYSTEM MANAGER MAILBOX) เท่านั้น

2.1 COS NO. 1 - 62 (สำหรับกล่องรับฝากข้อความของผู้ใช้)

Program - Class of Service

Enter the Class of Service Number [1 - 64] := 1

1. Personal Greeting Length [16] (8 - 60 s : in 4 s increments)
8,12,16,20,24,28,32,36,40,44,48,52,56,60 :=
2. New Message Retention Time [14] (1 - 30 days) :=
3. Saved Message Retention Time [5]
(1 - 30 days, 0:Unlimited) :=
4. Message Length [3] (1 - 6 min) :=
5. Mailbox Capacity Maximum Messages [10] (5 - 100 msgs) :=
6. Mailbox Capacity Maximum Message Time [10] (5 - 100 min) :=
7. Message Retrieval Order [LIFO]
1:LIFO 2:FIFO :=
8. Message Scanning with Information [No] (Y / N) :=
9. Play System Prompt after Personal Greeting [No] (Y / N) :=
10. Use Call Waiting on Busy [Yes] (Y / N) :=
11. Message Cancel for Live Call Screening [Yes] (Y / N) :=
12. Direct Mailbox Access [Yes] (Y / N) :=
13. Intercom Paging Group [1] (1 - 9) :=
14. Prompt Mode [User1]
1:System 2:User1 3:User2 :=
15. Number of CIDs for Caller Name Announcement [30] (0 - 30) :=
16. Personal Greeting for CID [Yes] (Y / N) :=
17. Caller ID Screening [Yes] (Y / N) :=
18. Authorization for Message Notification
[Yes,Disable All Ent,MWL Ntf Unrcv Msg:Yes,Dev Ntf Unrcv Msg:Yes]
(Y / N) := y
Enter the Beeper Callback No. Entry Mode [Disable All Ent]
1:Caller Select
2:Without Message
3:Before Message Recording
4:After Message Recording
5:Disable All Entry Modes
:=
Msg Waiting Lamp Ntf.for Unreceived Message [Yes] (Y/N) :=
Device Ntf.for Unreceived Message [Yes] (Y/N) :=
19. Authorization for External Message Delivery [Yes, System] (Y / N) :
20. Authorization for Auto Forwarding [Yes, 102, 00:30, Move] (Y / N) :
Enter the Mailbox Number [102] :=
Enter the Delay Time [00:30] (00:05 - 99:59, HH:MM) :=
Enter the Forwarding Mode [Move] (1:Copy 2:Move) :=

2. Class Of Service

Enter the Class of Service Number [1 - 64] := 1

1. Personal Greeting Length [16] (8 - 60 s : in 4 s increments)
8,12,16,20,24,28,32,36,40,44,48,52,56,60 :=
 2. New Message Retention Time [14] (1 - 30 days) :=
 3. Saved Message Retention Time [10]
(1 - 30 days, 0:Unlimited) :=
 4. Message Length [3]
(1 - 6 min, 0:Unlimited) :=
 5. Mailbox Capacity Maximum Messages [30] (5 - 100 msgs) :=
 6. Mailbox Capacity Maximum Message Time [20]
(5 - 100 min, 0:Unlimited) :=
 7. Message Retrieval Order [LIFO]
1:LIFO 2:FIFO :=
 8. Message Scanning with Information [No] (Y / N) :=
 9. Play System Prompt after Personal Greeting [No] (Y / N) :=
 10. Use Call Waiting on Busy [No] (Y / N) :=
 11. Message Cancel for Live Call Screening [Yes] (Y / N) :=
 12. Direct Mailbox Access [Yes] (Y / N) :=
 13. Intercom Paging Group [1] (1 - 9) :=
 14. Prompt Mode [User1]
1:System 2:User1 3:User2 :=
 15. Remote Call FWD to CO [No] (Y / N) :=
 16. Delete Message Confirmation [No] (Y / N) := _
-
17. Number of CIDs for Caller Name Announcement [30^m] (0 - 30) :=
 18. Personal Greeting for CID [Yes] (Y / N) :=
 19. Caller ID Screening [Yes] (Y / N) :=
 20. Authorization for Message Notification
[Yes,Disable All Ent,MWL Ntf Unrcv Msg:Yes,Dev Ntf Unrcv Msg:Yes]
(Y / N) :=
 21. Authorization for External Message Delivery [Yes, User1] (Y / N) :=
 22. Authorization for Auto Forwarding [Yes, xxx, 00:30, Move] (Y / N) :=
Enter the Mailbox Number [] := 101
Enter the Delay Time [00:30] (00:05 - 99:59, HH:MM) :=
Enter the Forwarding Mode [Move] (1:Copy 2:Move) :=

Cos 63.

```
Enter the Class of Service Number [ 1 - 64 ] := 63
< for Message Manager >

2. New Message Retention Time [ 30 ] ( 1 - 30 days ) :=
3. Saved Message Retention Time [ 10 ]
   ( 1 - 30 days, 0:Unlimited ) :=
4. Message Length [ 6 ]
   ( 1 - 6 min, 0:Unlimited ) :=
5. Mailbox Capacity Maximum Messages [ 30 ] ( 5 - 100 msgs ) :=
6. Mailbox Capacity Maximum Message Time [ 20 ]
   ( 5 - 100 min, 0:Unlimited ) :=
7. Message Retrieval Order [ LIFO ]
   1:LIFO 2:FIFO :=
8. Message Scanning with Information [ No ] ( Y / N ) :=
14. Prompt Mode [ User1 ]
    1:System 2:User1 3:User2 :=
15. Remote Call FWD to CO [ No ] ( Y / N ) :=
16. Delete Message Confirmation [ No ] ( Y / N ) :=
20. Authorization for Message Notification
    [ Yes,Disable All Ent,MWL Ntf Unrcv Msg:Yes,Dev Ntf Unrcv Msg:No ]
    ( Y / N ) :=

Enter the Class of Service Number [ 1 - 64 ] := _
```

Cos 64

```
Program - Class of Service

Enter the Class of Service Number [ 1 - 64 ] := 64
< for System Manager >

2. New Message Retention Time [ 30 ] ( 1 - 30 days ) :=
3. Saved Message Retention Time [ 30 ]
   ( 1 - 30 days, 0:Unlimited ) :=
4. Message Length [ 6 ]
   ( 1 - 6 min, 0:Unlimited ) :=
5. Mailbox Capacity Maximum Messages [ 100 ] ( 5 - 100 msgs ) :=
6. Mailbox Capacity Maximum Message Time [ 100 ]
   ( 5 - 100 min, 0:Unlimited ) :=
7. Message Retrieval Order [ LIFO ]
   1:LIFO 2:FIFO :=
8. Message Scanning with Information [ No ] ( Y / N ) :=
14. Prompt Mode [ User1 ]
    1:System 2:User1 3:User2 :=
16. Delete Message Confirmation [ No ] ( Y / N ) :=
```

หัวข้อ	ค่าที่กำหนด (ค่าจากโรงงาน)	ความหมาย
Personal Greeting Length	8 - 60 วินาที (16)	- เป็นการกำหนดเวลาที่สามารถบันทึกข้อความทักทาย ส่วนตัวได้นานเท่าใด ซึ่งมีข้อความทักทายส่วนตัว 4 แบบคือ 1. ข้อความทักทายส่วนตัวแบบไม่มีผู้รับสาย (No - Answer) 2. ข้อความทักทายส่วนตัวแบบสายไม่ว่าง (Busy) 3. ข้อความทักทายส่วนตัวแบบหลังเลิกงาน (After - Hours) 4. ข้อความทักทายสำหรับ Caller ID (ใช้งานได้สำหรับผู้สาขาที่ใช้งาน Caller ID ได้และ ชุมสายโทรศัพท์เปิดใช้งาน และจะใช้ได้เฉพาะการติดต่อแบบ D - PITS และ A-PITS เท่านั้น)
New Message Retention Time	1 - 30 วัน (14 วัน)	- เป็นการกำหนดเวลาที่สามารถเก็บข้อความใหม่ได้กี่วัน กรณีที่ไม่ได้ฟังข้อความเกินเวลาที่กำหนด ข้อความจะถูกลบอัตโนมัติ(เริ่มนับเป็นวันแรกในวันถัดไปหลังจากเริ่มฝากข้อความ)
Saved Message Retention Time	1 - 30 วัน 0 = ไม่จำกัด (5 วัน)	- เป็นการกำหนดเวลาที่ สามารถเก็บข้อความไว้ได้อีกกี่วันหลังจากมีการฟังข้อความแล้ว โดยจะเริ่มนับเวลาหลังจากฟังข้อความแรกไปแล้วในวันถัดไป เมื่อครบเวลาข้อความจะถูกลบอัตโนมัติ ถ้าตั้งเป็น 0 = ไม่มีการกำหนดเวลาลบอัตโนมัติ เจ้าของ Mailbox ต้องโทรเข้าไปลบเอง
Message Length	1 - 6 นาที (3 นาที)	- เป็นการกำหนดเวลาที่สามารถบันทึกได้สูงสุดข้อความละกี่นาที
Mailbox Capacity Maximum Message	5 - 100 ข้อความ (10 ข้อความ)	- เป็นการกำหนดจำนวนของข้อความที่สามารถบันทึกได้สูงสุดที่ข้อความ ต่อ Mailbox
Mailbox Capacity Maximum Message Time	5 - 100 นาที (10 นาที)	- เป็นการกำหนดเวลาที่สามารถบันทึกได้ 1 Mailbox สูงสุดกี่นาที
Message Retrieval Order	1. LIFO 2. FIFO (LIFO)	- เป็นการกำหนดรูปแบบของการฟังข้อความที่มีการฝากไว้ในกล่องรับฝากข้อความ 1. LIFO คือ ข้อความที่ฝากไว้หลังจะได้ฟังก่อนตามลำดับ 2. FIFO คือ ข้อความที่ฝากไว้ก่อนจะได้ฟังก่อนตามลำดับ
Message Scanning With	1. Yes 2. No	- เมื่อมีการใช้งานการ Scan ข้อความที่มีการฝากไว้ใน Mailbox ทั้งหมดให้มีการบอกชื่อผู้ส่งข้อความ(ถ้ามี)และวันเวลาที่มีการบันทึกข้อความไว้หรือไม่

Information	(No)	<p>1. Yes คือ มีการบอกชื่อผู้ส่งข้อความ(ถ้ามี) และวันเวลาที่บันทึก ก่อนฟังข้อความๆละ ประมาณ 4 วินาทีจนครบทุกข้อความ</p> <p>2. No คือ ฟังข้อความทั้งหมดข้อความละ ประมาณ 4 วินาที ไม่มีการบอกวันเวลาที่บันทึก</p>
Play System Prompt after Personal Greeting	<p>1. Yes</p> <p>2. No</p> <p>(No)</p>	<p>- เมื่อมีการบันทึกข้อความส่วนตัวไว้ (Personal Greeting) และสายเรียกเข้าจะฝากข้อความไว้ให้มีข้อความแนะนำการฝากข้อความ หลังจากฟังข้อความทักทายส่วนตัวหรือไม่</p> <p>1. Yes มีข้อความแนะนำก่อน</p> <p>2. No ไม่มีข้อความแนะนำ</p> <p>หมายเหตุ</p> <p>- ถ้าไม่มีการบันทึกข้อความส่วนตัวไว้ จะมีข้อความแนะนำก่อนฝากข้อความ ทั้งการตั้งเป็น Yes และ No</p>
Use Call Waiting on Busy	<p>1. Yes</p> <p>2. No</p> <p>(No)</p>	<p>- ให้มีการใช้งาน การเรียกสายซ้อนได้หรือไม่</p> <p>Yes = สามารถใช้งานได้</p> <p>No = ไม่สามารถใช้งานได้</p>
Message Cancel for Live Call Screening	<p>1. Yes</p> <p>2. No</p> <p>(Yes)</p>	<p>- เมื่อมีการใช้งาน Live Call Screen (ขณะที่ผู้ใช้ฝากข้อความลงใน Mailbox เจ้าของ Mailbox สามารถที่จะฟังข้อความที่กำลังฝากอยู่ได้ และสามารถที่จะสนทนากับสายที่กำลังฝากข้อความอยู่ได้</p> <p>Yes = ถ้าเจ้าของ Mailbox ดึงสายที่กำลังฝากข้อความอยู่มาสนทนาข้อความที่มีการบันทึกไปบ้างแล้วจะถูกยกเลิก</p> <p>No = ถ้าเจ้าของ Mailbox ดึงสายที่กำลังฝากข้อความอยู่มาสนทนาข้อความที่บันทึกไว้ก่อนหน้านี้จะยังคงอยู่ใน Mailbox</p> <p>- การใช้งานนี้จะใช้ได้เฉพาะการติดต่อแบบ D – PITS และ A-PITS เท่านั้น</p>
Direct Mailbox Access	<p>1. Yes</p> <p>2. No</p> <p>(Yes)</p>	<p>- เมื่อสายภายในกดไปหา Extension ของ VPS. ถ้าสายภายในนั้นมี Mailbox เป็นของตัวเอง จะให้เป็นการตรวจเช็คข้อความที่อยู่ใน Mailbox หรือไม่</p> <p>Yes = จะเป็นการตรวจเช็คข้อความที่อยู่ใน Mailbox ของ Extension ที่โทรเข้าไป (เหมือนการกด #6 + * Mailbox)</p> <p>No = เป็นการโทรเข้าตามปกติ</p> <p>- การใช้งานนี้จะใช้ได้เฉพาะการติดต่อแบบ D - PITS และ A-PITS เท่านั้น</p>
Intercom Paging Group	<p>1 – 9</p> <p>(1)</p>	<p>- เป็นการกำหนดกลุ่มของการประกาศว่า Class นี้ อยู่กลุ่มการประกาศใด ถ้ากำหนดเป็น 9 หมายถึง Class นี้จะอยู่ทุกกลุ่มการประกาศ</p> <p>- Class ที่กำหนดได้ คือ 1 – 62 เท่านั้น</p> <p>- การใช้งานนี้จะใช้ได้เฉพาะการติดต่อแบบ D – PITS และ A-PITS เท่านั้น</p>
Prompt Mode	<p>1. System</p> <p>2. User 1</p>	<p>- กำหนดภาษาสำหรับการใช้ ตรวจเช็คข้อความใน Mailbox</p> <p>System = ภาษาอังกฤษ</p>

	3. User 2 (User 1)	<u>User 1</u> = ภาษาที่ผู้ใช้นั้นทัก <u>User 2</u> = ภาษาที่ผู้ใช้นั้นทัก - ถ้าไม่มีการบันทึก User 1 , User 2 เมื่อมีการเลือกใช้จะเป็นภาษาอังกฤษ
Number of CIDs for Caller Name Announcement	0 – 30 (30)	- เป็นการกำหนดจำนวนหมายเลขสูงสุดที่แต่ละกล่องรับฝากชื่อฝากสามารถกำหนดเองได้เพื่อใช้เป็นหมายเลข Caller ID เพื่อการใช้งาน Personal Caller Name Announcement - จะใช้งานได้สำหรับตู้สาขาที่ใช้งาน Caller ID ได้โดย ชุมสายโทรศัพท์ที่มีการเปิดใช้งาน และจะใช้ได้เฉพาะการติดต่อแบบ D – PITS และ A-PITS เท่านั้น)
Personal Greeting for CID	1. Yes 2. No (Yes)	- <u>Yes</u> หมายถึง สามารถใช้งานข้อความตอบรับส่วนตัวสำหรับหมายเลข Caller ID ที่กำหนดได้ <u>No</u> หมายถึง ไม่สามารถใช้งานข้อความตอบรับส่วนตัวสำหรับหมายเลข Caller ID ที่กำหนดได้ - จะใช้งานได้สำหรับตู้สาขาที่ใช้งาน Caller ID ได้ โดยชุมสายโทรศัพท์ที่มีการเปิดใช้งาน และจะใช้ได้เฉพาะการติดต่อแบบ D – PITS และ A-PITS เท่านั้น)
Caller ID Screening	1. Yes 2. No (Yes)	- <u>Yes</u> = สามารถกำหนดให้ใช้งาน Caller ID Screening ได้ <u>No</u> = ไม่สามารถกำหนดให้ใช้งาน Caller ID Screening ได้ - จะใช้งานได้สำหรับตู้สาขาที่ใช้งาน Caller ID ได้ โดยชุมสายโทรศัพท์ที่มีการเปิดใช้งาน และจะใช้ได้เฉพาะการติดต่อแบบ D – PITS และ A-PITS เท่านั้น
Authorization of Message Notification	1. Yes 2. No (No)	<u>Yes</u> = สามารถให้มีการแจ้งเมื่อมีข้อความฝากไว้ใน Mailbox ได้ ทั้งหมายเลขที่เรากำหนดไว้(เบอร์โทรศัพท์ , เพจเจอร์) หรือ ทางไฟ Message ที่ตัวเครื่องคีย์ <u>No</u> = ไม่มีการแจ้งเมื่อมีข้อความฝากไว้ - ถ้าออกแบบ Mailbox โดย Quick Setup สำหรับ COS. 1 จะถูกกำหนดเป็น Yes
Beeper Callback No. Entry Mode	1. Select 2. Without 3. Before 4. After 5. Disable (None)	- เมื่อมีการกำหนดการใช้งานของการแจ้งทางเพจเจอร์เมื่อมีการฝากข้อความใน Mailbox ไว้ การใช้งานต่อไปนี้จะแสดงผลเมื่อผู้โทรเข้าต้องการฝากข้อความลงในกล่องรับฝากที่ได้กำหนดการใช้งานดังกล่าวแล้วเท่านั้น <u>Select</u> = เมื่อบันทึกข้อความแล้ว VPS. จะถามผู้โทรเข้าว่า ต้องการให้โทรกลับหรือไม่ ถ้าต้องการ จะให้ผู้โทรเข้ากดหมายเลขที่ต้องการให้โทรกลับ <u>Without</u> = VPS. จะให้ผู้โทรเข้าฝากหมายเลขโทรกลับเท่านั้น <u>Before</u> = ก่อนการบันทึกข้อความ VPS. จะให้ฝากหมายเลขโทรกลับก่อน <u>After</u> = หลังจากบันทึกข้อความ VPS. จะให้ฝากหมายเลขโทรกลับ <u>Disable</u> = VPS. จะไม่ถามหมายเลขให้โทรกลับสามารถฝากข้อความได้เลย เมื่อมีการแจ้งออกไปจะใช้หมายเลขของ ระบบส่งออกไปแทน
MWL Notification for	1. Yes 2. No	- เป็นการกำหนดว่าเมื่อมีการแจ้งทางไฟ Message แล้ว มีการตรวจเช็คข้อความใหม่แต่ไม่ครบทุกข้อความ ไฟ Message ยังติดอยู่หรือไม่

Unreceived Message	(none)	<u>Yes</u> = ไฟยังติดอยู่ จะดับเมื่อฟังข้อความทุกข้อความแล้ว <u>No</u> = ไฟดับเมื่อมีการฟังข้อความใหม่บางข้อความแล้ว
Device Notification for Unreceived Message	1. Yes 2. No (None)	- เป็นการกำหนดให้มีการโทรแจ้งที่หมายเลขโทรศัพท์ หรือ เพจเจอร์ ต่อไปอีกหรือไม่ กรณีที่ข้อความใหม่ยังไม่ได้ฟังทุกข้อความ <u>Yes</u> = ยังคงโทรแจ้งอยู่ต่อไปอีก จนกว่าจะตรวจเช็คข้อความทั้งหมด <u>No</u> = ไม่มีการโทรแจ้งอีกหลังจากฟังข้อความใหม่บางข้อความแล้ว
Authorization of External Message Delivery	1. Yes 2. No (None)	- เป็นการกำหนดให้สามารถส่งข้อความออกไปภายนอกได้หรือไม่ <u>Yes</u> = สามารถส่งข้อความออกไปภายนอกได้ <u>No</u> = ไม่สามารถส่งข้อความออกไปภายนอกได้
Prompt Mode	1. System 2. User 1 3. User 2 4. Selective (None)	- เป็นการกำหนดให้ใช้ภาษาใดเมื่อมีการส่งข้อความออกไปภายนอก <u>System</u> = ภาษาอังกฤษ <u>User 1</u> = ภาษาที่ลูกค้านั้นที่ภาษาที่ 1 <u>User 2</u> = ภาษาที่ลูกค้านั้นที่ภาษาที่ 2 <u>Selective</u> = สามารถเลือกภาษาได้
Authorization of Auto Forwarding	1. Yes 2. No (NO)	- เป็นการกำหนดให้มีการโอนข้อความที่ยังไม่ได้ฟัง ไปเก็บไว้ที่ Mailbox ที่กำหนดได้หรือไม่ หลังจากเลยเวลาที่กำหนดไว้ <u>Yes</u> = สามารถโอนข้อความไปได้ <u>No</u> = ไม่สามารถโอนข้อความได้
Mailbox Number	2 - 5 หลัก (None)	- เป็นการกำหนด Mailbox ที่ต้องการให้ข้อความโอนมาเก็บไว้เมื่อไม่มีการตรวจเช็คข้อความเลยเวลาที่กำหนด
Delay Time	(ชม.) : (นาที) (00-99) : (05-59) (None)	- กำหนดช่วงเวลาก่อนมีการโอนข้อความไปที่ Mailbox ที่กำหนดไว้ - เวลาที่กำหนดนี้ควรน้อยกว่า เวลาของ New Message Retention time เพราะว่าจะข้อความจะถูกลบไปก่อนที่จะมีการโอน
Forwarding Mode	1. Copy 2. Move (None)	- เป็นการกำหนด โหมดของการโอนข้อความ <u>Copy</u> = เมื่อโอนข้อความไปแล้วข้อความใน Mailbox เดิมก็ยังคงอยู่ <u>Move</u> = เมื่อโอนข้อความไปแล้ว ข้อความที่ Mailbox เดิมจะถูกลบไป

2.2 CLASS OF SERVICE 63 , 64 (สำหรับ MANAGER MAILBOX)

สำหรับ Manager (Message Manager , System Manager) จะมีการกำหนดและแก้ไขหัวข้อต่างๆ ได้ ดังรูปเท่านั้น

```
Program - Class of Service

Enter the Class of Service Number [ 1 - 64 ] := 63
< for Message Manager >

2. New Message Retention Time [ 30 ] ( 1 - 30 days ) :=
3. Saved Message Retention Time [ 30 ]
   ( 1 - 30 days, 0:Unlimited ) :=
4. Message Length [ 6 ] ( 1 - 6 min ) :=
5. Mailbox Capacity Maximum Messages [ 100 ] ( 5 - 100 msgs ) :=
6. Mailbox Capacity Maximum Message Time [ 100 ] ( 5 - 100 min ) :=
7. Message Retrieval Order [ LIFO ]
   1:LIFO 2:FIFO :=
8. Message Scanning with Information [ No ] ( Y / N ) :=
14. Prompt Mode [ System ]
    1:System 2:User1 3:User2 :=
18. Authorization for Message Notification
    [ Yes,Disable All Ent,MWL Ntf Unrcv Msg:Yes,Dev Ntf Unrcv Msg:No ]
    ( Y / N ) :=
```

- COS No. 64 จะไม่สามารถกำหนดหัวข้อที่เกี่ยวข้องกับการแจ้งทางไฟ Message ได้

3. PORT / TRUNK SERVICE

เมื่อเข้าสู่การบริการนี้จะปรากฏเมนูดังรูป

```
Program - Port/Trunk Service Menu

1. Port Service
2. Trunk Service
```

เป็นการกำหนดการบริการโทรเข้าสามารถเลือกกำหนด ได้ 2 แบบ คือ 1. Port Service หมายถึง เป็นการกำหนดรูปแบบของการบริการโทรเข้าโดยกำหนดที่ Port ของ Voice Mail เช่น Port 1 หรือ Port 2 เมื่อมีการเรียกเข้า Port ที่กำหนดไว้ก็จะใช้บริการตอบรับที่กำหนดไว้ของ Port นั้นๆ ทั้งนี้ 2. Trunk Service หมายถึง เป็นการกำหนดรูปแบบการบริการโทรเข้าโดยดูจากสายเรียกเข้าแต่ละสายนอกของผู้สาขาว่าแต่ละสายนอกต้องการให้ VPS. ใช้บริการใดในการตอบรับ

หมายเหตุ

- การบริการแบบ Trunk Service จะมีผลเมื่อกำหนดการติดต่อกับผู้สาขาเป็น D-PITS และ A-PITS เท่านั้น
- เมื่อกำหนดทั้ง Port Service และ Trunk Service จะมองความสำคัญของ Trunk Service ก่อน
- การบริการตอบรับสายเรียกเข้าจะมีผลตามลำดับความสำคัญดังนี้

1.Holiday Service

2.Caller ID Call Routing

3.Trunk Service

4.Port Service

3.1 PORT SERVICE

จากเมนูแรก ให้กด 1_Port Service แล้ว Enter จากนั้นใส่ Port ที่ต้องการ จะปรากฏดังรูป

```
Program - Port/Trunk Service - Port Service
Enter the Port Number( 1-2 ) := 1
Program - Port/Trunk Service - Port Service - Port 1 Menu
1. Day Mode
2. Night Mode
3. Lunch Mode
4. Break Mode
```

- เลือก การกำหนด เวลากลางวัน(Day) กด 1 , กลางคืน(Night) กด 2 , พักกลางวัน (Lunch)กด 3 , ช่วง Break
กด 4

- เลือกกด 1 Day Mode จะมีเมนูทั้งหมดดังนี้

```
Program - Port/Trunk Service - Port Service - Port 1 - Day Mode Menu
1. Incoming Call Service [ Auto. Attn. ]
   1:Voice Mail 2:Auto. Attn. 3:Interview 4:Custom :=
2. Incoming Call Service Prompt [ System ]
   1:System 2>User1 3>User2 4>Selective :=
3. Delayed Answer Time [ 0 ] ( 0 - 60 s ) :=
```

หัวข้อ	ค่าที่กำหนด (ค่าจากโรงงาน)	ความหมาย
Incoming Call Service	1. Voice Mail 2. Auto Attn. 3. Interview 4. Custom (Auto. Attn)	- การออกแบบให้ใช้บริการใดในการตอบรับ <u>Voice Mail</u> = บริการให้ฝากข้อความลงในกล่องรับฝากข้อความ <u>Auto Attn.</u> = คือการบริการให้กดหมายเลขภายในได้ <u>Interview</u> = คือ การบริการ แบบตอบคำถาม หรือการสัมภาษณ์ เมื่อกำหนดการบริการนี้ต้อง ใส่หมายเลขของ Interview Mail Box ด้วย <u>Custom</u> = คือการบริการแบบให้กดหมายเลขต่างๆที่กำหนดไว้ และสามารถกดหมายเลขภายในได้อีกด้วย เมื่อกำหนดการบริการนี้ต้องกำหนดหมายเลข

		Custom ที่ใช้ตอบรับด้วย (1 –100)
Incoming Call Service Prompt	<ol style="list-style-type: none"> 1. System 2. User 1 3. User 2 4. Selective (User 1) 	<p>- เป็นการกำหนดให้ใช้ภาษาใดในการบริการ</p> <p>System = ภาษาอังกฤษ</p> <p>User 1 = ภาษาที่ลูกค้ำบันทึกภาษาที่ 1</p> <p>User 2 = ภาษาที่ลูกค้ำบันทึกภาษาที่ 2</p> <p>Selective = สามารถเลือกภาษาได้</p> <p>หมายเหตุ</p> <p>- การกำหนดการใช้นี้ไม่มีผลสำหรับการบริการแบบ Interview และ Custom</p>
Prompt for Rotary Callers	<ol style="list-style-type: none"> 1. System 2. User 1 3. User 2 (System) 	<p>- กรณีที่มีการเลือกภาษาเป็น Selective หัวข้อนี้หมายถึง ถ้าสายเรียกเข้าไม่กดเลขใดๆ จะให้เป็นการใช้ภาษาใด</p>
Delayed Answer Time	<p>0 - 60 วินาที (0)</p>	<p>- เป็นการกำหนดให้ VPS. ตอบรับภายในกี่วินาทีเมื่อสายเรียกเข้า</p>

- สำหรับการตั้งการตอบรับในเวลา Night Mode , Lunch Mode , Break Mode จะมีเมนูให้กำหนดเช่นเดียวกับ Day Mode

- การกำหนดเวลา Day , Night , Lunch , Break สามารถกำหนดได้ จากหัวข้อ System Parameter Setting >Time Service

3.2 TRUNK SERVICE

จากเมนูแรก ให้กด 2. Trunk Service แล้ว Enter จากนั้นใส่ Trunk Group (1 –24) ที่ต้องการ จะมีเมนูดังรูป

```

Program - Port/Trunk Service - Trunk Service
Enter the Trunk Group Number( 1-24 ) := 1
Program - Port/Trunk Service - Trunk Service - Trunk 1 Menu
1. Day Mode
2. Night Mode
3. Lunch Mode
4. Break Mode
Enter the Number :=

```

- เลือก การกำหนด เวลากลางวัน(Day) กด 1 , กลางคืน(Night) กด 2 , พักรกลางวัน (Lunch)กด 3 , ช่วง Break กด 4

- เลือกกด 1 Day Mode จะมีเมนูทั้งหมดดังนี้

Program - Port/Trunk Service - Trunk Service - Trunk 1 - Day Mode

1. Incoming Call Service [None]
1:V.M. 2:Auto. Attn. 3:Interview 4:Custom 5:None :=
2. Incoming Call Service Prompt [System]
1:System 2:User1 3:User2 4:Selective :=
3. Delayed Answer Time [0] (0 - 60) :=

หัวข้อ	ค่าที่กำหนด (ค่าจากโรงงาน)	ความหมาย
Incoming Call Service	1. Voice Mail 2. Auto Attn. 3. Interview 4. Custom (Auto. Attn)	- การออกแบบให้ใช้บริการใดในการตอบรับ Voice Mail = บริการให้ฝากข้อความลงในกล่องรับฝากข้อความ Auto Attn. = คือการบริการให้กดหมายเลขภายในได้ Interview = คือ การบริการ แบบตอบคำถาม หรือการสัมภาษณ์ เมื่อกำหนดการบริการนี้ต้อง ใส่หมายเลขของ Interview Mail Box ด้วย Custom = คือการบริการแบบให้กดหมายเลขต่างๆที่กำหนดไว้ และสามารถกดหมายเลขภายในได้อีกด้วย เมื่อกำหนดการบริการนี้ต้องกำหนดหมายเลข Custom ที่ใช้ตอบรับด้วย (1 -100)
Incoming Call Service Prompt	1. System 2. User 1 3. User 2 4. Selective (User 1)	- เป็นการกำหนดให้ใช้ภาษาใดในการบริการ System = ภาษาอังกฤษ User 1 = ภาษาที่ลูกค้ำบันทึกภาษาที่ 1 User 2 = ภาษาที่ลูกค้ำบันทึกภาษาที่ 2 Selective = สามารถเลือกภาษาได้ หมายเหตุ - การกำหนดการใช้นี้ไม่มีผลสำหรับการบริการแบบ Interview และ Custom
Prompt for Rotary Callers	1. System 2. User 1 3. User 2 (System)	- กรณีที่มีการเลือกภาษาเป็น Selective หัวข้อนี้หมายถึง ถ้าสายเรียกเข้าไม่กดเลขใดๆ จะให้เป็นการใช้ภาษาใด
Delayed Answer Time	0 - 60 วินาที (0)	- เป็นการกำหนดให้ VPS. ตอบรับภายในกี่วินาทีเมื่อสายเรียกเข้า

- สำหรับการตั้งการตอบรับในเวลา Night Mode , Lunch Mode , Break Mode จะมีเมนูให้กำหนดเช่นเดียวกับ Day Mode

- การกำหนดเวลา Day , Night , Lunch , Break สามารถกำหนดได้ จากหัวข้อ System Parameter Setting >Time Service

4. SERVICE SETTING

เมื่อเลือกหัวข้อนี้จะมีเมนูให้เลือก 3 ข้อ ดังรูป

Program - Service Setting Menu

1. Auto. Attn. Setting
2. Custom Service Settings
3. Caller ID Call Routing

4.1 AUTAMATED ATTENDANT

เมื่อเลือกหัวข้อนี้จะมีเมนู ดังรูป

Program - Service Setting - Auto. Attn. Setting Menu

1. Department Dialing
2. Operator's Parameters
3. Alternate Extension

Enter the Number := _

4.1.1 DEPARTMENT DIALING

เป็นการกำหนดการใช้งานของกรบริการ แบบกำหนดหมายเลขหลักเดียวให้สามารถเรียกไปที่หมายเลขภายในที่เรากำหนดได้ ถ้าต้องการสู่บริการนี้ให้ กด #3 แต่ถ้าอยู่ในกรบริการแบบ A.A แล้วสามารถเข้าสู่บริการนี้ได้โดยการกด เครื่องหมาย * สามารถกำหนดได้เลข 1 - 9 เท่านั้น

Program - Service Setting - Auto. Attn. Setting - Department Dialing

1. Department Dialing No.1 [] :=
2. Department Dialing No.2 [] :=
3. Department Dialing No.3 [] :=
4. Department Dialing No.4 [] :=
5. Department Dialing No.5 [] :=
6. Department Dialing No.6 [] :=
7. Department Dialing No.7 [] :=
8. Department Dialing No.8 [] :=
9. Department Dialing No.9 [] :=

หัวข้อ	ค่าที่กำหนด (ค่าจากโรงงาน)	ความหมาย
Department	2 - 5 หลัก	- กำหนดหมายเลขภายในที่ต้องการ
Dialing No.1- 9	(None)	- ต้องมีการบันทึกเมนูของ Department dialing ก่อนจึงจะใช้งานได้

4.1.2 OPERATOR 'S PARAMETERS

เป็นการกำหนดการใช้งานของ Operator ว่าอยู่ที่หมายเลขภายในใด และเมื่อไม่สามารถติดต่อ Operator ได้ให้มีการเลือกใช้งานใดได้บ้าง การกำหนดสามารถแยกได้ ระหว่าง Day , Night , Lunch , Break ดังรูป

```

Program - Service Setting - Auto. Attn. Setting - Operator
1. Day Mode
2. Night Mode
3. Lunch Mode
4. Break Mode

```

- ถ้าต้องการกำหนดเวลา กลางวัน กด 1 กลางคืน กด 2 Lunch กด 3 และ Break กด 4
- เลือก กำหนด Day Mode โดย กด 1 จะมีเมนู ดังนี้

```

Program - Service Setting - Auto. Attn. Setting - Operator
de Menu
1. Operator 1
2. Operator 2
3. Operator 3

```

- สามารถกำหนด Operator ได้ 3 Extension คือ Operator 1 , 2 ,3
- เลือก กด 1 เพื่อกำหนด Operator 1 จะมีเมนูทั้งหมดดังนี้

```

Program - Service Setting - Auto. Attn. Setting - Operator's Parameters - Day
de - Operator 1 Menu
1. Operator Service [ Enable ]
   1:Disable 2:Enable :=
2. Operator's Extension [ 0 ] :=
3. Operator's Mailbox No. [ 998 ] :=
4. Operator No Answer Time [ 30 ] ( 10 - 60 s ) :=
5. Busy Coverage Mode [ Hold ]
   1:Hold 2:No Answer Coverage 3:Call Waiting 4:Disconnect Message :=
6. No Answer Coverage Mode [ Caller Select ]
   1:Caller Select 2:Leave Message 3:Disconnect Message 4:Next Operator :=
7. Message Repeat Cycle [ 3 ] ( 1 - 3 ) :=

```

หัวข้อ	ค่าที่กำหนด (ค่าจากโรงงาน)	ความหมาย
Operator Service	1. Disable 2. Enable (Enable)	- เป็นการกำหนดให้มีการใช้งาน Operator ได้หรือไม่ Disable = ไม่สามารถใช้งาน Operator ได้ Enable = สามารถใช้งาน Operator ได้ - หากกำหนดให้ไม่มีการใช้งานของ Operator เมื่อมีการกดหา Operator จะโอนเข้ากล่องรับฝากข้อความทั่วไปแทน
Operator ' s Extension	2 - 5 หลัก (0)	- เป็นการกำหนดหมายเลขภายในของ Operator 1 หมายเหตุ ค่าจากโรงงานจะเป็น (0) อยู่จะไม่สามารถ ใช้งานการแจ้งทางไฟ Message ไปที่ Operator ได้ เมื่อมีข้อความฝากไว้ใน Mailbox ของ Operator ได้
Operator 's Mailbox No.	2 - 5 หลัก (998)	- เป็นการกำหนดให้ Extension ของ Operator 1 มี Mailbox ใดที่ผู้โทรใช้ สำหรับให้ฝากข้อความกรณีที่มีสายเรียกเข้าไม่สามารถติดต่อกับ Operator ได้
Operator No Answer Time	10 - 60 วินาที (30)	- เมื่อมีสายเรียกไปที่ Operator 1, 2, หรือ 3 แล้วไม่มีผู้รับสายเมื่อครบเวลาตามที่กำหนดนี้ VPS. จะไปดูหัวข้อ No - Answer Coverage Mode ว่าให้ทำอย่างไรต่อไป
Busy Coverage Mode	1. Hold 2. No-Answer Coverage 3. Call Waiting 4. Disconnect Message (Hold)	- ในกรณีที่ Operator 1 สายไม่ว่าง สามารถเลือกให้ผู้โทรเข้าทำอย่างไรต่อไป 1. Hold = รอสาย ระบบจะเรียก Operator 1 ให้ทันทีเมื่อสายว่าง 2. No-Answer Coverage = จะไปดูหัวข้อ No-Answer Coverage Mode 3. Call waiting = ระบบจะเรียกสายซ้อนไปที่ Operator 1 ตามการใช้งานของผู้สาขา 4. Disconnect Message = ตัดสายออกจากระบบ
No – Answer Coverage Mode	1. Caller Select 2. Leave Message 3. Disconnect Message 4. Next Operator (Caller Select)	- กรณีที่ Operator ไม่รับสายตามเวลาที่กำหนด ในข้อ Operator No - Answer Time จะให้สายเรียกเข้าเลือกทำอย่างไร 1. Caller Select = สายเรียกเข้าสามารถเลือกที่จะฝากข้อความหรือกดไปหาหมายเลขภายในอื่นได้ 2. Leave Message = ระบบจะให้สายเรียกเข้าฝากข้อความลงใน Mailbox ของ Operator 1 3. Disconnect Message = ตัดสายออกจากระบบ 4. Next Operator = โอนสายไปหา Operator ตัวถัดไป
Message Repeat Cycle	1 - 3 ครั้ง (3)	- เป็นการกำหนดจำนวนครั้งที่ VPS. พุดข้อความเดิมซ้ำเมื่อเข้าสู่การบริการ Automated Attendant

- กรณีที่ต้องการกำหนด Operator 2 จะมีข้อความดังนี้

Program - Service Setting - Auto. Attn. Setting - Operator's Parameters - Day
de - Operator 2 Menu

Operator's Service is Enable.

1. Operator's Extension [] :=
2. Operator's Mailbox No. [] :=
3. Busy Coverage Mode [Hold]
1:Hold 2:No Answer Coverage 3:Call Waiting 4:Disconnect Message :=
4. No Answer Coverage Mode [Caller Select]
1:Caller Select 2:Leave Message 3:Disconnect Message 4:Next Operator :=

หัวข้อ	ค่าที่กำหนด (ค่าจากโรงงาน)	ความหมาย
Operator 's Extension	2 - 5 หลัก (None)	- เป็นการกำหนดหมายเลขภายในของ Operator 2
Operator 's Mailbox No	2 - 5 หลัก (None)	- เป็นการกำหนดให้ Extension ของ Operator 2 มี Mailbox ใดที่ใช้คู่กัน เพื่อใช้สำหรับให้ฝากข้อความกรณีที่สายเรียกเข้าไม่สามารถติดต่อกับ Operator 2 ได้
Busy Coverage Mode	1. Hold 2. No-Answer Coverage 3. Call Waiting 4. Disconnect Message (Hold)	- ในกรณีที่ Operator 2 สายไม่ว่าง สามารถเลือกให้ผู้โทรเข้าทำอะไรต่อไป 1. <u>Hold</u> = รอสาย ระบบจะเรียก Operator 2 ให้ทันทีเมื่อสายว่าง 2. <u>No-Answer Coverage</u> = จะไปดูหัวข้อ No-Answer Coverage Mode 3. <u>Call waiting</u> = ระบบจะเรียกสายซ้อนไปที่ Operator 2 ตามการใช้งานของผู้สาขา 4. <u>Disconnect Message</u> = ตัดสายออกจากระบบ
No - Answer Coverage Mode	1. Caller Select 2. Leave Message 3. Disconnect Message 4. Next Operator (Caller Select)	- กรณีที่ Operator ไม่รับสายตามเวลาที่กำหนด ในข้อ Operator No - Answer Time จะให้สายเรียกเข้าเลือกทำอะไร 1. <u>Caller Select</u> = สายเรียกเข้าสามารถเลือกที่จะฝากข้อความหรือกดไปหาหมายเลขภายในอื่นได้ 2. <u>Leave Message</u> = ระบบจะให้สายเรียกเข้าฝากข้อความลงใน Mailbox ของ Operator 1 3. <u>Disconnect Message</u> = ตัดสายออกจากระบบ 4. <u>Next Operator</u> = โอนสายไปหา Operator ตัวถัดไป

- กรณีที่ต้องการกำหนด Operator 3 จะ ปรากฏเมนูดังนี้ การกำหนดจะมีความหมายเช่นเดียวกับ Operator 2 ดังรูป

Program - Service Setting - Auto. Attn. Setting - Operator's Parameters
de - Operator 3 Menu

Operator's Service is Enable.

1. Operator's Extension [] :=
2. Operator's Mailbox No. [] :=
3. Busy Coverage Mode [Hold]
1:Hold 2:No Answer Coverage 3:Call Waiting 4:Disconnect Message :=
4. No Answer Coverage Mode [Caller Select]
1:Caller Select 2:Leave Message 3:Disconnect Message :=

- สำหรับการกำหนดใน Night , Lunch , Break ก็จะมีคความหมายและการกำหนดเช่นเดียวกับ Day Mode

4.1.3 ALTERNATE EXTENSION ASSIGNMENT

เป็นการออกแบบ หมายเลขภายในที่ต้องการ ให้การโอนสายแตกต่างจากหมายเลขภายในเบอร์อื่นๆ เมื่อเข้าหัวข้อนี้จะมี
เมนูดังนี้

Program - Service Setting - Auto. Attn. Setting - Alternate

1. Enter Extension
2. Delete Extension
3. Extension Listing

4.1.3.1 ALTERNATE EXTENSION GROUP - ENTER

เป็นการกำหนดหมายเลขภายในที่ต้องการให้อยู่ในกลุ่ม Alternate Extension Group สามารถกำหนดได้ 32 Ext.

หัวข้อ	ค่าที่กำหนด (ค่าจากโรงงาน)	ความหมาย
Alternate Extension (1 - 32)	2 - 5 หลัก (None)	- เป็นการกำหนดหมายเลขภายในที่ต้องการให้มีการโอนสายแตกต่างจากหมายเลขภายในอื่น สามารถกำหนดได้ไม่เกิน 32 หมายเลข

4.1.3.2 ALTERNATE EXTENSION DELETE

เป็นการลบหมายเลขภายใน จาก Alternate Extension Group

4.1.3.3 ALTERNATE EXTENSION LIST

เป็นการแสดงหมายเลขภายในกลุ่ม Alternate Extension Group ทั้งหมด ดังรูป

Program - Service Setting - Auto. Attn. Setting - Alternate Extension Listing				
1:104	2:105	3:106	4:	5:
6:	7:	8:	9:	10:
11:	12:	13:	14:	15:
16:	17:	18:	19:	20:
21:	22:	23:	24:	25:
26:	27:	28:	29:	30:
31:	32:			

4.2 CUSTOM SERVICE

เป็นการกำหนดการบริการแบบ Custom Service ว่าแต่ละ Custom ให้แต่ละเลข 0 - 9, *, # มีการใช้งานเป็นอย่างไร โดยกำหนดได้ Custom 1 - 100 เมื่อเข้าเมนูของ Custom จะปรากฏดังนี้

Program - Service Setting - Custom Service Settings	
1. No Description	6. No Description
2. No Description	7. No Description
3. No Description	8. No Description
4. No Description	9. No Description
5. No Description	10. No Description
Return : Check Next Custom Service Menus	
Enter the custom service number :=	

- เลือกที่จะออกแบบ Custom ที่ต้องการ 1 – 100 จะมีเมนูทั้งหมดดังนี้

```

Program - Service Setting - Custom Service Setting - Custom 1

1. Description [ ]
   :=
2. Prompt Mode [ System ]
   1:System 2:User1 3:User2 :=
3. Menu Repeat Cycle [ 3 ] ( 1 - 3 times ) :=
4. Call Transfer Anytime [ Extn. ] ( Extn./Mbx/No ) :=
5. Wait for Second Digit [ 1 ] ( 1 - 5 s ) :=
6. No DTMF Input Operation [ c ] ( a - f )
   a.Transfer to Mailbox
   b.Transfer to Extension
   c.Operator
   d.Exit
   e.Previous Menu
   f.Custom Service
   Select Operation :=
7. Keypad Assignment
   Keypad 0 [ c ]
   a.Transfer to Mailbox           h.Call Transfer Service
   b.Transfer to Extension         i.Subscriber Service
   c.Operator                       j.Department Dialing
   d.Exit                           k.Dial by Name
   e.Previous Menu                 l.Repeat Menu
   f.Custom Service                 m.Main Menu
   g.Voice Mail Service             n.FAX Transfer
   Select Assignment := _

```

หัวข้อ	ค่าที่กำหนด (ค่าจากโรงงาน)	ความหมาย
Description	ใส่ได้ 32 ตัวอักษร สูงสุด (None)	- เป็นการบันทึกรายละเอียดเกี่ยวกับ Custom เพื่อความสะดวกในการตรวจเช็คข้อมูล
Prompt Mode	1. System 2. User 1 3. User 2 (System)	- เป็นการกำหนด ให้ใช้งานภาษาใดในการตอบรับ 1. System = ภาษาอังกฤษ 2. User 1 = ภาษาที่ผู้ใช้ บันทึก 3. User 2 = ภาษาที่ผู้ใช้บันทึก หมายเหตุ การกำหนดหัวข้อนี้จะมีผลทันที โดยจะข้ามการตั้ง Incoming Call Service Prompt
Menu Repeat Cycle	1 - 3 Time (3)	- เป็นการกำหนดให้เมนูแนะนำสำหรับ Custom นี้วนซ้ำกี่ครั้ง
Call Transfer Anytime	Extn. / Mbx / No (Extn.)	- เป็นการกำหนดให้สามารถโอนสายไปที่ใดได้บ้างเมื่อเมนูตอบรับเริ่มทำงาน Extn. เมื่อต้องการกำหนดให้กด E หมายถึง สามารถกดหมายเลขภายในที่ต้องการได้ทันที Mbx. เมื่อต้องการกำหนดให้กด M หมายถึง สามารถกดหมายเลขของกล่องรับฝากข้อความได้ทันที No เมื่อต้องการกำหนดให้กด N หมายถึง ไม่สามารถกดหมายเลขใดๆได้นอกจากที่กำหนด (0 - 9 , * , #) เท่านั้น โดยกด ได้เพียงหลักเดียว
Wait for Second Digit	1 - 5 Sec (1)	- เป็นการกำหนดช่วงเวลาที่กดตัวเลขตัวแรกไปแล้วภายในกี่วินาที ถ้าไม่กดตัวเลขตัวถัดไปจะหมายถึงเป็นการกดเลขตามที่กำหนด (0 - 9 , * , #) แต่ถ้ามีการกดหมายเลขต่อไปไม่เกินเวลาที่กำหนด ก็ขึ้นอยู่กับว่ากำหนดเป็น ให้โอนสายไป EXTENSION หรือ MAILBOX จะไปตามที่เราที่กำหนดไว้
No DTMF Input Operation	A - F (C)	- เป็นการกำหนดว่าถ้าสายเรียกเข้าไม่กดหมายเลขใดๆ จะให้ไปสู่การใช้งานใด มีให้เลือก A - F ค่าจากโรงงาน C หมายถึง เมื่อสายเรียกเข้าไม่กดหมายเลขใดๆจนเมนูตอบรับ วนซ้ำครบตามจำนวนครั้งแล้ว จะโอนสายไป Operator
Keypad Assignment 0 - 9 , * , #	a - n (* : d , 0 : c Others : None)	- เป็นการกำหนดให้ตัวเลขต่างๆ (0 - 9 , * , #) ให้เป็นการใช้งานต่างๆได้ 14 รายการ (a - n) ผู้ใช้สามารถกดไปหากรบริการต่างๆได้ตามที่เราที่กำหนด ซึ่งแต่ละการบริการมีดังนี้ a) Transfer to Mailbox

		<p>คือการกำหนดให้โอนสายไปที่กล่องรับฝากข้อความที่กำหนด</p> <p><u>b) Transfer to Extension</u> คือการกำหนดให้โอนสายไปที่ Extension ที่กำหนด</p> <p><u>c) Operator</u> คือการกำหนดให้โอนสายไปหา Operator</p> <p><u>d) Exit</u> คือ การตัดสายออกจากระบบ</p> <p><u>e) Previous Menu</u> คือ ย้อนกลับไปเมนูก่อนหน้านี้</p> <p><u>f) Custom Service</u> คือการให้ไปที่ Custom Service เมนูที่กำหนด</p> <p><u>g) Voice Mail Service</u> คือการเข้าสู่การบริการแบบ Voice Mail Service ผู้โทรเข้าสามารถกดหมายเลขกล่องรับฝากข้อความได้ทันที ซึ่งเหมือนกับการกด #6</p> <p><u>h) Call transfer Service</u> จะเข้าไปการบริการ A..A ผู้โทรเข้าสามารถกดหมายเลขภายในได้ทันที เหมือนการกด #8</p> <p><u>I) Subscriber Service</u> เมื่อผู้โทรเข้าเลือกหัวข้อนี้จะต้องกด หมายเลขกล่องรับฝากข้อความด้วย โดยจะเป็นการตรวจเช็คข้อความในกล่องรับฝากข้อความที่เราใส่เข้าไปเหมือนการกด #6 + * Mbx.</p> <p><u>J) Department Dialing</u> เป็นการโอนสายไปที่เมนูของ Department Dialing</p> <p><u>k) Dial by Name</u> ผู้โทรเข้าสามารถเรียกไปที่ หมายเลขภายในโดยใช้นามสกุล 3 -4 หลัก</p> <p><u>l) Repeat Menu</u> วนซ้ำเมนูของ Custom Service นั้นๆอีกครั้ง</p> <p><u>m) Main Menu</u> จะย้อนกลับไปเมนูแรกที่ Custom Service ตอบรับเข้ามา</p> <p><u>n) Fax Transfer</u> โอนสายไปที่เครื่อง Fax ที่กำหนดไว้</p>
--	--	--

4.3 CALLER ID CALL ROUTING PARAMETERS

เป็นการกำหนดหมายเลข สำหรับ Caller ID สามารถกำหนดได้ 120 หมายเลข หากสายเรียกเข้าเป็นหมายเลขที่ตรงกับหมายเลขที่กำหนด ก็จะเข้าสู่การบริการที่กำหนดไว้สำหรับหมายเลขนั้นๆทันที เช่น โอนสายไป Extension ที่กำหนด , กดอั่งรับฝากข้อความที่กำหนด หรือเข้าสู่ Custom Service Menu ที่กำหนด ได้ ดังรูป

Program - Service Setting - Caller ID Call Routing Menu

1. Enter
2. Delete
3. Caller ID Listing

Enter the Number := _

4.3.1 การออกแบบหมายเลข Caller ID

จากเมนูแรก กด 1 Enter จะมีเมนูดังนี้

Program - Service Setting - Caller ID Call Routing - Enter

Caller ID Number	Name/Description	Transfer To
1:		
2:		
3:		
4:		
5:		
6:		
7:		
8:		
9:		
10:		

Return : NEXT LIST
Enter the Caller ID List number :=

- เลือกใส่หมายเลข ตำแหน่งของ Caller ID ที่ต้องการออกแบบ 1 – 120 จากนั้นจะมีเมนูทั้งหมดดังนี้

```
Enter the Caller ID List number :=1
Program - Service Setting - Caller ID Call Routing - Caller ID 1
1.Caller ID Number[*]
:=
2.Description[ool]
:=
3.Call Transfer[Custom 12](Custom/Extn./Mbx)
:=
```

หัวข้อ	ค่าที่กำหนด (ค่าจากโรงงาน)	ความหมาย
Caller ID Number No. (1 –120)	กำหนดได้สูงสุด 20 หลัก (None)	- เป็นการออกแบบหมายเลขโทรศัพท์ที่ต้องการให้มีการโอนสายไปที่ Extension ที่กำหนด , กล่องรับฝากข้อความที่กำหนด หรือเข้าสู่ Custom Service Menu ที่กำหนด โดยจะมีผลเมื่อสายเรียกเข้าที่โทรมีหมายเลขตรงกับที่กำหนด กำหนดได้สูงสุด 120 หมายเลข - จะใช้งานได้สำหรับผู้สาขาที่ใช้งาน Caller ID ได้ โดยชุมสายโทรศัพท์มีการเปิดใช้งาน และจะใช้ได้เฉพาะการติดต่อแบบ D – PITS และ A-PITS เท่านั้น
Description	กำหนดได้ 20 ตัว อักษร (ไม่มีการกำหนด)	- เป็นการกำหนดชื่อของหมายเลขโทรศัพท์ที่กำหนด
Call Transfer	Custom / Extn. / Mbx. (ไม่มีการกำหนด)	- กำหนดการโอนสายเมื่อสายเรียกเข้าเป็นหมายเลขโทรศัพท์ที่กำหนด <u>Custom</u> = โอนสายไปที่ Custom ที่ต้องการ (1 –100) การออกแบบ ให้กด C <u>Extn.</u> = โอนสายไปที่ Extension ที่กำหนด การออกแบบ ให้กด E <u>Mbx</u> = โอนสายไปที่ กล่องรับฝากข้อความที่กำหนด การออกแบบ ให้กด M

4.3.2 การลบหมายเลข Caller ID

จากเมนูแรกให้ กด 2 Delete แล้ว Enter จากนั้นใส่หมายเลขตำแหน่งของ Caller ID ที่กำหนดไว้แล้ว (1 –120)

4.3.3 การดูหมายเลข Caller ID ใน LIST

จากเมนูแรกให้ กด 3 Caller ID Listing แล้ว Enter จะปรากฏ เมนูดังนี้

```

Program - Service Setting - Caller ID Call Routing - Caller ID Listing

Caller ID Number      Name/Description      Transfer To
1:*                   oo                   Custom 12
2:Private
3:Out of Area        Mbx    101
4:
5:
6:
7:
8:
9:
10:

Return      : NEXT LIST

```

5. SYSTEM PARAMETER SETTINGS

เมื่อเข้าหัวข้อนี้จะมีเมนูให้เลือกดังนี้

Program - System Parameter Setting Menu

1. System Group Assignment
2. Time Service
3. Holiday Setting
4. Daylight Saving Time
5. Prompt Setting
6. System Caller Name Announcement
7. Others

Enter the Number :=

5.1. SYSTEM GROUP ASSIGNMENT

เป็นการออกแบบกลุ่มของ กล่องรับฝากข้อความ (Mailbox Group) และ กลุ่มของ Extension Group เมื่อเลือกเมนูนี้จะปรากฏเมนูดังรูป

Program - System Parameter Setting - System Group Assignment Menu

1. Mailbox Group
2. Extension Group

Enter the Number :=

5.1.1 MAILBOX GROUP

เป็นการกำหนดกลุ่มของ กล่องรับฝากข้อความ สามารถกำหนดได้ 20 กลุ่ม กลุ่มละไม่เกิน 20 กล่อง โดยเมื่อมีการฝากข้อความไว้ในหมายเลขกลุ่มของกล่องรับฝากข้อความ กล่องรับฝากข้อความที่อยู่ในกลุ่มก็จะได้รับข้อความทั้งหมดด้วย เมื่อเข้าไปที่หัวข้อ Mailbox Group จะปรากฏข้อความดังนี้

1. Enter
2. Delete
3. Group Listing (Mailbox)

5.1.1.1 การกำหนดหมายเลขกลุ่มของกล่องรับฝากข้อความ

เลือก 1. จากรูปด้านบน แล้ว Enter จะมีเมนูทั้งหมดดังนี้

Program - System Parameter Setting - System Group Assignment
Enter

Enter the Group List Number := 199

Group Name : NARES
Enter the Group Name :=

1:101 2:102

Enter the Mailbox Number := _

หัวข้อ	ค่าที่กำหนด (ค่าจากโรงงาน)	ความหมาย
Mailbox Group List No.	2-5 หลัก (None)	- เป็นการกำหนดหมายเลขกลุ่มของ Mbx.
Group Name	ใส่ได้ไม่เกิน 16 อักษร	- ใส่ชื่อกลุ่มของ Mbx. ไว้เพื่อเป็นข้อมูล
Enter Mailbox Number	2-5 หลัก (NONE)	- ใส่หมายเลขของ Mbx. ที่ต้องการให้อยู่ในกลุ่ม แล้ว Enter โดยกำหนดได้ไม่เกิน 20 Mbx.

5.1.1.2. การลบ กลุ่มของ MAILBOX

เมื่อต้องการลบกลุ่มของ Mailbox ให้เลือก 2 . Delete แล้ว Enter เมนูทั้งหมดจะเป็นดังรูป

Program - System Parameter Setting - System Group Assignment
Delete

Enter the Group List Number := 199

1:102 2:101

Enter the Number You Want to Delete := 101_

- หมายเลขของ กลุ่มของ Mail Box ที่ต้องการลบ แล้ว Enter
- ใส่หมายเลขของ Mail box ที่ต้องการลบ (ที่อยู่ในกลุ่ม) แล้ว Enter

5.1.1.3 แสดงกลุ่มของ MAILBOX ทั้งหมด
เลือก 3. Group Listing แล้ว Enter จะมีเมนูดังนี้

```
Program - System Parameter Setting - System Group Assignment - Mailbox Group  
roup Listing ( Mailbox )  
  
1:199      NARES      11:  
2:         12:  
3:         13:  
4:         14:  
5:         15:  
6:         16:  
7:         17:  
8:         18:  
9:         19:  
10:        20:
```

5.1.2. EXTENSION GROUP

เป็นการกำหนดหมายเลขของกลุ่ม Extension โดยสามารถกำหนดได้ 20 กลุ่ม แต่ละกลุ่มกำหนดได้ไม่เกิน 20 หมายเลข มีไว้เพื่อสำหรับ Extension ที่ต้องการมีกล่องรับฝากข้อความร่วมกัน เมื่อเข้าเมนูนี้จะปรากฏดังนี้

```
Program - System Parameter Setting - System Group Assignment  
enu  
  
1. Enter  
2. Delete  
3. Group Listing ( Extension )
```

5.1.2.1 การกำหนดกลุ่มของ Extension

เลือก ข้อ 1. Extension Group Enter จะมีเมนูดังรูป

```
Program - System Parameter Setting - System Group Assignment  
Enter  
  
Enter the Group List Number( 2 - 5 digits ):= 105  
  
Group Name :  
Enter the Group Name := nares  
  
Enter the Extension Number := 107  
Enter the Extension Number := 108
```

หัวข้อ	ค่าที่กำหนด (ค่าจากโรงงาน)	ความหมาย
Extension Group List No.	2 – 5 หลัก (None)	- เป็นการกำหนดหมายเลขกลุ่มของ Extension
Group Name	ใส่ได้ไม่เกิน 16 อักษร	- ใส่ชื่อกลุ่มของ Extension ไว้เพื่อเป็นข้อมูล
Enter Extension Number	2 – 5 หลัก (NONE)	- กำหนดหมายเลขของ Extension ที่ต้องการให้อยู่ในกลุ่ม แล้ว Enter กำหนด ได้สูงสุด 20 Extension

5.1.2.2. การลบกลุ่มของ EXTENSION

เมื่อต้องการลบกลุ่มของ Extension ให้เลือกข้อ Extension Group – Delete แล้วใส่หมายเลขกลุ่มของ Extension ที่ต้องการลบ ดังรูป

```

Program - System Parameter Setting - System Group Assignment
Delete

Enter the Group List Number( 2 - 5 digits ):= 105

1:107  2:108

Enter the Number You Want to Delete := 108_

```

5.1.2.3. การแสดงกลุ่มของ EXTENSION

เมื่อต้องการแสดงหมายเลขของกลุ่ม Extension ทั้งหมด ให้เลือกหัวข้อ Extension Group – Listing

```

Program - System Parameter Setting - System Group Assignment
Group Listing ( Extension )

1:105    NARES                11:
2:
3:
4:
5:
6:
7:
8:
9:
10:

```

5.2 TIME SERVICE

เป็นการกำหนดช่วงเวลาที่เป็น Day Mode , Night Mode , Lunch Mode , Break Mode ดังรูป

Program - System Parameter Setting - Time Service Menu

1. Day Service
2. Lunch Service
3. Break Service

Enter the Number := _

5.2.1 DAY SERVICE

จากเมนูเลือก 1. Day Service จะมีเมนูทั้งหมดดังนี้

Program - System Parameter Setting - Time Service - Day

```
Mon ( HH:MM,AM/PM )( D:Day N:Night )
  Day Service Start Time ( 9:00,AM ) :=
  Day Service End Time   ( 5:00,PM ) :=
Tue ( HH:MM,AM/PM )( D:Day N:Night )
  Day Service Start Time ( 9:00,AM ) :=
  Day Service End Time   ( 5:00,PM ) :=
Wed ( HH:MM,AM/PM )( D:Day N:Night )
  Day Service Start Time ( 9:00,AM ) :=
  Day Service End Time   ( 5:00,PM ) :=
Thu ( HH:MM,AM/PM )( D:Day N:Night )
  Day Service Start Time ( 9:00,AM ) :=
  Day Service End Time   ( 5:00,PM ) :=
Fri ( HH:MM,AM/PM )( D:Day N:Night )
  Day Service Start Time ( 9:00,AM ) :=
  Day Service End Time   ( 5:00,PM ) :=
Sat ( HH:MM,AM/PM )( D:Day N:Night )
  Day Service Start Time ( 9:00,AM ) :=
  Day Service End Time   ( 5:00,PM ) :=
Sun ( HH:MM,AM/PM )( D:Day N:Night )
  Day Service Start Time ( 9:00,AM ) := _
```

หัวข้อ	ค่าที่กำหนด (ค่าจากโรงงาน)	ความหมาย
MON (Start / End) - SUN (Start / End)	1 – 12 : ชม. 00 - 59 : นาที AM / PM : a.m. / p.m. D : Day Mode N : Night Mode MON – SUN (9.00 AM – 5.00 PM)	- เป็นการกำหนด เวลา เริ่ม Day Mode และ Night Mode ของแต่ละวัน D = Day Mode เป็น Day ทั้งวัน N = Night Mode เป็น Night ทั้งวัน

5.2.2 LUNCH SERVICE

เมื่อเข้าหัวข้อนี้จะมีเมนูทั้งหมดดังนี้

```

Mon ( HH:MM,AM/PM )
Lunch Service Start Time ( ) :=
Tue ( HH:MM,AM/PM )
Lunch Service Start Time ( ) :=
Wed ( HH:MM,AM/PM )
Lunch Service Start Time ( ) :=
Thu ( HH:MM,AM/PM )
Lunch Service Start Time ( ) :=
Fri ( HH:MM,AM/PM )
Lunch Service Start Time ( ) :=
Sat ( HH:MM,AM/PM )
Lunch Service Start Time ( ) :=
Sun ( HH:MM,AM/PM )
Lunch Service Start Time ( ) :=

```

หัวข้อ	ค่าที่กำหนด (ค่าจากโรงงาน)	ความหมาย
MON (Start / End) - SUN (Start / End)	1 – 12 : ชม. 00 - 59 : นาที AM / PM : a.m. / p.m. MON – SUN (None)	- เป็นการกำหนด เวลาของแต่ละวัน เริ่ม Lunch Mode และ สิ้นสุด Lunch Mode เป็นเวลาเท่าใด

5.2.3 Break Service

เมื่อเข้าหัวข้อนี้จะมีเมนูทั้งหมดดังนี้

```

Program - System Parameter Setting - Time

Mon ( HH:MM,AM/PM )
Break1 Service Start Time ( ) :=
Break2 Service Start Time ( ) :=
Break3 Service Start Time ( ) :=
Tue ( HH:MM,AM/PM )
Break1 Service Start Time ( ) :=
Break2 Service Start Time ( ) :=
Break3 Service Start Time ( ) :=
Wed ( HH:MM,AM/PM )
Break1 Service Start Time ( ) :=
Break2 Service Start Time ( ) :=
Break3 Service Start Time ( ) :=
Thu ( HH:MM,AM/PM )
Break1 Service Start Time ( ) :=
Break2 Service Start Time ( ) :=
Break3 Service Start Time ( ) :=
Fri ( HH:MM,AM/PM )
Break1 Service Start Time ( ) :=
Break2 Service Start Time ( ) :=
Break3 Service Start Time ( ) := _
Sat ( HH:MM,AM/PM )
Break1 Service Start Time ( ) :=
Break2 Service Start Time ( ) :=
Break3 Service Start Time ( ) :=
Sun ( HH:MM,AM/PM )
Break1 Service Start Time ( ) :=
Break2 Service Start Time ( ) :=
Break3 Service Start Time ( ) :=
    
```

หัวข้อ	ค่าที่กำหนด (ค่าจากโรงงาน)	ความหมาย
MON	1 – 12 : ชม.	- เป็นการกำหนด เวลาของแต่ละวันช่วง เริ่มต้น และ สิ้นสุด ของ Break Service เป็นเวลาเท่าใด - หากมีการกำหนดเวลา ช่วง Break กับ Lunch ซ้อนกัน Lunch จะมีความสำคัญกว่า
Break1 Service	00 - 59 : นาที	
Break2 Service	AM / PM : a.m. /	
Break3 Service	p.m.	
(Start / End)	MON – SUN	
I	(None)	
SUN		

Break1 Service		
Break2 Service		
Break3 Service		
(Start / End)		

5.3 HOLIDAY SETTING

เป็นการกำหนดวันหยุดประจำปี สามารถกำหนดได้ 20 วัน เมื่อเข้าเมนูนี้จะปรากฏดังรูป

Program - System Parameter Setting - Holiday Setting

1. Enter
2. Delete
3. Holiday Listing

5.3.1 การกำหนดวันหยุด

เป็นการกำหนดว่าจะให้วันที่เท่าใด เดือนใดเป็นวันหยุด ให้กดเลือก 1 - 20 จะมีเมนูทั้งหมดดังนี้

Enter the Holiday Number [1 - 20] := 2

1. Name of Holiday []
Enter the Holiday Name :=
2. Date [DD/MM] DD/MM :=
3. Retain Holiday [No]
1:No 2:Yes :=
4. Service [Auto. Attn]
1:V.M. 2:Auto. Attn 3:Interview 4:Custom :=
6. Port Affected [1-2] :=

หัวข้อ	ค่าที่กำหนด (ค่าจากโรงงาน)	ความหมาย
Name of Holiday	กำหนดได้ไม่เกิน 16 หลัก (None)	- กำหนดชื่อของวันหยุดไว้สำหรับไว้เป็นข้อมูล
Date	DD : Day MM : Month (None)	- กำหนดวันที่ และ เดือนของวันหยุด
Retain Holiday	1. Yes 2. NO	1. <u>Yes</u> = กำหนดให้วันหยุดนี้เป็นวันหยุดทุกปี 2. <u>No</u> = กำหนดให้เป็นวันหยุดเฉพาะปีเดียว

	(No)	
Service	1. Voice Mail 2. Auto Attn. 3. Interview 4. Custom (Auto Attn.)	- เป็นการกำหนดการบริการสำหรับการเรียกเข้าสำหรับวันหยุด - ถ้ากำหนดเป็น Interview Service จะต้องใส่หมายเลขของ Mailbox ด้วย - ถ้ากำหนดเป็น Custom Service ต้องใส่ หมายเลขของ Custom ด้วย (1 – 100)
Port Affected	Port No. (1 – 2)	- เป็นการกำหนดให้ Port ใดบ้างมีผลสำหรับการกำหนดวันหยุดนี้

5.3.2 การลบวันหยุด

เมื่อต้องการลบวันหยุดที่ต้องการให้เข้าเมนู Holiday Setting – Delete จะปรากฏเมนูดังนี้

```

Program - System Parameter Setting - Holiday Setting -
1: 1              17/08      11: No Holiday Name
2: No Holiday Name      12: No Holiday Name
3: No Holiday Name      13: No Holiday Name
4: No Holiday Name      14: No Holiday Name
5: No Holiday Name      15: No Holiday Name
6: No Holiday Name      16: No Holiday Name
7: No Holiday Name      17: No Holiday Name
8: No Holiday Name      18: No Holiday Name
9: No Holiday Name      19: No Holiday Name
10: No Holiday Name     20: No Holiday Name

Enter the Holiday Number [ 1 - 20 ] :=

```

- ให้ใส่หมายเลข ของวันหยุดที่ต้องการจะลบ 1 – 20 แล้ว Enter

5.3.3 การแสดงวันหยุดที่กำหนดทั้งหมด

เมื่อต้องการแสดงวันหยุดที่กำหนดทั้งหมด ให้เข้าหัวข้อ Holiday Setting Listing จะปรากฏเมนูดังนี้

```

Program - System Parameter Setting - Holiday Setting -
1: Songkran          13/04      11: No Holiday Name
2: No Holiday Name   12: No Holiday Name
3: No Holiday Name   13: No Holiday Name
4: No Holiday Name   14: No Holiday Name
5: No Holiday Name   15: No Holiday Name
6: No Holiday Name   16: No Holiday Name
7: No Holiday Name   17: No Holiday Name
8: No Holiday Name   18: No Holiday Name
9: No Holiday Name   19: No Holiday Name
10: No Holiday Name  20: No Holiday Name

```

5.4 DAYLIGHT SAVING TIME

สำหรับไทยไม่มีการใช้หัวข้อนี้ เป็นการตั้งเวลาให้เริ่มก่อนและหลังจากวันปกติ 1 ชั่วโมง

5.5 PROMPT SETTING

เป็นการกำหนดตัวเลขสำหรับเลือกภาษาการใช้งาน (เมื่อกำหนดเป็น Selective ที่ Port Setting) โดยจะใช้งานได้สำหรับการกำหนดการเรียกเข้าเป็นแบบ Automated attendant และ Voice Mail Service

```

Program - System Parameter Setting - Prompt Setting Menu

1. System Prompt Selection No. [ ] ( 1 - 9 ) :=
2. User1 Prompt Selection No. [ ] ( 1 - 9 ) :=
3. User2 Prompt Selection No. [ ] ( 1 - 9 ) :=
4. Position of "AM/PM" in Time Stamp [ 24-h ]
   1:Before 2:After 3:24-h :=
    
```

หัวข้อ	ค่าที่กำหนด (ค่าจากโรงงาน)	ความหมาย
System / User1 / User2 Prompt Selection	1 -9 (None)	- ใสเลขที่ต้องการให้สายเรียกเข้ากดเป็น ภาษาอังกฤษ , ภาษาที่ผู้ใช้กำหนดภาษาที่ 1 และ 2 - การใช้งานนี้ต้องบันทึกเสียงแนะนำการกดด้วยที่ Mailbox 998 - การกำหนดหมายเลขนี้ไม่ควรกำหนดให้เลขซ้ำกับ หมายเลขของ Extension ภายใน หรือ หมายเลขของ Mailbox
Position of AM / PM in Time Stamp	1. Before 2. After 3. 24 - h (24 - h)	- เป็นการกำหนดว่าเมื่อมีการฟังข้อความที่ฝากไว้ใน Mailbox ระบบจะบอก คำ ว่า AM หรือ PM เมื่อใด <u>Before</u> = VPS. จะบอก AM / PM ก่อนเวลา ที่ทำการบันทึกไว้ เช่น AM : 3 : 42 <u>After</u> = VPS. จะบอก AM / PM หลังเวลาที่ทำการบันทึกไว้ เช่น 3 : 42 AM <u>24 -h</u> = VPS. จะไม่บอก AM / PM จะบอกแต่เวลาเท่านั้น เช่น 3 : 42 - การใช้งานนี้มีผลเฉพาะกำหนดภาษาเป็น User 1 และ User 2 เท่านั้น

5.6 SYSTEM CALL NAME ANNOUNCEMENT

สามารถกำหนดเลขหมายได้ 120 เลขหมาย สำหรับการใช้งาน Caller ID โดยหากมีการบันทึกชื่อของหมายเลขที่เรากำหนดเป็น Caller Name นี้ แล้วที่ Mailbox 998 เมื่อหมายเลขที่เรากำหนดนี้มีการฝากข้อความทิ้งไว้ในกล่องรับฝากข้อความในระบบ เมื่อเจ้าของกล่องรับฝากข้อความตรวจเช็คข้อความ ก็จะได้ยินชื่อของหมายเลขที่เรากำหนดไว้และบันทึกไว้แล้ว และหมายเลขที่กำหนดนี้เมื่อโทรผ่านระบบ VPS. แล้วกดไปหาเบอร์ภายในที่มีการตั้ง Call Screening ไว้ Extension นั้นๆก็จะได้ยินชื่อที่มีการบันทึกไว้ข้างต้นแล้ว ทันที (ต้องเปิดการใช้งานที่ COS ก่อน และ ผู้ใช้ต้องเปิดใช้งานด้วย) นอกจากนี้ยังมีผลสำหรับ การใช้งาน Intercom Paging

เมื่อโทรมาจากหมายเลขที่กำหนดนี้ โดยเมื่อเลือกให้ระบบประกาศไปที่ผู้สาขาให้เจ้าของกล่องรับฝากข้อความมารับสาย แล้วตอนท้ายของการประกาศก็จะบอกชื่อที่บันทึกไว้ข้างต้นบอกออกไปด้วย

เมื่อเข้าเมนูนี้จะมีข้อความดังรูป

```

Program - System Parameter Setting - System
1. Enter
2. Delete
3. Caller ID Listing
Enter the Number :=
    
```

5.6.1 การออกแบหมายเลข CALLER NAME

เลือกกด 1. Enter จากนั้นใส่ตำแหน่ง 1 – 120 จากนั้น Enter จะปรากฏเมนู ดังรูป

```

Program - System Parameter - Caller Name Announcement (
1. Caller ID Number[1234]
:=
2. Description[man]
:=
    
```

หัวข้อ	ค่าที่กำหนด (ค่าจากโรงงาน)	ความหมาย
Caller ID Number (1 – 120)	กำหนดได้สูงสุด 20 หลัก (None)	- ออกแบหมายเลขโทรศัพท์ที่ต้องการจะให้มีการบอกชื่อ Caller Name ได้ - จะใช้งานได้สำหรับผู้สาขาที่ใช้งาน Caller ID ได้ โดยชุมสายโทรศัพท์ที่มีการเปิดใช้งาน และจะใช้ได้เฉพาะการติดต่อแบบ D – PITS และ A-PITS เท่านั้น
Description	กำหนดได้ 20 ตัวอักษร (None)	- เป็นการกำหนดชื่อของหมายเลขโทรศัพท์เพื่อเก็บไว้เป็นข้อมูล

5.6.2 การลบหมายเลข CALLER NAME

จากเมนู แรก กด 2. Delete แล้ว Enter จากนั้น ใส่อำแหน่งของหมายเลขโทรศัพท์ 1 –120 ที่ต้องการลบ

5.6.3 การแสดงหมายเลข CALLER NAMEที่มีการกำหนดไว้ใน LIST

เมื่อต้องการแสดงหมายเลขที่กำหนดไว้ใน List ให้ กด 3. Caller ID Listing จากนั้นจะแสดงดังรูป

```
Program - System Parameter Setting - System Caller Name Ann  
Listing
```

```
Caller ID Number          Name/Description  
1:123456  
2:  
3:  
4:  
5:  
6:  
7:  
8:  
9:  
10:  
Return      : NEXT LIST_
```

5.7. OTHER PARAMETERS

เมื่อเข้าหัวข้อนี้จะมีเมนูดังนี้

```
Program - System Parameter Setting - Others Menu
```

1. Extension Numbering Plan
2. Dialing Parameter
3. Message Waiting Notification
4. External Message Delivery
5. Call Hold
6. Rotary Telephone Service
7. Intercom Paging Parameter
8. Fax Management
9. Disconnect Parameter

```
Enter the Number := _
```

5.7.1 EXTENSION NUMBERING PLAN

เป็นการกำหนดหมายเลขเริ่มต้นของ Extension ภายในตู้สาขา ให้ระบบรับรู้ ถ้าไม่กำหนดจะโอนสายไปหาหมายเลขภายในไม่ได้ เมื่อเข้าเมนูนี้จะปรากฏข้อความดังนี้

```

Program - System Parameter Setting - Others - Ext
1. Numbering Plan 1 [ 1XX.. ]
   Enter the Numbering Plan 1 :=
2. Numbering Plan 2 [ ..... ]
   Enter the Numbering Plan 2 :=
3. Numbering Plan 3 [ ..... ]
   Enter the Numbering Plan 3 :=
4. Numbering Plan 4 [ ..... ]
   Enter the Numbering Plan 4 :=
5. Numbering Plan 5 [ ..... ]
   Enter the Numbering Plan 5 :=
6. Numbering Plan 6 [ ..... ]
   Enter the Numbering Plan 6 :=
7. Numbering Plan 7 [ ..... ]
   Enter the Numbering Plan 7 :=
8. Numbering Plan 8 [ ..... ]
   Enter the Numbering Plan 8 :=
9. Numbering Plan 9 [ ..... ]
   Enter the Numbering Plan 9 :=
10. Numbering Plan 10 [ ..... ]
    Enter the Numbering Plan 10 :=
11. Numbering Plan 11 [ ..... ]
    Enter the Numbering Plan 11 :=

```

```

12. Numbering Plan 12 [ ..... ]
    Enter the Numbering Plan 12 :=
13. Numbering Plan 13 [ ..... ]
    Enter the Numbering Plan 13 :=
14. Numbering Plan 14 [ ..... ]
    Enter the Numbering Plan 14 :=
15. Numbering Plan 15 [ ..... ]
    Enter the Numbering Plan 15 :=
16. Numbering Plan 16 [ ..... ]
    Enter the Numbering Plan 16 :=

```

หัวข้อ	ค่าที่กำหนด (ค่าจากโรงงาน)	ความหมาย
Numbering Plan 1 – 16	2 – 5 Digit 0 - 9 , X (None)	- เป็นการกำหนดตัวเลข ของหมายเลขเริ่มต้น ของ Extension X = ทุกหมายเลข ตัวอย่าง 1. ถ้าหมายเลขภายในเริ่มต้นด้วย 101 – 164 และ 201 – 264 อาจกำหนดได้ดังนี้ 1XX

		<p>2XX</p> <p>2. ถ้า หมายเลขภายในเริ่มต้นด้วย 400 – 450 และ 3300 – 3399 กำหนดได้ดังนี้</p> <p>4XX</p> <p>33XX</p>
--	--	---

5.7.2 DIALING PARAMETERS

เมื่อเข้าเมนูนี้จะมีเมนูทั้งหมดดังนี้

Program - System Parameter Setting - Others - Dialing Parameter Menu

1. Number of Digits to Access Outside Line [1] (0 - 8 digits) :=
2. Call Transfer No Answer Time [20] (10 - 60 s) :=
3. Outgoing Call No Answer Time [30] (10 - 90 s) :=
4. Pause Time [2] (1 - 9 s) :=
5. Outgoing Call Setup Sequence [T]
(F:Flash, R:Ring, T:Tone, S:Silence, W:Transf.Wait)
Enter the Outgoing Call Setup Sequence :=

หัวข้อ	ค่าที่กำหนด (ค่าจากโรงงาน)	ความหมาย
Number of Digit to Access Outside Line	0 – 8 digits (1)	- เป็นการกำหนดจำนวนหลักของการตัดออกสายนอก ตัวอย่าง ถ้าการตัดออกสายนอก คือ 9 ให้ใส่ เลข 1
Call Transfer No – answer Time	10 – 60 Sec (20)	- เป็นการกำหนด ช่วงเวลาเมื่อมีการโอนสายไปแล้วไม่มีคนรับสายภายในเวลาที่กำหนด จากนั้น VPS. จะบอกสายเรียกเข้าว่าไม่มีผู้รับสาย
Outgoing Call No-answer Time	10 – 90 วินาที (30)	- เป็นการกำหนดช่วงเวลา ที่ VPS. โทรออกไปภายนอกแล้วปลายทางไม่มีผู้รับสายภายในเวลาที่วินาที จึงเป็นการตรวจสอบได้ว่าไม่มีผู้รับสาย
Outgoing Call Setup Sequence	กำหนดได้ไม่เกิน 10 หลัก(รวมถึง 0 –9 , * , # , F, R,S) (T)	- เป็นการกำหนดรูปแบบของ Code ที่ใช้สำหรับการโทรออกไปภายนอกที่ VPS. ต้องใช้ สามารถกำหนดได้ไม่เกิน 12 หลัก เช่น กำหนดเป็น T หมายถึง VPS. จะส่งเลขออกไปหลังจากได้มีการตรวจเช็คแล้วพบสัญญาณ Dial Tone มีรหัสให้กำหนดได้ดังนี้ F = Hook Flash R = ตรวจเช็คสัญญาณ Ring Back Tone S = ตรวจเช็คสัญญาณเงียบ T = ตรวจเช็คสัญญาณ Dial Tone

		W = หนองไป 1 วินาที 1 - 9 , 0 , * , # ,
--	--	--

5.7.3 MESSAGE WAITING NOTIFICATION

เป็นการกำหนด Parameter สำหรับควบคุมการแจ้งทางไฟ Message และ ทาง Device

```

Program - System Parameter Setting - Others - Message Waiting Notification

1. Outgoing Call Ports [ 1-2 ] :=
2. Message Waiting Lamp Ports [ 1-2 ] :=
3. Message Waiting Lamp for Every Message [ Yes ]
   1:No 2:Yes :=
4. Max. Digits for Callback No. [ 20 ] ( 1 - 48 digits ) :=
5. Callback No. Entry Interdigit Time-out [ 5 ] ( 1 - 10 s ) :=
6. System Callback No. [ 7318888 ] :=

```

หัวข้อ	ค่าที่กำหนด (ค่าจากโรงงาน)	ความหมาย
Outgoing Call Ports	Port No. 1 - 2 (1 - 2)	- เป็นการกำหนดว่าเมื่อมีการกำหนดให้มีการแจ้งออกไปทาง Device เมื่อมีข้อความฝากไว้ในกล่องรับฝากข้อความ ให้สามารถใช้ Port ได้ได้บ้างสำหรับการโทรออกไปภายนอก
Message Waiting Lamp Ports	Port No. 1 - 2 (1 - 2)	- เป็นการกำหนดว่าเมื่อมีการกำหนดให้มีการแจ้งออกไปทาง ไฟ Message เมื่อมีข้อความฝากไว้ในกล่องรับฝากข้อความ ให้สามารถใช้ Port ได้ได้บ้างสำหรับการแจ้งออกไปภายนอก
Message Waiting Lamp for Every Message	1. Yes 2. No (Yes)	- เป็นการกำหนดว่าเมื่อมีข้อความใหม่ฝากไว้ให้มีการแจ้งทางไฟ Message ทุกข้อความหรือไม่ <u>Yes</u> = เมื่อมีข้อความใหม่จะแจ้งทางไฟ Message ทุกข้อความ <u>No</u> = จะแจ้งทางไฟ Message เมื่อข้อความนั้นเป็นข้อความใหม่ข้อความแรกเท่านั้น หลังจากนั้นเมื่อมีข้อความใหม่ฝากไว้ก็อีกก็จะไม่แจ้งออกไปจนกว่าเจ้าของกล่องรับฝากข้อความจะเข้ามาตรวจเช็คข้อความ
Max. Digit for Callback No.	1 - 48 หลัก (20)	- เป็นการกำหนดจำนวนหลักสูงสุดที่สามารถฝากหมายเลขให้โทรกลับได้ เมื่อมีการกำหนดให้มีการแจ้งออกไปทางเพจเจอร์ไว้
Callback No. Entry Interdigit Time-Out	1 - 10 วินาที (5)	- เป็นการกำหนดช่วงเวลาของการกดหมายเลขให้โทรกลับแต่ละตัวต้องอยู่ภายในเวลาที่กำหนดหาก ไม่กดตัวเลขถัดไปจนเกินค่าเวลานี้ ระบบจะเข้าใจว่าผู้โทรเข้ากดหมายเลขครบแล้ว ตัวเลขที่กดหลังจากเวลานี้ระบบก็จะไม่ยอมรับ
System Callback No.	กำหนดได้ไม่เกิน 32 หลัก	- เป็นการกำหนดหมายเลขโทรศัพท์ของระบบ มีไว้เพื่อแจ้งไปที่เครื่องเพจเจอร์ของเจ้าของกล่องรับฝากข้อความเมื่อมีข้อความใหม่ฝากไว้ แต่ต้องมีการกำหนด

	(None)	การแจ้งของ Device เป็น Beeper ด้วย ถ้ามีการกำหนดให้ใช้งานหัวข้อ “ Beeper Callback No. Entry Mode “ ไว้ หมายเลขที่แจ้งไปที่เพจเจอร์จะเป็น หมายเลขที่ผู้โทรเข้าฝากไว้
--	----------	---

5.7.4 EXTERNAL MESSAGE DELIVERY PARAMETERS

เป็นการกำหนด Parameter สำหรับการส่งข้อความออกไปภายนอก มีเมนูดังรูป

```

Program - System Parameter Setting - Others - External Message Delivery Mer

1. Retry Times [ 3 ] ( 0 - 3 times ) :=
2. Busy Delay [ 3 ] ( 1 - 60 min ) :=
3. No Answer Delay [ 60 ] ( 60 - 120 min ) :=
4. Outgoing Call Ports [ 1-2 ] :=
5. Message Length [ 3 ] ( 1 - 6 min ) :=
6. Max. Messages for Mailboxes [ 3 ] ( 1 - 100 msgs ) :=
7. System External Message Delivery Duration Time [ 3 ] ( 1 - 9 min ) :=
8. Callback Telephone No. [ ] := _

```

หัวข้อ	ค่าที่กำหนด (ค่าจากโรงงาน)	ความหมาย
Retry Times	0 - 3 ครั้ง (3)	- เมื่อมีการส่งข้อความออกไปภายนอก เป็นการกำหนดจำนวนครั้งที่ ระบบโทรทวนซ้ำให้เมื่อหมายเลขปลายทางสายไม่ว่างหรือไม่มีผู้รับสาย
Busy Delay	1 - 60 นาที (3)	- เมื่อส่งข้อความออกไปภายนอก แล้วหมายเลขปลายทางสายไม่ว่าง VPS. จะรอกี่นาทีก่อนที่จะโทรทวนซ้ำให้อีกตามจำนวน Retry Time
No - answer Delay	1 - 120 นาที (60)	- เมื่อส่งข้อความออกไปภายนอก แล้วหมายเลขปลายทางไม่มีผู้รับสาย VPS. จะรอกี่นาทีก่อนที่จะโทรทวนซ้ำให้อีกตามจำนวน Retry Time
Outgoing Call Ports	Port No. (1 - 2)	- เป็นการกำหนด ให้ Port ไດสามารถใช้งานการส่งข้อความออกไปภายนอกได้บ้าง
Message Length	1- 6 นาที (3)	- เป็นการกำหนดความยาวของข้อความที่ส่งออกไปภายนอกสามารถบันทึกได้สูงสุดไม่เกินกี่นาที
Max. Message for Mailboxes	1 - 100 ข้อความ (3)	- เป็นการกำหนดจำนวนข้อความสูงสุดที่สามารถส่งออกไปได้ไม่เกินกี่ข้อความใน 1 Mailbox
System External Message Delivery Duration Time	1 - 9 นาที (3)	- เป็นการกำหนดช่วงเวลาที่สามารถตรวจเช็คข้อความได้ หลังจากทีหมายเลขปลายทางได้รับข้อความที่ส่งออกไปจากระบบ เมื่อครบเวลาที่กำหนดระบบจะตัดสาย เพื่อป้องกันการใช้สายนาน

Company 's Telephone No.	กำหนดได้สูงสุด 32 หลัก	- เป็นการกำหนดหมายเลขโทรศัพท์ของสถานที่ติดตั้งระบบ มีไว้เพื่อถ้าการส่งข้อความออกไปภายนอกแล้วมีการกำหนดรหัสผ่านไว้ แล้วหมายเลขปลายทางไม่รู้รหัสผ่าน ระบบจะบอกหมายเลขของระบบที่กำหนดนี้ออกไป
--------------------------	------------------------	--

5.7.5 CALL HOLD PARAMETERS

เป็นการกำหนด Parameter เกี่ยวกับการพักสาย

```

Program - System Parameter Setting - Others - Call Hold Menu

1. Call Hold Mode [ Enable ]
   1:Disable 2:Enable :=
2. Call Queuing Announcement Mode [ Enable ]
   1:Disable 2:Enable :=
3. Call Retrieval Announcement Timing [ 2 ] ( 1 - 30 s ) :=
4. Redialing Cancel Timing [ 30 s ]
   1:15 s 2:30 s 3:45 s 4:60 s :=

```

หัวข้อ	ค่าที่กำหนด (ค่าจากโรงงาน)	ความหมาย
Call Hold Mode	1. Disable 2. Enable (Enable)	- เป็นการกำหนดให้มีการรอสายเมื่อหมายเลขภายในสายไม่ว่างได้หรือไม่ <u>Disable</u> = ไม่มีการรอสาย เมื่อ Extension ที่เรียกไปสายไม่ว่างก็จะเข้าสู่การบริการ Incomplete Call Handling Service ทันที เช่น มีข้อความให้เลือกว่าจะฝากข้อความ หรือ เรียก Operator หรือ อื่นๆ แล้วแต่กำหนด <u>Enable</u> = VPS. จะให้สายเรียกเข้าเลือกที่จะรอสายหรือเลือกที่จะเข้าบริการ Incomplete Call Handling Service โดยระหว่างรอสาย VPS. จะถามสายเรียกเข้าว่าจะรอสายต่อ หรือจะเข้าบริการ Incomplete Call Handling เป็นระยะ จนครบเวลาที่ตั้งไว้
Call Queuing Announcement Mode	1. Disable 2. Enable (Enable)	- เป็นการกำหนดให้มีการแจ้งจำนวนสายที่รอหรือไม่ <u>Disable</u> = ไม่มีการบอกจำนวนสายที่รอ <u>Enable</u> = ระบบ VPS. จะบอกจำนวนสายที่รออยู่ เช่น " Sorry , two other people are waiting to connect. " เป็นต้น
Call Retrieval Announcement	1 - 30 วินาที (2)	- เป็นการกำหนดช่วงเวลาที่ยกเลิกการรอสายก่อนที่ระบบ VPS. จะมีข้อความให้เลือกที่จะยกเลิกการรอสาย หรือ ให้รอสายต่อไปถ้ายกเลิกการรอสายก็จะเข้าสู่การบริการ Incomplete Call handling ดังตัวอย่าง To cancel holding , press 2 now. Otherwise, I ' ll try your party again.
Redialing Cancel Timing	1. 15 วินาที 2. 30 วินาที	- เป็นการกำหนดช่วงเวลาทั้งหมดสำหรับการรอสาย ก่อนที่จะมีข้อความให้เลือกว่าจะรอสายต่อหรือเข้าสู่การบริการอื่นๆ ดังตัวอย่าง " To continue holding ,

	3. 45 วินาที 4. 60 วินาที (30)	press 1 otherwise , press 2 . "
--	--	---------------------------------

6.6 ROTARY TELEPHONE SERVICE

เป็นการกำหนดว่าเมื่อสายเรียกเข้ามาในระบบแล้วไม่กดหมายเลขใดๆ หรือเป็นโทรศัพท์แบบหมุน จะให้สายเรียกเข้าไปที่ใด การกำหนดนี้จะมีผลเฉพาะเมื่อการบริการเรียกเข้าเป็นแบบ VOICE MAIL SERVICE

```

Program - System Parameter Setting - Others - Rotary Telephone
1. Rotary Telephone Call Coverage Day Mode [ G.D.M. ]
   1:G.D.M. 2:Operator Extension :=
2. Rotary Telephone Call Coverage Night Mode [ G.D.M. ]
   1:G.D.M. 2:Operator Extension :=

```

หัวข้อ	ค่าที่กำหนด (ค่าจากโรงงาน)	ความหมาย
Rotary Telephone Call Coverage (Day , Night)	1. G.D.M 2. OPERATOR EXTENSION (G.D.M)	<u>G.D.M</u> = ให้สายเรียกเข้าฝากข้อความลงในกล่องรับฝากข้อความทั่วไป <u>OPERATOR</u> = โอนสายไปที่ Extension ของ Operator

5.6.7 INTERCOM PAGING PARAMETER

เป็นการกำหนดการใช้งานการประกาศไปที่เครื่องคีย์ตามกลุ่มของการประกาศที่กำหนด โดยจะสัมพันธ์กับการใช้งานของตู้สาขา โดยเมื่อสายเรียกเข้าไม่สามารถติดต่อกับหมายเลขภายในได้แล้วเลือกที่จะประกาศ ระบบจะบอกหมายเลขกล่องรับฝากข้อความออกไปที่ลำโพงของเครื่องคีย์ การใช้งานนี้ใช้ได้เฉพาะการติดต่อระหว่างตู้สาขา กับ VPS. เป็นแบบ A-PITS และ D-PITS เท่านั้น หากมีการกำหนดชื่อของกล่องรับฝากข้อความไว้ก็จะบอกชื่อของกล่องรับฝากข้อความนั้นๆ

Program - System Parameter Setting - Others - Intercom Paging

1. Intercom Paging Sequence [FXW]
(D:Disconnect, F:Flash, R:Ring, T:Tone, S:Silence, W:Trai
A:Answer)
Enter the Intercom Paging Sequence :=
2. Release for Intercom Paging [F]
(D:Disconnect, F:Flash, R:Ring, T:Tone, S:Silence, W:Trai
A:Answer)
Enter the Release for Intercom Paging :=
3. No Answer Time for Intercom Paging [5] (1 - 30 s) :=
4. Announcement Repeat Cycle [3] (1 - 3 times) :=
5. Intercom Paging Retry [2] (1 - 10 times) :=
6. Paging Code for Group1 [331] (0 - 9, *, #)
Enter the Paging Code for Group1 :=
7. Paging Code for Group2 [332] (0 - 9, *, #)
Enter the Paging Code for Group2 :=
8. Paging Code for Group3 [333] (0 - 9, *, #)
Enter the Paging Code for Group3 :=
9. Paging Code for Group4 [334] (0 - 9, *, #)
Enter the Paging Code for Group4 :=
10. Paging Code for Group5 [335] (0 - 9, *, #)
Enter the Paging Code for Group5 :=
11. Paging Code for Group6 [336] (0 - 9, *, #)
Enter the Paging Code for Group6 :=
12. Paging Code for Group7 [337] (0 - 9, *, #)
Enter the Paging Code for Group7 :=
13. Paging Code for Group8 [338] (0 - 9, *, #)
Enter the Paging Code for Group8 :=
14. Paging Code for All Groups [33*] (0 - 9, *, #)
Enter the Paging Code for All Groups :=

หัวข้อ	ค่าที่กำหนด (ค่าจากโรงงาน)	ความหมาย
Intercom Paging Sequence	กำหนดได้ 12 หลัก ประกอบด้วย 0 - 9, *, # และ Code ต่างๆ (None)	- เป็นการกำหนดรูปแบบของการทำงานของ Intercom Paging เช่น FTX หมายถึง Flash แล้วตรวจเช็ค Dial Tone แล้วจึงส่งรหัสการประกาศออกไป <u>รหัสที่กำหนดได้มีดังนี้</u> D = ตัดสาย F = Hook Flash R = ตรวจเช็คสัญญาณ Ring Back Tone S = Silence Detection T = ตรวจเช็ค สัญญาณ Dial Tone W = หน่วง 1 วินาที

		X = ส่งรหัสการประกาศ A = ตอบรับ 1 – 9 , 0 , * , # = ตัวเลขที่กำหนดได้
Release for Intercom Paging	กำหนดได้ 12 หลัก ประกอบด้วย 0 – 9 , * , # และ Code ต่างๆ (None)	- เป็นการกำหนดรหัสสำหรับการตัดสายออกจากการใช้งาน Intercom Paging ควรกำหนดเป็น F ค่าที่สามารถกำหนดได้จะเหมือนกับชื่อ Intercom Paging Sequence
No-answer Time for Intercom Paging	1 – 30 วินาที (5)	- เป็นการกำหนดเวลาให้รอที่วินาที ก่อนที่จะมีข้อความซ้ำเพื่อให้ผู้รับสามารถกดรหัสรับการประกาศได้ เมื่อครบเวลาระบบจะเข้าใจว่าไม่มีการตอบรับการประกาศ ก็จะตัดสายออกจาก ตู้สาขา
Announcement Repeat Cycle	1 – 3 ครั้ง (1)	- เป็นการกำหนดจำนวนครั้งของข้อความที่ทำการประกาศให้วนซ้ำข้อความเดิมกี่ครั้ง
Intercom Paging Retry	1 – 10 ครั้ง (2)	- เป็นการกำหนดให้ทำการประกาศทั้งหมดกี่ครั้งเมื่อ หมายเลขปลายทาง สายไม่ว่างหรือไม่มีการรับการประกาศ ใช้สำหรับกรณีที่มีการกำหนดให้ใช้งานได้เฉพาะการประกาศเท่านั้นจึงจะมีผล
Paging Code for Group 1 - 8	กำหนดได้ 12 หลัก ประกอบด้วย 0 – 9 , * , # และ Code ต่างๆ (None)	- เป็นการกำหนดรหัสสำหรับการประกาศที่ใช้งานของตู้สาขา สำหรับกลุ่ม 1 – 8 โดยกลุ่มของ Mailbox นั้นกำหนดได้จาก Class of Service

5.6.8 FAX MANAGEMENT

เป็นการกำหนดการใช้งานเกี่ยวกับ Fax ให้สามารถโอนสายที่เป็นสัญญาณ Fax ไปที่ หมายเลขภายในที่กำหนดเป็น เครื่อง Fax ได้ สามารถกำหนดเครื่อง Fax ได้ 2 Extension เพื่อไว้สำรองกรณีที่ Fax ตัวแรกไม่สามารถรับสายได้มีเมนู ดังรูป

```

Program - System Parameter Setting - Others - Fax Management Menu
1. Automatic Transfer of Incoming Fax Call [ Disable ]
   1:Disable 2:Enable :=
2. Main Fax Extension No. [ ] :=
3. Alternate Fax Extension No. [ ] :=
4. Fax No Answer Time [ 10 ] ( 5 - 60 s ) :=
5. Fax Manager Mailbox No. [ ] :=
6. Fax No Answer Coverage Mode [ No ]
   1:No 2:Mbx 3:Ext :=
7. Fax Notification Mode [ No ]
   1:No 2:Mbx 3:Ext :=

```

หัวข้อ	ค่าที่กำหนด (ค่าจากโรงงาน)	ความหมาย
Automatic Transfer of Incoming Fax Call	1. Disable 2. Enable (Disable)	- เป็นการกำหนดให้มีการโอนสายเรียกเข้าไปที่ เครื่อง Fax ที่กำหนดอัตโนมัติหรือไม่ เมื่อสายเรียกเข้านั้นเป็นสัญญาณ Fax Disable = ไม่มีการโอนสายอัตโนมัติ Enable = มีการโอนสายอัตโนมัติ
Main Fax Extension No.	2 – 5 หลัก (None)	- เป็นการกำหนด Extension ที่ต่อ Fax ตัวที่ 1 ไว้
Alternate Fax Extension No.	2 – 5 หลัก (None)	- เป็นการกำหนด Extension ที่ต่อเป็น Fax สำรองไว้
Fax No – answer Time	5 – 60 วินาที (10)	- เป็นการกำหนดเวลาที่โอนสายไปที่ Fax ตัวที่ 1 แล้วไม่มีการรับสายให้หรือกี่วินาที ก่อนที่จะไปที่ Fax สำรอง
Fax Manager Mailbox No.	2 – 5 หลัก (None)	- เป็นการกำหนดหมายเลขของกล่องรับฝากข้อความของผู้จัดการ Fax เพื่อให้ระบบ VPS. แจ้งข้อมูลได้ว่ามี Fax เข้ามาจำนวนเท่าใดจาก Fax No-answer Coverage Mode และ รับสาย Fax ไปจำนวนเท่าใดจาก Fax Notification Mode เมื่อมีการกำหนดไว้ให้ใช้งาน
Fax No – answer Coverage Mode	1. No 2. Mbx. 3. Extn. (No)	- กรณีที่ Extension Fax ไม่มีผู้รับสายจะเลือกให้ระบบทำอย่างไร No = ไม่มีการนับจำนวนสายที่ไม่มีการรับ Mbx. = สามารถเก็บจำนวนสายที่ไม่มีการรับไว้ใน Fax Manager Mailbox Extn. = VPS. จะเรียกไปที่ Extension ที่กำหนดคู่กับ Fax Manager Mailbox. เพื่อบอกว่ามีสายไม่ได้รับก็สาย
Fax Notification Mode	1. No 2. Mbx. 3. Extn. (No)	- เป็นการกำหนดว่าเมื่อมีการรับสาย Fax แล้วให้มีการนับจำนวนสายที่รับได้ทั้งหมดไว้หรือไม่ No = ไม่มีการนับจำนวนสายที่รับ Fax ไว้ Mbx. = เก็บจำนวนสายที่รับ Fax ไว้ใน Fax Manager Mailbox Ext. = VPS. จะโทรไปที่ Extension Fax Manager และบอกจำนวนสายที่รับ Fax ไว้

5.6.9 DISCONNECT PARAMETER

Program – System Parameter Setting – Others – Disconnect

1. Maximum Silence Time [10] (5 – 60 s) :=

หัวข้อ	ค่าที่กำหนด (ค่าจากโรงงาน)	ความหมาย	หัวข้ออ้างอิง
Maximum Silence Time	5 – 60 วินาที (10)	- เป็นการกำหนดเวลาที่ตรวจเช็คสัญญาณเงียบต่อเนื่องถ้าเกินเวลาที่กำหนดจะตัดสาย	- RECORD MESSAGE

6. HARDWARE SETTING

เมื่อเข้า Menu นี้จะมีข้อความให้เลือก 3 ข้อดังนี้

```

Program - Hardware Settings Menu

1. RS-232C
2. Port Setting
3. PBX Interface Parameters

Enter the Number :=

```

6.1 RS-232C PARAMETER

เป็นการกำหนด Parameter เกี่ยวกับการติดต่อระหว่างอุปกรณ์ภายนอกกับ Port RS232C มีเมนู ดังรูป

```

Program - Hardware Settings - RS-232C Menu

1. Baud Rate [ 9600 ]
   1:300 2:600 3:1200 4:2400 5:4800 6:9600 7:19200 8:38400 :=
2. Word Bit Length [ 8 ]
   1:7 2:8 :=
3. Parity [ None ]
   1:None 2:Odd 3:Even :=
4. Stop Bit Length [ 1 ]
   1:1 2:2 :=

```

หัวข้อ	ค่าที่กำหนด (ค่าจากโรงงาน)	ความหมาย
Baud Rate	1. 300 b.p.s. 2. 600 b.p.s. 3. 1200 b.p.s. 4. 2400 b.p.s. 5. 4800 b.p.s.	- เป็นการกำหนดความเร็วในการรับส่งข้อมูล

	6. 9600 b.p.s. 7. 19200 b.p.s 8. 38400 b.p.s (9600)	
Word Bit Length	1. 7 bits 2. 8 bits (8)	- เป็นการกำหนดจำนวนข้อมูลใน 1 ชุดคำสั่งมีกี่ตัวอักษร
Parity	1. None 2. Odd 3. Even (None)	- เป็นการกำหนดรูปแบบของการตรวจสอบความผิดพลาดในการรับส่งข้อมูล
Stop Bit Length	1. 1 Bit 2. 2 Bits (1)	- เป็นการกำหนดจำนวน Bit สุดท้ายของข้อมูล เพื่อให้ไว้สำหรับให้ทราบว่า 1 ชุดคำสั่งได้สิ้นสุดแล้ว

6.2 PORT SETTING

เป็นการกำหนด Parameter ของแต่ละ Port สำหรับการโอนสาย โดยค่าที่กำหนดต้องสัมพันธ์กับตู้สาขาด้วย

```

Program - Hardware Settings - Port Setting
Enter the Port Number( 1-2 ) := 1
Program - Hardware Settings - Port Setting - Port 1 Menu
1. Flash Time [ 600 ]
   1:100 2:300 3:600 4:900 :=
2. CPC Signal [ NONE ]
   1:NONE 2:6.5 3:150 4:300 5:450 6:600 :=
3. Disconnect Time [ 2 ] ( 1 - 8 s ) :=
4. Dial Mode [ DTMF ]
   1:DTMF 2:Pulse 10pps 3:Pulse 20pps :=

```

หัวข้อ	ค่าที่กำหนด (ค่าจากโรงงาน)	ความหมาย
Flash Time	1. 100 msec 2. 300 msec 3. 600 msec 4. 900 msec (600)	- เป็นการกำหนด ค่า Flash Time สำหรับการโอนสายไปที่ Extension ภายใน ต้องกำหนดให้ตรงกับค่า Flash Time ของตัวตู้สาขา

CPC Signal	<ol style="list-style-type: none"> 1. None 2. 6.5 msec 3. 150 msec 4. 300 msec 5. 450 msec 6. 600 msec (None)	- เป็นการกำหนดช่วงเวลาต่ำสุดของการตรวจเช็คสัญญาณ CPC จากตู้สาขา
Disconnect Time	1 – 8 วินาที (2)	- เป็นการกำหนดช่วงเวลาที่ใช้สำหรับ Clear Port ให้ว่างภายในกี่วินาที จึงจะ ใช้ได้อีกครั้ง
Dial Mode	<ol style="list-style-type: none"> 1. DTMF 2. Pulse 10 pps 3. Pulse 20 pps (DTMF)	- เป็นการกำหนด Mode สำหรับการส่งหมายเลขออกจากระบบ VPS.

6.3 PBX INTERFACE PARAMETERS

จะมีเมนูการกำหนด รูปแบบของการติดต่อระหว่างตู้สาขา กับ VPS. ดังรูป

```

Program - Hardware Settings - PBX Interface Parameters
1. Dialing Parameters
2. Inband Signaling
3. Digit Translation Table

Enter the Number := _
  
```

6.3.1 DIALING PARAMETER

การกำหนดหัวข้อนี้จะเกี่ยวกับการติดต่อระหว่างผู้สาขา กับ VPS. เช่น การโอนสาย การให้ไฟ Message ติดเมื่อมีการฝากข้อความไว้ และอื่นๆ มีเมนูดังรูป

Program - Hardware Settings - PBX Interface Parameters - Dialing

1. PBX Type [TA series]
1:Other Manufacturers 2:KXT Series :=
2. Integration Mode [APT]
1:none 2:Inband 3:APT :=
Enter Extension Number of VPS Port 1 [107] :=
Enter Extension Number of VPS Port 2 [108] :=
3. Operator Transfer Sequence [FX]
(D:Disconnect, F:Flash, R:Ring, T:Tone, S:Silence, W:Transf.
A:Answer)
Enter the Operator Transfer Sequence :=
4. Extension Transfer Sequence [FX]
(D:Disconnect, F:Flash, R:Ring, T:Tone, S:Silence, W:Transf.
A:Answer)
Enter the Extension Transfer Sequence :=
5. Alternate Extension Transfer Sequence [FX]
Extension can be added or deleted using
the 'PROGRAM - ALTERNATE EXTENSION' menu.
(D:Disconnect, F:Flash, R:Ring, T:Tone, S:Silence, W:Transf.
A:Answer)
Enter the Alternate Extension Transfer Sequence := _

6. Reconnect Sequence on Busy [F]
(D:Disconnect, F:Flash, R:Ring, T:Tone, S:Silence, W:Transf.Wait,
Enter the Reconnect Sequence on Busy :=
7. Reconnect Sequence on No Answer [F]
(D:Disconnect, F:Flash, R:Ring, T:Tone, S:Silence, W:Transf.Wait,
Enter the Reconnect Sequence on No Answer :=
8. Reconnect Sequence on Refuse Call [F]
(D:Disconnect, F:Flash, R:Ring, T:Tone, S:Silence, W:Transf.Wait,
Enter the Reconnect Sequence on Refuse Call :=
9. Light-On Sequence for Message Waiting Lamp []
(D:Disconnect, F:Flash, R:Ring, T:Tone, S:Silence, W:Transf.Wait,
Enter the Light-On Sequence for Message Waiting Lamp :=
10. Light-Off Sequence for Message Waiting Lamp []
(D:Disconnect, F:Flash, R:Ring, T:Tone, S:Silence, W:Transf.Wait,
Enter the Light-Off Sequence for Message Waiting Lamp :=
11. Call Waiting Sequence [1]
(F:Flash, R:Ring, T:Tone, S:Silence, W:Transf.Wait)
Enter the Call Waiting Sequence :=
12. Release Sequence for Call Waiting [F]
(F:Flash, R:Ring, T:Tone, S:Silence, W:Transf.Wait)
Enter the Release Sequence for Call Waiting := _

หัวข้อ	ค่าที่กำหนด (ค่าจากโรงงาน)	ความหมาย
PBX Type	1. Other Manufactures 2. KX – T Series (TA Series)	- เป็นการกำหนดชนิดของผู้สาขาที่มากับระบบ VPS. ถ้าเป็นของ Panasonic จะมีให้เลือกหลายรุ่น ดังนี้ 1. KX - T308/616 2. KX – T1232 3. KX – T96 4. KX – T336 5. KX – TD816/1232 6. KX – TD308 7. KX – TA series - เมื่อเลือก ชนิดของผู้สาขาแล้ว ค่าต่างๆที่กำหนดอาจดูได้จากตาราง
Integration Mode	1. None 2. Inband 3. A-PITS 4. D-PITS (A – PITS)	- เป็นการกำหนดรูปแบบในการติดต่อกับผู้สาขา None = การติดต่อกับผู้สาขาแยกอิสระจากกันการเช็คสัญญาณต่างๆ เช่น Busy Tone VPS. เช็คจากสัญญาณที่ส่งมาแล้วนำไปประมวลผล Inband = ผู้สาขาจะส่งสัญญาณ DTMF เป็นรหัสที่ได้กำหนดไว้ตรงกันอยู่แล้ว เพื่อบอกสถานะต่างๆ เช่น Busy Tone ถ้าเป็นผู้สาขาของ Panasonic เมื่อเลือกการติดต่อเป็น Inband ระบบจะกำหนดรหัสตรงกับผู้สาขาอยู่แล้วผู้สาขาที่สามารถตั้งการติดต่อเป็น Inband ได้มีดังนี้ KX-T1232 , KX-TA Series , KX-T96 , KX-T336 , KX-TD816/1232 (<u>ดูการติดตั้ง บทที่ 2</u>) A-PITS = เป็นการติดต่อทาง Data ระหว่างผู้สาขา KX-TA Series กับ VPS. โดยผู้สาขาจะมอง VPS. เสมือน Key Analog (เมื่อเลือกการติดต่อแบบนี้ต้องเปิดโปรแกรมที่ผู้สาขาคัดด้วย <u>ดูการติดตั้ง บทที่ 2</u>) D – PITS = เป็นการติดต่อทาง Data ระหว่าง ผู้สาขา KX-TD Series กับ VPS. โดยผู้สาขาจะมอง VPS. เสมือน Key Digital (<u>ดูการติดตั้ง บทที่ 2</u>)
Extension Number of VPS. Port 1	2 – 5 หลัก (Kx-TA Series : 107 , KXTD816/1232 : 165)	- เป็นการกำหนด Extension ของผู้สาขาที่ต่อเข้า Port ที่ 1 ของ VPS.
Extension Number of VPS. Port 2	2 – 5 หลัก (Kx-TA Series : 108 , KXTD816/1232 : 166)	- เป็นการกำหนด Extension ของผู้สาขาที่ต่อเข้า Port ที่ 2 ของ VPS.

ตัวอย่างการกำหนดการติดต่อกับตู้สาขาอื่นต่างๆ

PBX Type	Other Manufacturers	KX-T series							
		T308/ T616	T1232	T96	T336	TD816/1232/ 308	TA series		
Integration Mode	None	None	None	None	None	None	**DPT	None	**APT
	Inband		Inband	Inband	Inband	Inband		Inband	
Operator Transfer Sequence	FX	FTX	FTX	FTX	FTX	FTX	FX	FTX	FX
Extension Transfer Sequence	FX	FTX	FTX	FTX	FTX	FTX	FX	FTX	FX
Alternate Extension Transfer Sequence	FX	FTX	FTX	FTX	FTX	FTX	FX	FTX	FX
Reconnect Sequence on Busy	FWW	FWW	FWW	FWW	FWW	FWW	F	FWW	F
Reconnect Sequence on No Answer	FWW	FWW	FWW	FWW	FWW	FWW	F	FWW	F
Reconnect Sequence on Refuse Call	FWW	FWW	FWW	FWW	FWW	FWW	F	FWW	F
Light-On Sequence for Message Waiting Lamp	None	N/A	T701X #	T#91X	T*9X	T701X	—	T701X #	—
Light-Off Sequence for Message Waiting Lamp	None	N/A	T702X #	T#90X	T#9X	T700X	—	T702X #	—
Call Waiting Sequence	None	N/A	1	N/A	N/A	1	1	1	1
Release Sequence for Call Waiting	None	N/A	F	N/A	N/A	F	F	F	F

รหัสที่กำหนดดังต่อไปนี้สามารถใช้ออกแบบหัวข้อด้านล่างนี้ได้ทั้งหมด

- D = ตัดสาย
- F = Hook Flash
- R = ตรวจเช็คสัญญาณ Ring Back Tone
- S = Silence Detection
- T = ตรวจเช็ค สัญญาณ Dial Tone
- W = หน่วง 1 วินาที
- X = หมายเลขภายใน
- A = ตอบรับ
- 1 – 9 , 0 , * , # = ตัวเลขที่กำหนดได้

หัวข้อ	ค่าที่กำหนด (ค่าจากโรงงาน)	ความหมาย
Operator Transfer Sequence	(FX)	- เป็นการกำหนดรูปแบบการโอนสายของ VPS. ไปหา Extension ที่เป็น Operator
Extension Transfer Sequence	(FX)	- เป็นการกำหนดรูปแบบการโอนสายของ VPS. ไปหา Extension ภายใน
Alternate Extension Transfer Sequence	(FX)	- เป็นการกำหนดรูปแบบการโอนสายไปหา Extension ที่กำหนดพิเศษ (Alternate Extension) ซึ่งกำหนดได้ไม่เกิน 20 Extension
Reconnect Sequence On Busy	(F)	- เป็นการกำหนดว่าเมื่อ VPS. โอนสายไปแล้วสายไม่ว่าง แล้วให้ VPS. ส่งสัญญาณใดไปที่ตู้สาขา
Reconnect Sequence On No -answer	(F)	- เป็นการกำหนดว่าเมื่อ VPS. โอนสายไปแล้วไม่มีผู้รับสาย แล้วให้ VPS. ส่งสัญญาณใดไปที่ตู้สาขา
Reconnect Sequence On Refuse Call	(F)	- เป็นการกำหนดรูปแบบการติดต่อเมื่อ Extension ที่ตั้งการใช้งาน Call Screening ไว้ต้องการที่จะรับสาย
- M.W.N. LAMP	(None)	- เป็นการกำหนดรหัสการทำให้ไฟ Message ติด ของตู้สาขา (ใส่รหัสตาม การใช้งานของตู้สาขาที่นำมาต่อ หัวข้อ Message Waiting Set)
Light – Off Sequence for	(None)	- เป็นการกำหนดรหัสการทำให้ไฟ Message ดับ ของตู้สาขา (ใส่รหัสตาม การใช้งานของตู้สาขาที่นำมาต่อ หัวข้อ Message Waiting Cancel)

Message Waiting Lamp		
Call Waiting Sequence	(1)	- เป็นการกำหนดรหัส การเรียกสายซ้อนของผู้สาขา เมื่อต้องการใช้งานการ เรียกสายซ้อน โดย VPS. จะส่งรหัสนี้ไปที่ผู้สาขาเมื่อ Extension ที่เรียกไปสาย ไม่ว่าง
Release Sequence for Call Waiting	(F)	- เป็นการกำหนดให้ VPS. ส่งรหัสนี้ไปเมื่อต้องการยกเลิกการเรียกสายซ้อน

6.3.2 INBAND SIGNALING PARAMETERS

เป็นการกำหนดรูปแบบของรหัส DTMF เมื่อ PBX ส่งมาให้ระบบ VPS. รับทราบและแปลความหมายให้ตรงกัน โดยจะใช้งานเมื่อมีการกำหนดการติดต่อเป็นแบบ Inband ถ้าเป็นผู้สาขา KX – T Series เมื่อเลือกรุ่นที่ต้องการแล้ว ค่ารหัสเหล่านี้จะถูกกำหนดโดยอัตโนมัติ เมื่อเข้าหัวข้อนี้จะปรากฏ ดังรูป

```

Program - Hardware Settings - PBX Interface Parameters - Inband S
1. Ringback [ 1 ]
( 0, 1, 2, 3, 4, 5, 6, 7, 8, 9, *, #, A, B, C, D )
Enter the Ringback :=
2. Busy [ 2 ]
( 0, 1, 2, 3, 4, 5, 6, 7, 8, 9, *, #, A, B, C, D )
Enter the Busy :=
3. Reorder [ 3 ]
( 0, 1, 2, 3, 4, 5, 6, 7, 8, 9, *, #, A, B, C, D )
Enter the Reorder :=
4. DND [ 4 ]
( 0, 1, 2, 3, 4, 5, 6, 7, 8, 9, *, #, A, B, C, D )
Enter the DND :=
5. Answer [ 5 ]
( 0, 1, 2, 3, 4, 5, 6, 7, 8, 9, *, #, A, B, C, D )
Enter the Answer :=
6. Forward to VM Ringing [ 6 ]
( 0, 1, 2, 3, 4, 5, 6, 7, 8, 9, *, #, A, B, C, D )
Enter the Forward to VM Ringing :=
7. Forward to VM Busy [ 7 ]
( 0, 1, 2, 3, 4, 5, 6, 7, 8, 9, *, #, A, B, C, D )
Enter the Forward to VM Busy := _

```

ตัวอย่างสัญญาณ Inband ของตู้สาขา Panasonic รุ่นต่างๆ

Parameter	Other Manufacturers	KX-T series						
		T308/T616	T1232	T96	T336	TD816/1232	TD308	TA series
Ringback	N/A	N/A	1	A1	A1	1	1	1
Busy	N/A	N/A	2	B1	B1	2	2	2
Reorder	N/A	N/A	3	B2	B2	3	3	3
DND	N/A	N/A	4	B3	B3	4	4	4
Answer	N/A	N/A	5	A2	A2	5	5	5
Forward to VM Ringing	N/A	N/A	6	C1	C1	6	6	6
Forward to VM Busy	N/A	N/A	7	C2	C2	7	7	7
Forward to Other Extension	N/A	N/A	8	C3	C3	8	8	8
Confirmation	N/A	N/A	9	D1	D1	9	9	9
Disconnect	N/A	N/A	#9	DD	DD	#9	#9	#9

6.3.3 DIGIT TRANSLATION TABLE PARAMETERS

เป็นการกำหนดการแปลงตัวเลขที่ PBX ส่งมา ให้เป็นค่าที่เราต้องการโดยจะมีผลเฉพาะ การโทรเข้าแล้วมีการกดตัวเลขในครั้งแรกเท่านั้น เมื่อเลือกหัวข้อนี้ จะ ปรากฏเมนู ดังนี้

Program - Hardware Settings - PBX Interface Parameters Menu

1. Inter-Digit Timeout
2. Input/Output

6.3.3.1 INTER - DIGIT TIMEOUT

เมื่อเข้าเมนูนี้จะปรากฏดังรูป

Program - Hardware Settings - PBX Interface Parameters - Inter-Digit Timeout Menu

1. Inter-Digit Timeout [1] (1 - 4 s) :=

หัวข้อ	ค่าที่กำหนด (ค่าจากโรงงาน)	ความหมาย
Inter – digit Timeout	1 – 4 วินาที (1)	- เป็นการกำหนดช่วงเวลาที่เกิดเลขแต่ละตัว ถ้าอยู่ในเวลาที่กำหนดก็จะใช้ตารางแปลง Code ได้

6.3.3.2 DIGIT TRANSLATION TABLE

เป็นการกำหนดตารางสำหรับแปลง Code ที่เราต้องการให้ผู้โทรเข้าในเมนูครั้งแรก กดแล้วเป็นค่าใดเมื่อเข้าหัวข้อนี้จะมีเมนูดังนี้

```

Program - Hardware Settings - PBX Interface Parameters
- Input/Output Menu

1. Table 1
2. Table 2
3. Table 3
4. Table 4
5. Table 5
6. Table 6
7. Table 7
8. Table 8

Enter the Number := _

```

- ใส่ค่าตารางที่ต้องการออกแบบ (1 – 8) จากนั้นจะปรากฏเมนูดังรูป

```

Program - Hardware Settings - PBX Interface Parameters - Digit
- Input/Output - Table 1 Menu

1. Input-Digit [ ]
( 0, 1, 2, 3, 4, 5, 6, 7, 8, 9, *, #, A, B, C, D )
Enter the Input-Digit :=

2. Output-Digit [ ]
( 0, 1, 2, 3, 4, 5, 6, 7, 8, 9, *, #, A, B, C, D )
Enter the Output-Digit :=

```

หัวข้อ	ค่าที่กำหนด (ค่าจากโรงงาน)	ความหมาย
Table 1 - 8	กำหนดได้ 8 หลัก ประกอบด้วย 0 – 9 , * , # , A – D (None)	- เป็นการกำหนดรหัสที่กดเข้ามา แล้วต้องการกำหนดให้แปลงเป็นตัวเลขอะไร โดยจะมีผลเฉพาะการเรียกเข้าครั้งแรกเท่านั้น

การดูรายงานของระบบ (SYSTEM REPORT)

1. การดูรายงานของระบบ (SYSTEM REPORT MENU)

```
1 : Program
2 : System Reports
3 : Utility Command
4 : System Reset/Clear
5 : Quick Setup (VT100 Mode Only)
Enter the number: =
```

จากเมนูแรกให้เลือก ข้อ 2. SYSTEM REPORT แล้วกด 1. จะปรากฏเมนูดังนี้

```
System Reports – System Report Menu
1. Mailbox Assignments
2. COS Assignments
3. System Service Report
4. Call Account Report
5. Port Usage Report
6. Flash Memory Usage Report
7. Mailbox Usage Report
8. Fax Call Report
Enter the Number : =
```

1. MAILBOX ASSIGNMENTS

เป็นการรายงานเกี่ยวกับ กล่องรับฝากข้อความที่มีในระบบทั้งหมดว่ามีกรออกแบบเป็นอย่างไรดังรูป

**Mailbox Assignments							28-JUL-1999 11:30 AM **		
MBOX	Extn.	Name (Fir/Lst)	COS	CExtn	IVMBOX	AITrf	MN1st	MN2nd	MN3rd
510	21	JONE / DELY	2	61	621	-	---	---	---
511	22	SCHE /-----	2	62	611	-	Bep	Tel	---
512	23	MAY /-----	16	63	612	-	Tel	Bep	---
520	310	JONE /-----	1	--	-	X	---	Tel	Bep
521	320	DAVE /-----	1	--	888	-	---	---	---
522	4100	CLUS / ALCC	21	--	-	-	---	---	---
523	4201	WHIT / BLUE	32	--	642	-	---	---	---

COS = Class of Service

IVMBOX = Interview Mailbox

Cextn = Covering Extension

MN 1 st = Message Notification Device 1

MN2 nd = Message Notification Device 2

MN3 nd = Message Notification Device 3

Bep = Beeper

Tel = Telephone

ALTrf = All Call Transfer to Mailbox

X = มีการกำหนดเป็น Yes

2. COS ASSIGNMENTS

เป็นการแสดงการกำหนด Parameter ของ Class of Service ต่างๆ

** COS Assignments																							29-JUL-1999 11:30 AM **			
COS	GL	RtN	RtS	Ln	CaN	CaT	RO	SI	SP	CW	MC	DM	PG	Pr	CN	GC	CS	MN	ED	(pr)	AF	(mbox/ dl/ md)				
1	16	10	10	5	10	10	L	N	N	N	N	N	1	U1	30	Y	Y	X	X	U1	-	----	-	-		
2	16	7	7	3	10	10	L	Y	N	N	N	N	2	U1	30	Y	Y	X	X	U1	-	----	-	-		
3	8	7	7	3	10	10	F	Y	N	N	N	N	3	S	30	Y	Y	X	-	-	-	----	-	-		
		
63	-	30	6	6	100	100	L	N	-	-	-	-	-	U1	-	-	-	X	-	-	-	-	-	-		
64	-	30	6	6	100	100	L	N	-	-	-	-	-	U1	-	-	-	-	-	-	-	-	-	-		

COS = Class of Service Number

GL = Personal Greeting Length

Rtn = New Message Retention Time

RtS = Saved Message Retention Time

Ln = Message Length

CaN = Maximum messages

CaT = Maximum Message Time

RO = Message Retrieval Time

SI = Message Scanning with Information

SP = Play System Prompt After Personal Greeting

CW = Use Call waiting on Busy

MC = Message Cancel for Live Call Screening

DM = Direct Mailbox Access

PG = Intercom Paging Group

Pr = Prompt Mode (S = System , U1 = User1 , U2 = User 2)

MN = Authorization of Message waiting Notification

ED = Authorization of External Message Delivery

Prompt Mode

AF = Authorization of Auto Forwarding (mbox = Mailbox No. , dl = Delay Time , md = Forwarding Mode)

CN = Maximum number of names for Personal Caller Name Announcement

CS = Caller ID Screening

GC = Play Personal Greeting For Caller ID

3. SYSTEM SERVICE REPORT

เป็นการแสดงการกำหนดการบริการของแต่ละ Port ในเวลา Day Mode , Night Mode , Lunch ,Break และ สำหรับ Holiday ดังรูป

** System Service Report					4-JAN-1999 7:46 PM**
Port	[Day mode]	[Night mode]	[Lunch mode]	[Break mode]	
	Srv	Srv	Srv	Srv	
1	A.A.	V.M.	C.S. (1)	V.M.	
2	A.A.	A.A.	C.S. (1)	V.M.	
Trunk	[Day mode]	[Night mode]	[Lunch mode]	[Break mode]	
	Srv	Srv	Srv	Srv	
1	C.S.(1)	C.S.(2)	V.M.	V.M.	
[Holiday List]					
	Day	Srv	Port	Description	
	1 - JAN	C.S.(100)	1-2	NEW YEAR'S DAY	

Grt = Company Greeting No.

A.A = Automated Attendant Service

V.M = Voice Mail Service

C.S = Custom Service

I.S = Interview Service

4. CALL ACCOUNT REPORT

จะแสดงการโทรออกจากระบบ สามารถเก็บข้อมูล ได้สูงสุด 64 สาย โดยจะแสดง หมายเลขปลายทาง และ ก่อรับฝากข้อความที่โทรออกไป เมื่อครบ 64 สายที่โทรออกไปแล้ว 10 เบอร์แรกจะถูกส่งออกไปอัตโนมัติที่ Printer และจะถูกลบออกจาก Memory ด้วย ตัวอย่างดังรูป

** Call Account					14-NOV-1999 3:40 PM**
MBOX:111	4-JAN	7:46	PM	00:01:32	DIAL:811111111
MBOX:116	7-JAN	2:26	PM	00:03:32	DIAL:812222222
MBOX:114	7-JAN	5:06	PM	00:02:45	DIAL:813333333
MBOX:118	8-JAN	9:07	AM	00:01:15	DIAL:814444444
MBOX:112	8-JAN	10:24	AM	00:04:51	DIAL:815555555

5. PORT USAGE REPORT

เป็นการแสดงรายละเอียดเกี่ยวกับการใช้งานของแต่ละ Port ว่ามีการตอบรับสายจำนวนเท่าใด และจะแสดงเวลาที่ระบบใช้งานทั้งหมดของแต่ละ Port ด้วย ดังรูป

** Port Usage Report					4-JAN-1999 7:46 PM**
FROM : : 3-JAN-1999 9:53 AM					
Port	ED	MN	Rcv	Connect Time	
1	8	0	84	02:10:19	
2	4	0	21	00:18:54	
Total	9	0	105	02:39:13	
Full-line Time 00:10:15					

FROM = วัน เวลาที่มีการเคลียร์ข้อมูลครั้งสุดท้าย RCV = Receive
ED = External Delivery (ส่งข้อความออกไปภายนอก) MN = Message Notification (การแจ้งทางไฟ
Message) Full – line = ช่วงเวลาที่ Port 1 กับ 2 ใช้งานพร้อมกัน

6. FLASH MEMORY USAGE REPORT

เป็นการแสดงเวลาที่ใช้ไปแล้วสำหรับ Memory Card และเวลาที่เหลือสำหรับบันทึกสัญญาณเสียงลงใน กล้องรับฝากข้อความของทั้งระบบได้รวมกันไม่เกินกี่นาที ดังรูป

** Flash Memory Usage Report					4-JAN-1999 7:46 PM**
Drive	Avail	Used	(%)		
1	118 min	2min	(1)		
FROM : : 3-JAN-1999 9:53 AM					
	New	Cpy	Del	Exp	
MSGs	64	0	6	1	

Drive 1 = Memory card 1 หรือ Master Drive 2 = Slave Memory (Option)
Cpy = Copy (Transfer) Del = Deleted Exp = Expired or Move
FROM = วัน เวลาที่มีการเคลียร์ข้อมูลครั้งสุดท้าย

7. MAILBOX USAGE REPORT

เป็นการแสดงจำนวนข้อความที่มีการฝากไว้ในกล่องรับฝากข้อความที่ต้องการ เช่น จำนวนข้อความใหม่ที่มีการฝากไว้ , จำนวนข้อความทั้งหมดที่มีการฝากไว้ เป็นต้น ดังรูป

** Mailbox Usage Report		4-JAN-1999 7:46 PM**			
MBOX:111 [JONE BLUE]					
New	MSGs	4			
Received	MSGs	6			
ED	MSGs	0			
FROM :		3- JAN-1999 9:53 AM			
Subscriber Access Time		00:00:40			
MBOX Use Time		00:00:12 of 01:40:00 (1% Used)			
Feature Usage	ED	MN	IM	GM	AF
	11	31	20	14	22
Outcalling	LD	Lcl	Beep	Extn.	
(Time)	6	13	0	28	
	00:05:10	00:10:45	00:00:00	00:31:21	
MSG Received	Rev	Del	Exp		
	42	30	11		

IM = Interview Message

Gm = Group Message

LD = Long Distance(10 หลัค หรือ มากกว่า)

Lcl = Local(น้อยกว่า 10 หลัค)

Exp = Expired

Exp = Expired

ED = External Delivery

MN = Message Notification

AF = Auto Forwarding

FROM = วัน เวลาที่มีการเคลียร์ข้อมูลครั้งสุดท้าย

Rcv = Received

หากต้องการให้แสดงมากกว่า 1 กล่องรับฝากข้อความเมื่อระบบให้ใส่ Mailbox ให้กำหนดดังตัวอย่าง
ถ้าให้แสดง Mailbox 200 – 209 ให้กำหนดเป็น (20*) หรือ (200)(.)(209)

8. FAX CALL REPORT

เป็นการแสดงรายละเอียดเกี่ยวกับการใช้งาน FAX ในการรับเอกสาร โดยจะแสดง Port ที่มีการรับ FAX , แสดง Port ที่มีการติดต่อกับ Extension Fax แล้วไม่สามารถรับ Fax ได้ ดังรูป

** Fax Call Report		14-NOV-1999 3:50 PM**		
[DATE/TIME]	[PORT]	[FAX-1]	[FAX-2]	
11- JAN 11:15 AM	1	connect	—	
01-MAR 07:58 PM	2	(busy)	(no-ans.)	
01-MAR 10:23 AM	1	(busy)	connect	
* * * * *				

FAX 1 = Main Fax

FAX 2 = Fax สำรอง

Connect = มีการตอบรับสัญญาณ FAX

No-ans. = ไม่มีการตอบรับ FAX

2. การเคลียร์ข้อมูลการรายงานให้เริ่มนับข้อมูลใหม่ (SYSTEM CLEAR MENU)

To clear the following 4 reports, follow the menu path as shown:

System Administration Top Menu - 2 - 2

เมื่อเข้าจากเมนูแรกให้กด 2. SYSTEM REPORT แล้วกด 2. SYSTEM CLEAR MENU การเคลียร์ข้อมูลการรายงานเพื่อให้เริ่มนับข้อมูลใหม่สามารถที่จะทำการเคลียร์ได้ 4 ข้อ เท่านั้น ดังรูป

System Reports – System Clear Menu

1. Port Usage Statistics Clear
2. Flash Memory Usage Statistics Clear
3. Mailbox Usage Statistics Clear
4. Fax Call Report Clear

Enter the Number : =

การใช้คำสั่งใน Utility Commands

จากเมนูแรก เลือกข้อ 3. Utility Command จะเป็นการใช้คำสั่งสำหรับการทำงานต่างๆ โดยการป้อนคำสั่งจะใส่หลังเครื่องหมาย \$ จากนั้น Enter เมื่อเข้าเมนูนี้จะปรากฏ ดังรูป

```
Utility Command (Type 'HELP' for command list.)
$
```

คำสั่งต่างๆมีดังนี้

1. OFLN

เป็นการกำหนดให้ VPS. หยุดการทำงาน เพื่อใช้สำหรับการ ลบกล่องรับฝากข้อความหรือการเปลี่ยนแปลงระบบอื่นๆที่สำคัญ เมื่อใช้คำสั่งจะปรากฏเมนูดังนี้

```
$ OFLN
** OFF LINE MODE **
```

หากมีการใช้งานตอบรับอยู่ระบบจะรอให้สายเรียกเข้าว่างเสียก่อนโดยจะปรากฏเมนูดังนี้

```
*** Now line is used!! *** <WAIT>
```

2. ONLN

เป็นการใช้คำสั่งให้ระบบทำงานต่อไปได้หลังจากมีการใช้งานคำสั่ง OFLN

```
$ ONLN
** ON LINE MODE **
```

3. PASS

เป็นการใช้คำสั่งสำหรับการออกแบบหรือเปลี่ยนแปลง Password สำหรับการทำโปรแกรม หรือ การลบกล่องรับฝากข้อความทั้งหมด จะสามารถกำหนดได้ 8 ตัวอักษร

3.1 เมื่อใช้คำสั่ง Pass จะปรากฏเมนูดังรูป และมีหัวข้อให้เลือก 2 ข้อ 1) Administrator Password คือ รหัสที่ใช้สำหรับการเข้าทำโปรแกรมของระบบทั้งหมด 2) System Reset / Clear Password คือ รหัสสำหรับการลบกล่องรับฝากข้อความทั้งหมด

```
$ PASS
1: Administrator Password 2: System Reset/Clear Password :=
```

3.2 หลังจากเลือก ข้อ 1. หรือ ข้อ 2. แล้วจะมีเมนูดังรูป ให้ใส่รหัสที่ต้องการลงไปไม่เกิน 8 ตัวอักษร (สำหรับการเปลี่ยนแปลง Password จะต้องใส่ Password เดิมให้ถูกต้องเสียก่อนจึงจะป้อนรหัสใหม่ได้)

```
Maximum 8 characters
NEW PASSWORD : =
```

3.3 ให้ใส่รหัสเดิมอีกครั้งเพื่อยืนยัน

```
Verification: =
```

หมายเหตุ

1. Password ที่กำหนดจะไม่ปรากฏขณะที่ป้อนข้อมูลลงไป
2. กด Enter กรณีที่ไม่ต้องการกำหนดหมายเลขใดๆ

4. TIME

เป็นการกำหนดวันเวลาปัจจุบันของระบบ VPS. เพื่อการกำหนดการใช้งานต่างๆที่เกี่ยวกับเวลาจะได้ถูกต้อง

4.1 เมื่อใช้คำสั่งแล้วจะมีข้อความดังรูป ให้ใส่เวลาลงไป เช่น ต้องการกำหนดเป็น 10 นาฬิกา 30 นาที ก็ใส่เป็น 1030AM แล้ว Enter

```
$ TIME
Current time is 12:34, PM
Enter new time (HH:MM, AM/PM) : =
```

4.2 จากนั้นจะปรากฏข้อความดังรูป ให้ใส่ เดือน วันที่ ปี เช่น 07-08 – 00 หมายถึง วันที่ 8 กรกฎาคม 2000

```
Current date is TUE 3-AUG-1999
Enter new date (DD-MM-YY) : =
```

5. PSET

ถ้ามีการต่อ Printer ไว้ สามารถตั้งเวลาสำหรับการพิมพ์ข้อมูลได้ทุกๆวัน โดยสิ่งที่จะพิมพ์ออกไปมีดังนี้ Disk Usage Report / Port Usage Report / Call Account Report เป็นต้น

```
$ PSET
Report Print Out Service [ Disable ]
1 : Enable 2: Disable :=
```

5.1 หากเลือก 1 คือกำหนดให้มีการพิมพ์ได้ กด 2 ไม่มีการพิมพ์ เมื่อ เลือก 1 จะปรากฏดังนี้

Enter The Print Out Time (HH:MM, AM/PM) :=

5.2 ให้ใส่เวลาที่ต้องการให้พิมพ์

6. ELOG

ใช้สำหรับดูการทำงานของระบบว่ามีข้อผิดพลาดใดๆบ้าง

7. SAVE

เป็นการสำรองข้อมูลเกี่ยวกับส่วนต่างๆ เช่น การโปรแกรมของระบบ ไว้ในคอมพิวเตอร์ มีหัวข้อให้เลือกดังนี้

```
$ SAVE
VPS Flash Memory Data Save (VPS -> PC : Xmodem)
1: Program
2: Parameters
3: System Prompts
4. User Prompts-1
5. User Prompts-2
6. Custom Service Menu
7. Personal Greetings
Select No. :=
```

1. เลือกหัวข้อที่ต้องการเก็บข้อมูลลงใน Disk (1 -7)
2. Enter จะปรากฏข้อความดังนี้

To start press 'RETURN'

3. กด Enter อีกครั้งจะปรากฏเมนูดังนี้

----- SAVE Start!!

4. ให้เข้าเมนูของการ Transfer file โดยกำหนด Mode การรับให้อยู่ใน Mode ของ X-Modem เท่านั้น ดังตัวอย่าง

4.1 กรณีใช้ X-Talk โปรแกรม ให้ทำดังนี้

1. กด ALT A
2. กด Menu
3. เลือก Protocol File Transfer
4. เลือก Receive a File

5. กำหนดชื่อ File แล้ว Enter รอจนกว่าจะ Complete
6. เมื่อ Complete แล้ว ให้เลือก Return to Terminal Mode

4.2 กรณีใช้ Hyper Terminal ให้ทำดังนี้

1. เข้าหัวข้อ Transfer
2. เลือก Receive File
3. ใส่ directory
4. กำหนด ชื่อ File แล้ว Enter รอจนกว่าจะ Save เรียบร้อย

8. LOAD

เป็นการนำข้อมูลที่เก็บสำรองไว้จากคอมพิวเตอร์ไปไว้ในระบบ VPS. มีหัวข้อให้เลือกดังนี้

```

$ LOAD
VPS Flash Memory Data Load (PC -> VPS : Xmodem)
1: Program
2: Parameters
3: System Prompts
4. User Prompts-1
5. User Prompts-2
6. Custom Service Menu
7. Personal Greetings
Select No.:

```

1. เลือกหัวข้อที่ต้องการ Load ลงไปใน Voice Mail แล้ว กด Enter จะปรากฏเมนูดังนี้

To start press 'RETURN'

2. กด Enter อีกครั้ง จะปรากฏดังนี้

Start - - - - - Load!!

3. จะโชว์ CCC แสดงว่าระบบ Voice พร้อมจะรับข้อมูลแล้ว
4. เข้าไปในส่วนของ การ Send File โดยต้องอยู่ใน Mode X-Modem เท่านั้น ดังตัวอย่าง

4.1 กรณีใช้ X-Talk โปรแกรม ให้ทำดังนี้

1. กด ALT A
2. กด Menu
3. เลือก Protocol File Transfer
4. เลือก Send a File
5. เลือกชื่อ File แล้ว Enter รอจนกว่าจะ Complete

6. เมื่อ Complete แล้ว ให้เลือก Return to Terminal Mode

4.2 กรณีใช้ Hyper Terminal ให้ทำดังนี้

1. เข้าหัวข้อ Transfer
2. เลือก Send File
3. ใส่ชื่อ File แล้ว Enter รอจนกว่า จะ Load เรียบร้อย
4. เมื่อ Load เสร็จแล้วให้ ปิด Power ของ Voice Mail แล้วเปิดใหม่การ Load จึงจะสมบูรณ์

9. GPRN

เป็นการส่งพิมพ์ข้อมูลที่เราต้องการออกทางหน้าจอ โดยจะใช้งานนี้ได้ต้องอยู่ใน ASCII MODE มีหัวข้อให้เลือกพิมพ์ดังรูป

```
$ GPRN
0: All Parameters
1: Mailbox Setting
2: Class of Service Setting
3: Port Service Setting
4: Service Setting - Auto Attn. Setting
5: Service Setting - Custom Service Setting
6: Service Setting - Caller ID Call Routing
7: System Parameter Setting - System Group Assignment
8: System Parameter Setting - Day Service, Holiday, Daylight Saving Time
9: System Parameter Setting - Prompt Setting
10: System Parameter Setting - System Caller Name Announcement
11: System Parameter Setting - Others
12: Hardware Setting
13: System Reset Clear Parameter

Please select : 1
```

10. VERS

เป็นการแสดง Version ของ Hard disk และ Main Rom ดังรูป

```
$ VERS
V.P.S. PROGRAM VERSION

MAIN FLASH MEMORY : VE11AA (2.00)
MAIN ROM :           : VE010C (1.02)
```

11. CREP

เป็นการแสดงการออกแบบของ CUSTOM ต่างๆที่ต้องการให้มีการกำหนด Parameter เป็นอย่างไรบ้าง และ ยังแสดงจำนวนสายที่มีการโทรเข้ามาที่ CUSTOM นี้กี่ครั้ง มีการบันทึกข้อความตอบรับของ CUSTOM นี้หรือไม่ โดยเมื่อใช้คำสั่งนี้ต้องกด หมายเลขของ CUSTOM ที่ต้องการด้วย ดังรูป

```
Custom [100] (System) (Access: 9) (Menu Msg. : None)
| < multilingual pick >
[N]- Xfer Mbx (998)
[0]- Operator
[1]- Custom [1] (System) (Access: 2) (Menu Msg. : None)
|   | < english service >
|   [N]- Operator
|   [0]- Operator
|   [1]- A.A. Service
|   [2]- V.M.Service
|   [3]- FAX Transfer
|   [*]- Subscriber
[2]- Custom [2] (User -1) (Access: 2) (Menu Msg. : None)
|   | < Spanish service >
|   [N]- Operator
|   [0]- Operator
|   [1]- A.A. Service
|   [2]- V.M.Service
|   [3]- FAX Transfer
|   [*]- Subscriber
[3]- Custom [3] (User -2) (Access: 3) (Menu Msg. : None)
|   | < vietnamese service >
|   [N]- Operator
|   [0]- Operator
|   [1]- A.A. Service
|   [2]- V.M.Service
|   [3]- FAX Transfer
|   [*]- Exit
[4]- Dept Dial
[5]- Repeat Menu
[*]- Exit
[#]- Main Menu
```

Custom (100) หมายถึง แสดง Custom ที่ 100

System หมายถึง ใช้ System Prompt ในการตอบรับ

Access : 9 : หมายถึง มีการโทรเข้าที่ Custom นี้ 9 ครั้ง

Menu Msg : None หมายถึง ไม่มีการบันทึก เมนูของ Custom นี้ ถ้ามีการบันทึกเมนูไว้จะแสดงเป็น Rec

N – X fer Mbx 998 หมายถึง เมื่อไม่กดเลขใดๆจะเข้าสู่ Mbx. 998

[1] – Custom [1] หมายถึง จะเข้าสู่ Custom 1 เมื่อมีการกดเลข 1

12. CCLR

เป็นการ Clear การนับจำนวนครั้งที่ CUSTOM ที่กำหนดตอบรับให้เป็นศูนย์ เมื่อใช้คำสั่งนี้ต้องกำหนด CUSTOM ที่ต้องการด้วย ถ้าต้องการ Clear ทั้งหมดให้ใส่ เป็น CCLR 0 ดังตัวอย่าง

```
$ CCLR 20
Custom Menu <20> Access Counter Cleared !!
```

13. MWL

เป็นการกำหนดจำนวนครั้งของการแจ้งทางไฟ Message ไปที่ Extension การกำหนดนี้จะใช้สำหรับตู้ของยี่ห้ออื่นที่ไม่ใช่ KX-T Series และการกำหนดนี้จะไม่แสดงผลถ้ามีการตั้ง หัวข้อ Message Waiting Lamp for Every Message กำหนด เป็น Yes

```
$ MWL
Current Setting of M.W.L. Retry Count is 1
Enter M.W.L. Retry Count (1-3) =
```

14. MRL

เป็นการกำหนดเวลาต่ำสุดที่สามารถบันทึกเสียงลงในกล่องรับฝากข้อความได้ ถ้าบันทึกเสียงน้อยกว่าเวลาที่กำหนดไว้ระบบจะไม่เก็บข้อความที่มีการบันทึกไว้ กำหนดเป็นวินาที

```
$ MRL
Current Setting of Minimum Recording Length is 2
Enter Minimum Recording Length (0-3) =
```

15. MPLT

เป็นการให้ระบบแสดง Prompt ที่มีการบันทึกไว้

MPLT = แสดงทั้ง User 1 และ User 2

MPLT 1 = แสดงเฉพาะทั้ง User 1

MPLT 2 = แสดงเฉพาะ User 2

```
$ MPLT 1

***List of Registered User Prompt 1 No. ([1], [2], . . . , [830])***

, 1, , OFF, , 5*, 6, , , , , , , , , , , , ,
, , , , , , , , , , , , , , , , , ,
, , , , , , , , , , , , , , , , , ,
, , , , , , , , , , , , , , , , , ,

,
,
,

, , , , , , , , , , , , , , , , , ,
, , , , , , , , , , , , , , , , , ,
, , , , , , , , , , , , , , , , , ,

*** Total number of Registered = 3 ***
*** Total number of TURN OFF = 2 ***
```

- 5* = มีการบันทึก Prompt มาแล้ว แต่ปิดไม่ให้ใช้งาน
- ว่าง = ไม่มีการบันทึก จะใช้ System Prompt แทน
- มีตัวเลข = แสดง Prompt Number ที่ มีการบันทึกไว้
- OFF = มีการปิด Prompt ไม่ให้ใช้งาน โดยไม่เคยมีการบันทึกไว้ก่อน

16. QSET

เป็นการเข้าสู่การออกแบบกล่องรับฝากข้อความอย่างรวดเร็ว เหมือนเข้า QUICK SETUP ในเมนูแรก

17. LMON

เป็นการแสดงสถานะการทำงานของ Port ต่างๆ

```
$ LMON
CO No.: Status
      1: Ready
      2: Ready
```

Ready คือ พร้อมใช้งานยังไม่มีสายเรียกเข้า

Incoming Call Service คือ มีสายเรียกเข้ากำลังตอบรับ

Outgoing Call Service คือ มีการโทรออกจากระบบ VPS.

Error / Does Not Exist คือ ไม่มีการต่อ Card ใช้งาน

16. HELP

จะแสดงคำสั่งทั้งหมดออกมาที่หน้าจอ ดังรูป

```
$ HELP
OFLN : System Off-line
ONLN : System On-line
PASS : Password setting
TIME : Time & Date setting
PSET : Report Print Out Time setting
ELOG : Device Error Log Listing
SAVE : VPS Program & Data Save (VPS -> PC : Xmodem)
LOAD : VPS Program & Data Load (VPS <- PC : Xmodem)
GPRN : Parameter Global Printing
VERS : Program Version Check
CREP [no] : Custom Menu Information List
                [no] : Custom Menu No. (1-100)
CCLR [no] : Custom Menu Access Counter Clear
                [no] : Custom Menu No. (1-100/0) (0: Clear All)
MWL : MWL Retry count Set (0-3)
MRL : Minimum Recording Length Set(0-3)
MPLT [opt] : Registered User Prompt No. List
                [opt] : 1 -> User Prompt 1
                        2 -> User Prompt 2
                        None-> User Prompt 1&2
QSET : Quick Setup
LMON : Line Monitor
PUTD : DTMF Information Display (Don't leave enabled after
                troubleshooting.)
$
```

```

OFLN      : System Off-line
ONLN      : System On-line
PASS      : Password setting
TIME      : Time & Date setting
PSET      : Report Print Out Time setting
ELOG      : Device Error Log Listing
SAVE      : VPS Program & Data Save ( VPS -> PC : Xmodem )
LOAD      : VPS Program & Data Load ( VPS <- PC : Xmodem )
GPRN      : Parameter Global Printing
VERS      : Program Version Check
CREP [no] : Custom Menu Information List
           [no] : Custom Menu No.(1-100)
CCLR [no] : Custom Menu Access Counter Clear
           [no] : Custom Menu No.(1-100/0) ( 0 : Clear All )
MWL       : MWL Retry count Set (1-3)
MRL       : Minimum Recording Length Set (0-3)
MPLT [opt] : Registered User Prompt No. List
           [opt] : 1 --> User Prompt1
                   2 --> User Prompt2
                   None --> User Prompt1&2

```

```

QSET      : Quick Setup
LMON      : Line Monitor
PUTD      : DTMF Information Display(Don't leave enabled
           after troubleshooting)
WCID      : Wait Time for Caller ID

```

- MORE -

```

DCLR [drv],[opt]: Intialize Parameters and Data
           [drv] 1 or 2
           [opt] 0 : ALL Parameters and Voice DATA
                  3 : ALL Parameters and Voice DATA
                     except User Prompts
                  4 : All Voice DATA except User Prompts
                  5 : User Prompt-1 and User Prompt-2
                  6 : Only User Prompt-1
                  7 : Only User Prompt-2
DCPY      : Flash Memory Copy FLASH1 => FLASH2
PCPY      : Program Copy FLASH1 => FLASH2
GCPY      : Guidance Copy FLASH1 => FLASH2
XCPY ([opt]) : Program, System Guidance Copy FLASH MEMORY2 => FLASH MEMOR
           [opt] None : Program and System Guidance
                   1 : Program
                   2 : System Guidance
                   3 : User Prompts
SYSD      : System Flash Set Up (FLASH2)
IFCS      : Recorded Custom Service Menu No.
IFPG      : Recorded Personal Greeting Inf.
SLTG      : Switch ON/OFF Selection Menu Repeat Flag
STO       : Outgoing Delay Time Set

```

19. PUTD

```
$ PUTD
    Target Port : * *
$
```

- เป็นการให้ระบบแสดง การรับ และการส่งสัญญาณ DTMF ถ้าต้องการปิดคำสั่งนี้ให้กด PUTD ซ้ำอีกครั้ง
- ถ้าต้องการให้แสดงเพียง Port เดียวให้ใช้คำสั่ง PUTD แล้วตามด้วย Port ที่ต้องการ เช่น PUTD 1 หมายถึง ให้แสดงเฉพาะ

Port ที่ 1

การ INITIALIZING THE SYSTEM

```
1 : Program
2 : System Reports
3 : Utility Command
4 : System Reset/Clear
5 : Quick Setup (VT100 Mode Only)
Enter the number: =
```

จากเมนูแรก ให้เลือก **ข้อ 4. System Reset / Clear** จะปรากฏเมนูดังรูป

```
System Reset/Clear Menu
1. Mailbox No. Length [3]
2. System Manager's Mailbox No. [999]
3. Message Manager's Mailbox No. [998]

Will you change the settings ? (Y/N): =
```

เป็นการ Clear โปรแกรมระบบทั้งหมดให้เป็นค่าจากโรงงาน โดยรวมถึง การลบกล่องรับฝากข้อความทั้งหมดและเมนูที่บันทึกไว้ ทั้ง Personal greeting และ Custom เมนูด้วย สำหรับรูปแบบการติดต่อกับตู้สาขาหลังการ Reset / Clear จะเป็นการติดต่อกับ ตู้สาขา KX-TA308/616 แบบ A-PITS นอกจากนี้ยังเป็นการกำหนด จำนวน Digit ของหมายเลขกล่องรับฝากข้อความทั้งหมด ถ้าต้องการเปลี่ยนแปลงตามที่กำหนด ให้เลือก Y (ถ้าไม่ต้องการเปลี่ยนแปลง กด N) จะปรากฏเมนูดังรูป

System Reset/Clear Menu

1. Mailbox No. Length [3] (2 - 5) :=
2. System Manager's Mailbox No. [999] :=
3. Message Manager's Mailbox No. [998] :=

Are these parameters acceptable ? (Y/N) :=

จากนั้นถ้าเลือก Y ระบบจะเริ่ม Reset / Clear ทันที ดังรูป

System Initializing

-
-
-